

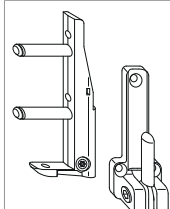

10915 - Supporto cerniera a forare argento

Disegni tecnici



argento	6	60	20	10915

Schema di foratura al telaio

	X	Y
4/15	21	13,5
4/18	24	16,5
12/18	16	8,5
12/20	18	10,5
12/22	20	12,5

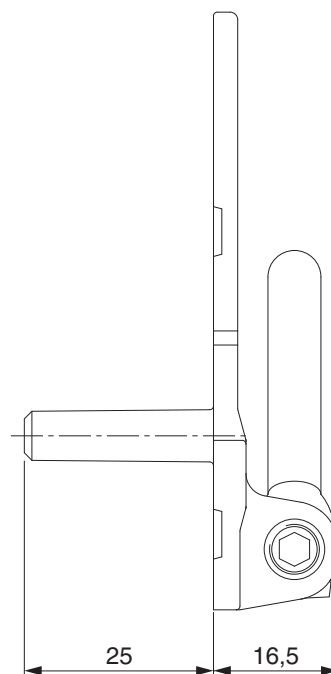
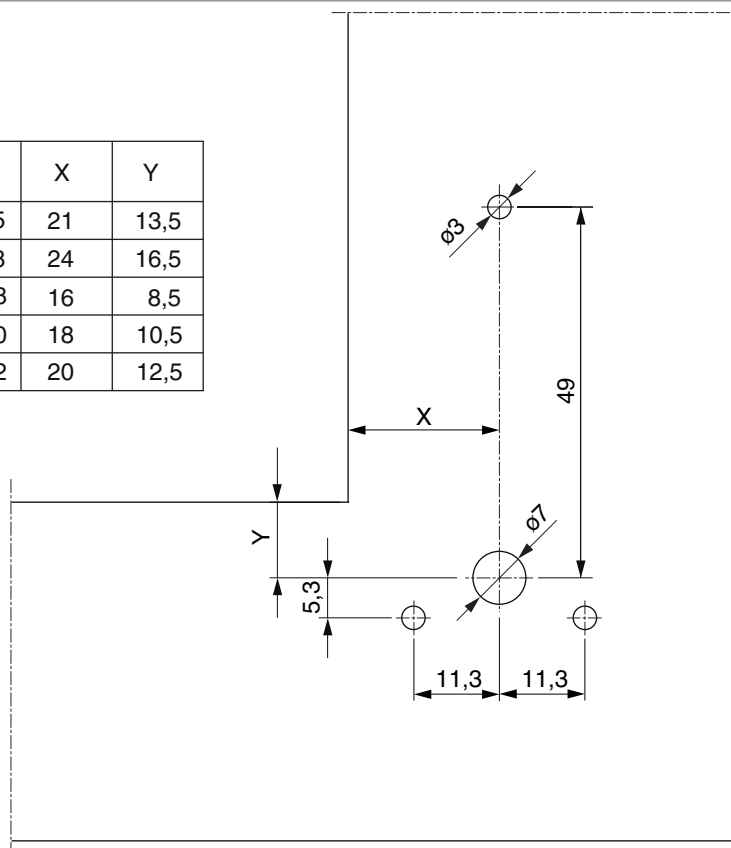

Dime foro:
dima per fori su supporto cerniera (cod. 20550)
dima per fori su telaio (21058)

1. Battuta cava ferramenta
2. Profondità foratura 26 mm

Schema foro all'anta

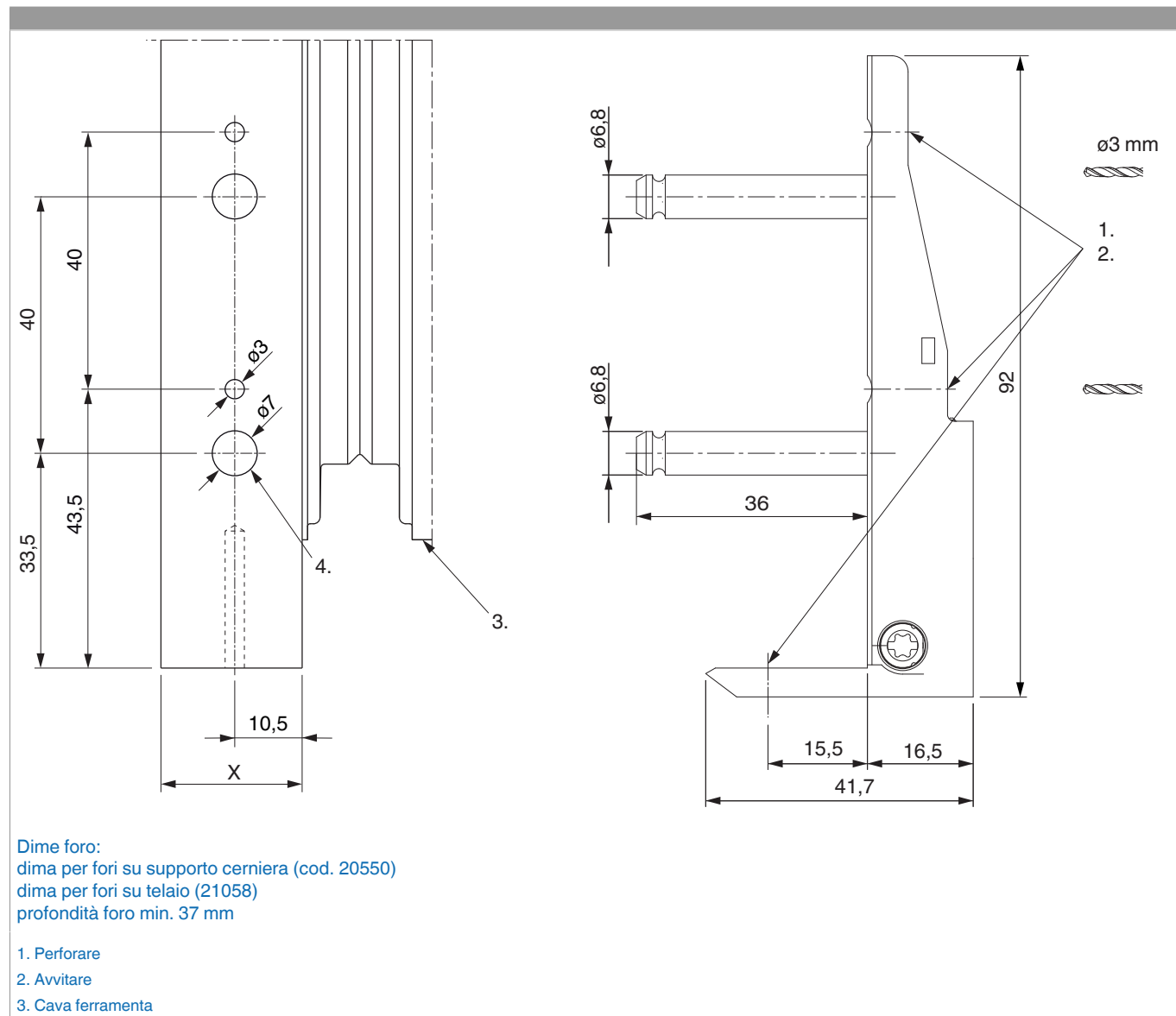

Montaggio

Collocare e avvitare il supporto cerniera e l'angolo cerniera.

Attenzione: I valori massimi di peso battente indicato non devono essere superati!

Informazione: L'impiego delle cerniere è previsto per finestre ad arco.

Avvitamento dei supporti secondo la **direttiva TDK** (Gütegemeinschaft Schlösser und Beschläge - www.schlossindustrie.de)!

Indicazione ingombro

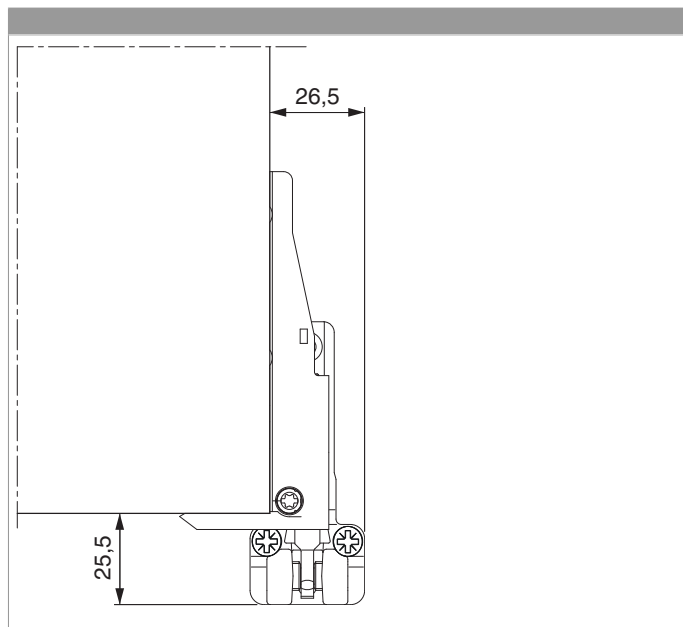

Regolazioni

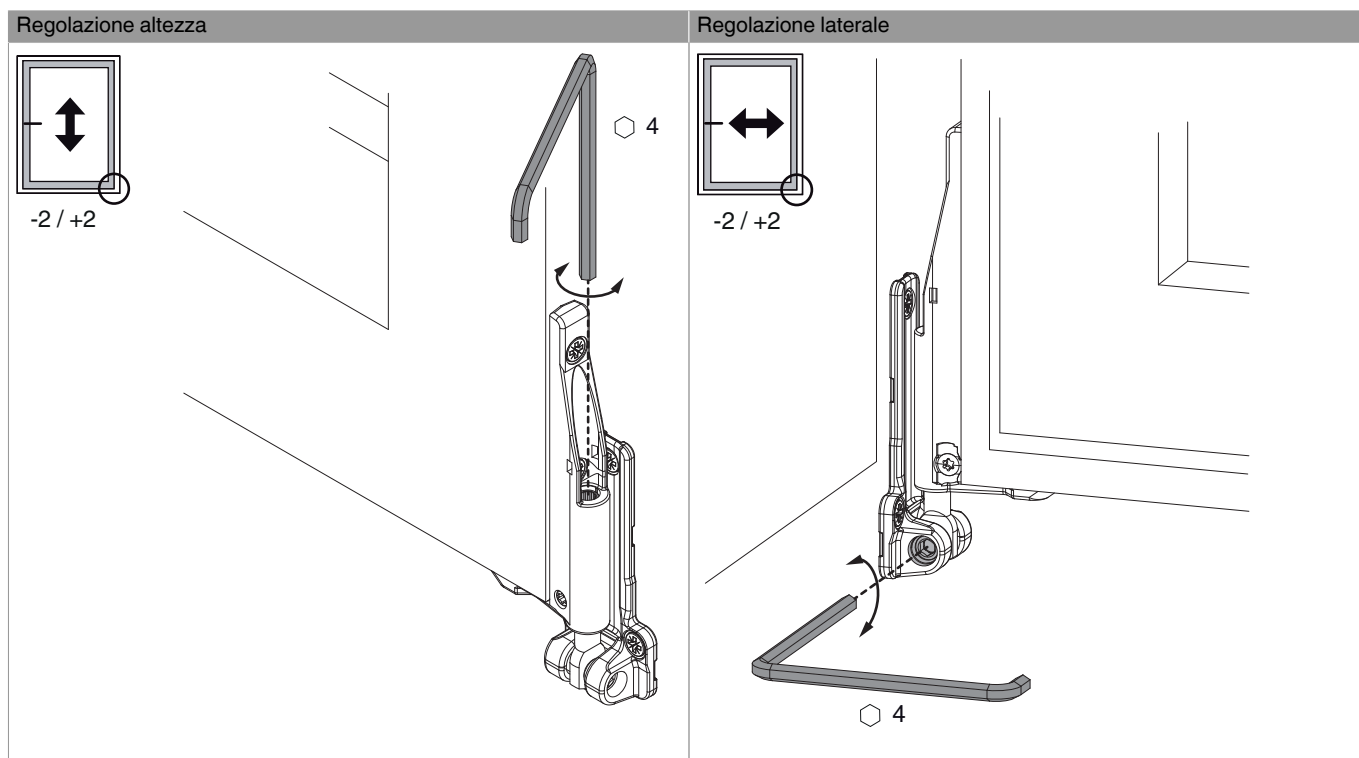

Regolazione pressione

