

IN ACCORDANCE WITH THE CURRENT LAWS THIS DRAWING CAN'T BE REPRODUCED OR SHOWN TO THIRD PARTIES WITHOUT OUR PRIOR AUTHORISATION

A TERMINI DI LEGGE QUESTO DISEGNO NON PUO' ESSERE RIPRODOTTO O RESO NOTO A TERZI SENZA NOSTRA AUTORIZZAZIONE SCRITTA

ITEM SHOWN IN THIS DRAWING MUST NOT CONTAIN SUBSTANCES THAT ARE BANNED ACCORDING TO DIRECTIVE 2002/95/EC (RoHS) (LEAD, CADMIUM, MERCURY, HEXAVALENT CHROMIUM, PBB AND PBDE)

I PARTICULARI DI QUESTO DISEGNO NON DEVONO CONTENERE SOSTANZE CHE SONO VIETATE SECONDO LA DIRETTIVA 2002/95/CE (RoHS) (PIOMBO, CADMIO, MERCURIO, CROMIO ESAVALENTE, PBB E PBDE)

DIMENSIONI DA CONTROLLARE DURANTE L'INTERO PROCESSO PRODUTTIVO

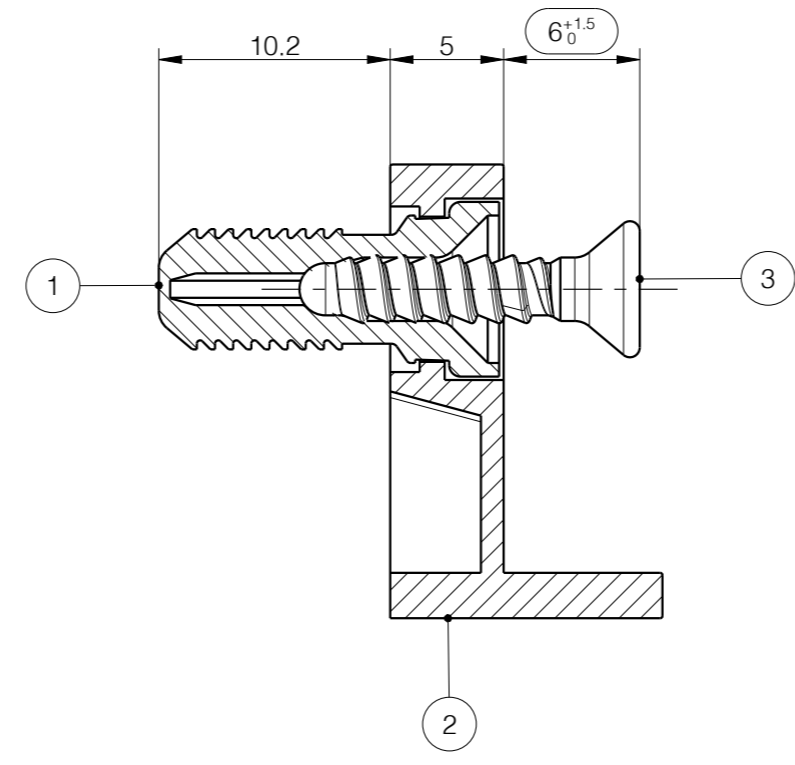
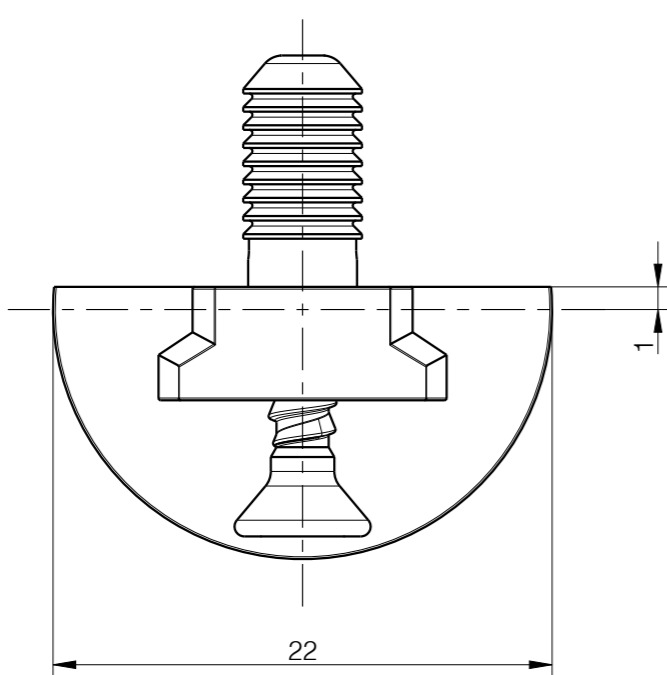
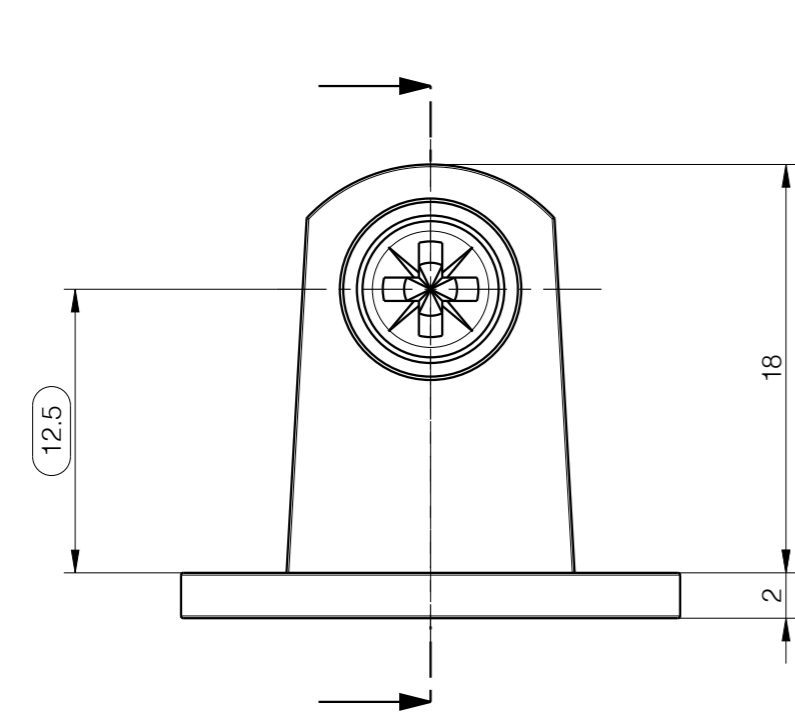

SCALA 1:1

ATTENZIONE:
 -DISEGNO VALIDO SOLO PER IL CONTROLLO QUALITA'
 -NON UTILIZZABILE PER COSTRUZIONE STAMPI E/O ATTREZZATURE

NOTE:
 -IL PARTICOLARE DEVE ESSERE PRIVO DI BAVE, DI RESIDUI DI LAVORAZIONE ED ESENTE DA OLII E GRASSI
 -IL PARTICOLARE DEVE ESSERE PRIVO DI RESIDUI DI BURATTATURA
 -SUPERFICI IN VISTA - - - - PRIVE DI QUALSIASI DIFETTO
 -DOVE NON DIVERSAMENTE INDICATO SFORMATURA MAX 1.30'
 -CONCORDARE CON LA PROGETTAZIONE:
 PUNTO E TIPO DI INIEZIONE
 POSIZIONE DEGLI ESPULSORI
 DIVISIONE STAMPO QUANDO NON INDICATA
 SFORMATURE DIVERSE DA QUELLE RIPORTATE NEL FILE 3D
 -DOPO IL MONTAGGIO DELLA VITE LA BUSSOLA NON DEVE ESPANDERE DAL SUO VALORE NOMINALE

NOTE PER IL CONTROLLO QUALITA' FERRAMENTA LIVENZA e ITALIANA FERRAMENTA:
 -CONTROLLARE LE QUOTE e LE NOTE RIQUADRATE, LE NOTE GENERALI

3	VITE TSP P/BUSS. BLITZ/TRIS 3x15	1	11252010ZN	0	ACCIAIO CB4FF - ZINCATO		
2	REGGIPIANO TRIS B SL25(29) B/TONDA C/FORO EURO	1	10906110YA	0	ZAMA ZP5 NICHELATO		
1	BUSSOLA ESP. P/BLITZ 5X15 C/T.	1	11251010AA	0	PA6 TIPO 40 - NATURALE (1)		
N°	DENOMINAZIONE (DESCRIPTION)	Q.TY	CODICE (CODE)	REV.	MATERIALE (MATERIAL)		
N°	MODIFICA (MODIFICATION)			DATE	CHD	APPR.	
0	EMISSIONE			20/03/2015	Z. C.	V. D.	
-	-			-	-	-	
-	-			-	-	-	
-	-			-	-	-	
-	-			-	-	-	
-	-			-	-	-	
-	-			-	-	-	
MATERIALE (MATERIAL)			TRATT.-COL. (TREAT.-COL.)	VOLUME	PESO (WEIGHT)		
-			-	1.268 cc	7.313 gr		
DATE	VERIF. (CHD)	APPR. (APPR.)	AGG. (UPDATE)	TOLL. GEN. (GEN. TOL.)	SCALE	SOST. (REPL.)	REV.
20/03/2015	20/03/2015	20/03/2015	20/03/2015	ISO 2768-#	3:1	-	-
SIGN.	ZONTA C.	VERZIAGI D.	ZONTA C.			DATE	SIGN.
						-	-

FERRAMENTA LIVENZA
 ITALIANA ferramenta

DEN. REGG. TRIS B SL25(29) BUSSOLA/VITE PREM.
 (DESC) -

CODICE (CODE) 10906120YA REV. 0 MODELLO (MODEL) TRIS SL25