

SYSTEM 1010/20 - 1011/20

Sistema scorrevole per ante di mobili
 Sistema corredero para hojas de muebles
 Systèmes coulissants pour portes de meubles

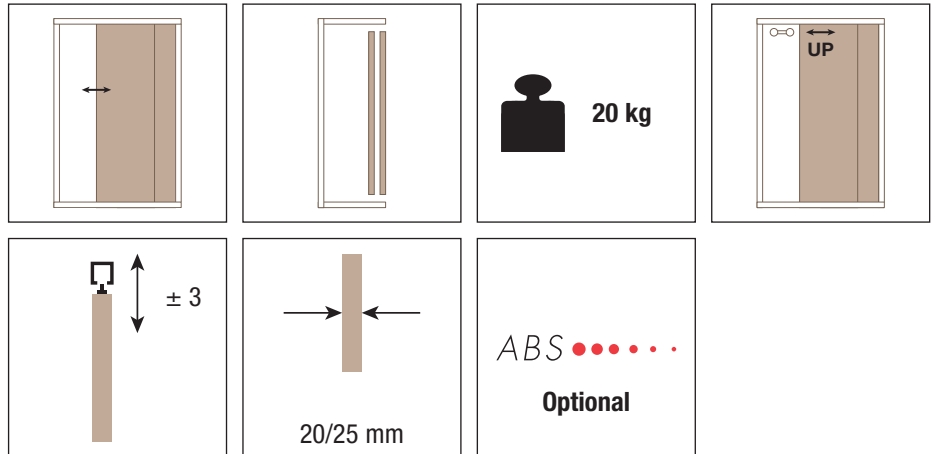
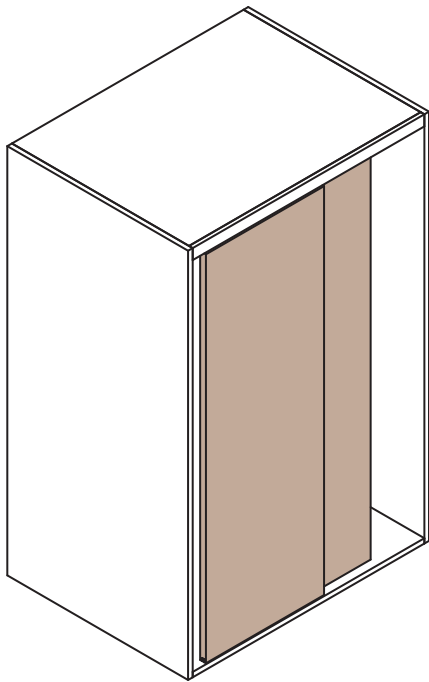

KIT Art. 1011 7			KIT Art. 1011 5			KIT Art. 1011 11			*Ricambi - *Repuestos - *Echanges		
Portata 20 Kg - 1 anta, sp. 20 Capacidad 20 Kg - 1 hoja, sp. 20 Portée 20 kg - 1 vantail, ép. 20			Portata 20 Kg - 2 ante, sp. 20 Capacidad 20 Kg - 2 hojas, sp. 20 Portée 20 kg - 2 vantaux, ép. 20			Portata 20 Kg - 1 anta, sp. 25 Capacidad 20 Kg - 1 hoja, sp. 25 Portée 20 kg - 1 vantail, ép. 25			Art. 1011 3 SYS 1011 11 Carrello regolabile angolato con 1 cuscinetto Carro regulable angulado con 1 cojinete Chariot réglable avec angle avec 1 roulemen 2 pcs		
Carrello regolabile con 1 cuscinetto Carro regulable con 1 cojinete Chariot réglable avec 1 roulemen 2 pcs			Carrello regolabile con 1 cuscinetto Carro regulable con 1 cojinete Chariot réglable avec 1 roulemen 4 pcs			Carrello regolabile angolato con 1 cuscinetto Carro regulable angulado con 1 cojinete Chariot réglable avec angle avec 1 roulemen 2 pcs			Art. 1011 1 SYS 1011 5 SYS 1011 11 Carrello regolabile con 1 cuscinetto Carro regulable con 1 cojinete Chariot réglable avec 1 roulemen 2 pcs		
Eccentrico inferiore registrabile Excéntrico inferior regulable Came inférieure de réglage 1 pcs			Eccentrico inferiore registrabile Excéntrico inferior regulable Came inférieure de réglage 2 pcs			Eccentrico inferiore registrabile Excéntrico inferior regulable Came inférieure de réglage 1 pcs			Art. 1010 13 Eccentrico inferiore registrabile Excéntrico inferior regulable Came inférieure de réglage 1 pcs		
Freno registrabile Freno regulable Frein de blocage 2 pcs			Freno registrabile Freno regulable Frein de blocage 4 pcs			Freno registrabile Freno regulable Frein de blocage 2 pcs			Art. 1010 14 Freno registrabile Freno regulable Frein de blocage 2 pcs		
Accessori compatibili - Accesorios compatibles - Accessoires compatibles									Art. 1010 11 Carrello regolabile con 1 ruota Carro regulable con 1 rueda Chariot réglable avec 1 roulement 2 pcs		
Art. 1010 1 m 6 Art. 1010 2 m 3 Binario superiore in alluminio per anta doppia Guía superior en aluminio para hoja doble Rail supérieur en aluminium pour porte double			Art. 1010 7 m 6 Art. 1010 8 m 3 Binario sup. in alluminio agg. veletta per anta singola Guía sup. en aluminio con enganche frente para hoja única Rail sup. en aluminium accrochage voilette pour battant simple			Art. 1000 5 m 2 Canalina inf. in nylon ad incasso Guía inferior en nylon empotrable Rail en nylon inférieur à encastrement			Art. 1010 12 Carrello regolabile con 2 ruote Carro regulable con dos ruedas Chariot réglable avec 2 roulements 2 pcs		
Art. 1010 3 m 6 Art. 1010 4 m 3 Binario superiore in alluminio per anta singola Guía superior en aluminio para hoja única Rail supérieur en aluminium pour porte simple			Art. 1020 9 m 3 Prof. in alluminio agg. veletta in legno Perfil en aluminio con enganche para frente en madera Profil en aluminium accrochage voilette en bois			Art. 1010 25 Freno terza anta Freno tercera hoja Frein du troisième vantail			Art. 1010 19 Carrello regolabile angolato con 1 ruota Carro regulable angulado con 1 rueda Chariot réglable avec angle avec 1 roulement 2 pcs		
Art. 1010 5 m 6 Art. 1010 6 m 3 Binario sup. in alluminio agg. veletta per anta doppia Guía sup. en aluminio con enganche frente para hoja doble Rail sup. en aluminium accrochage voilette pour double battant			Art. 1020 10A(0) m 3 Veletta di copertura in all. anod. argento Frente de protección en aluminio anodizado plata Voilette de couverture en aluminium anodisé argent						Art. 1010 20 Carrello regolabile angolato con 2 ruote Carro regulable angulado con dos ruedas Chariot réglable avec angle avec 2 roulements 2 pcs		

*Gli articoli presenti nella tabella "Ricambi" sono ordinabili solo nelle quantità indicate.
 *Los artículos presentes en la tabla "Repuestos" se pueden pedir sólo en las cantidades indicadas.
 *Les accessoires présents dans le tableau "pièces de rechanges" sont vendus seulement dans les quantités indiquées.

Soluzioni scorrevoli realizzabili
Soluciones correderas realizables
Solutions réalisables avec portes coulissantes

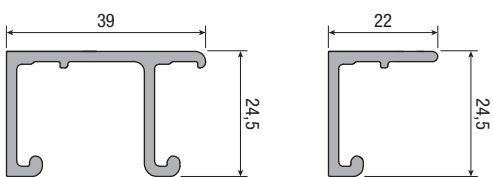
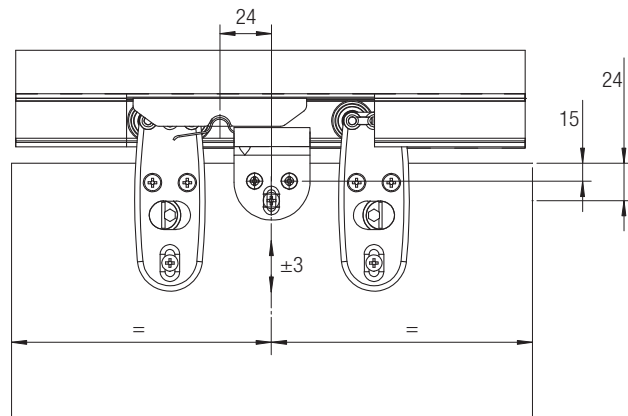
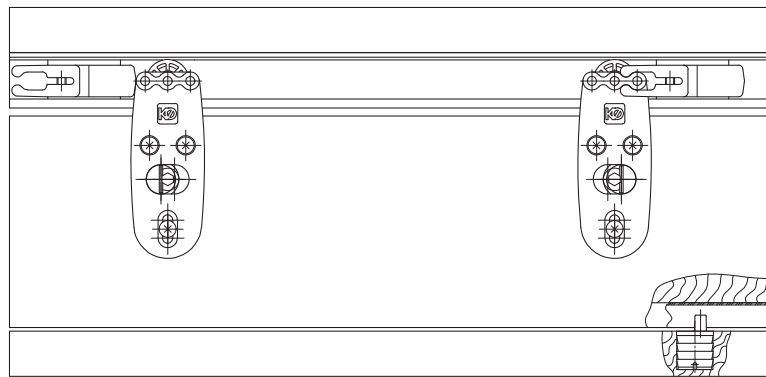
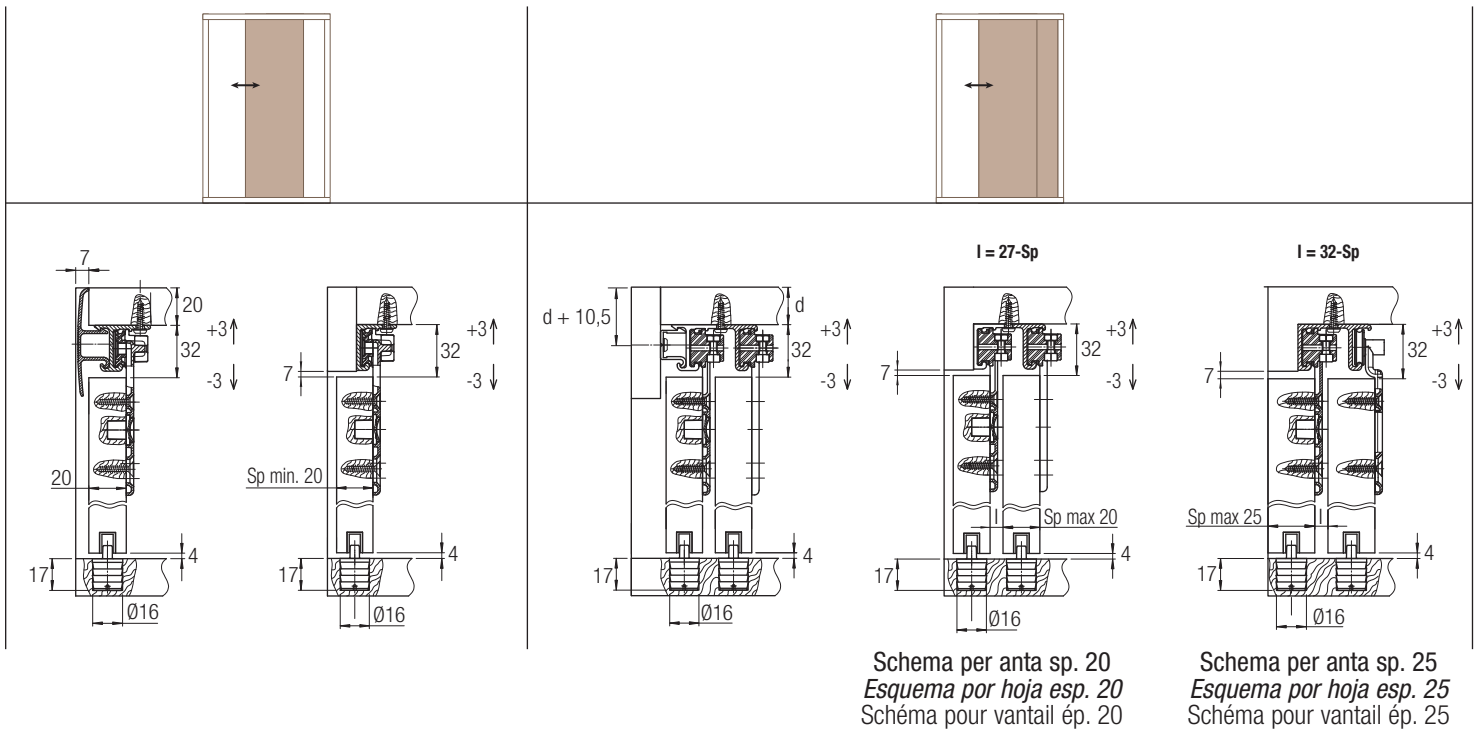

 **20 kg**