

Supporti per sportelli

senza azione frenante

→ **Con snodo**

Per sportelli in legno



3

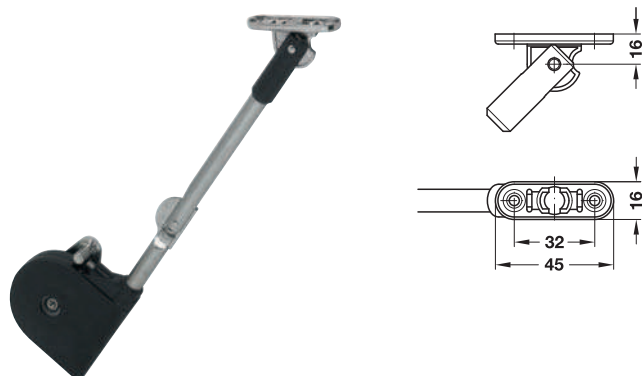

- Angolo di apertura: 80 – 100°, regolabile tramite vite di regolazione
- Esecuzione: supporto: acciaio, cassa: plastica
- Finitura: supporto: nichelato, cassa: nero oppure bianco
- Utilizzo: utilizzabile a sinistra e a destra da avvitare, angolare di fissaggio da incastrare (montaggio rapido)
- Montaggio:

Schema di foratura

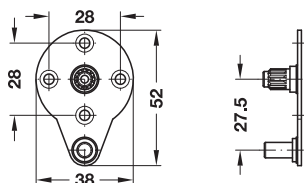

fianco

Montaggio

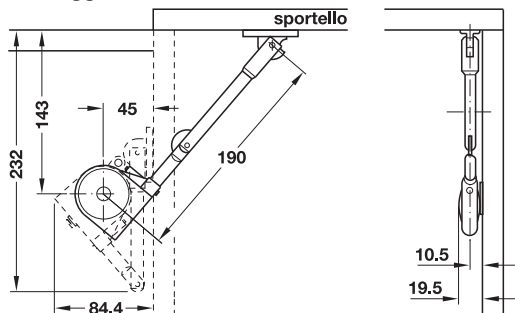

Fornitura

con viti di fissaggio ed istruzioni di montaggio

Colore scatola	Codice
nero	365.31.300
bianco	365.31.700

Confezione: 1 oppure 10 pezzi

Supporti per sportelli

con forza della molla regolabile

→ **Con snodo**

Per sportelli in legno

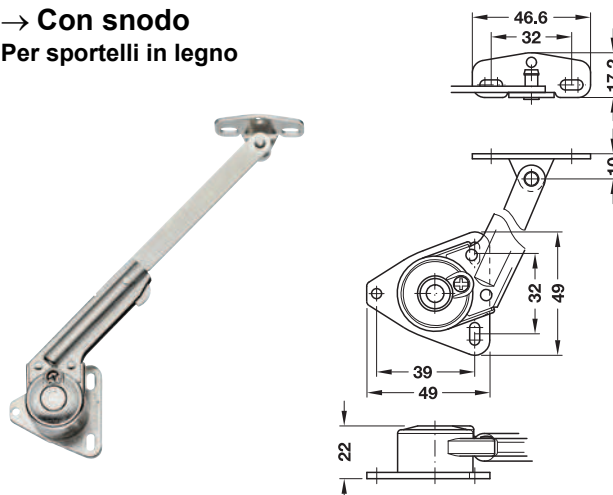

- Angolo di apertura: 90°
- Esecuzione: acciaio
- Finitura: nichelato
- Utilizzo: a scelta sinistro oppure destro
- Montaggio: piastra da avvitare, angolare di fissaggio da incastrare (montaggio rapido) e avvitare

Effetto frenante

regolazione dell'effetto frenante tramite la vite:

- allentando la vite, l'effetto frenante diminuisce,
- avvitando la vite, l'effetto frenante aumenta.

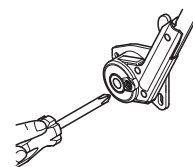

Montaggio

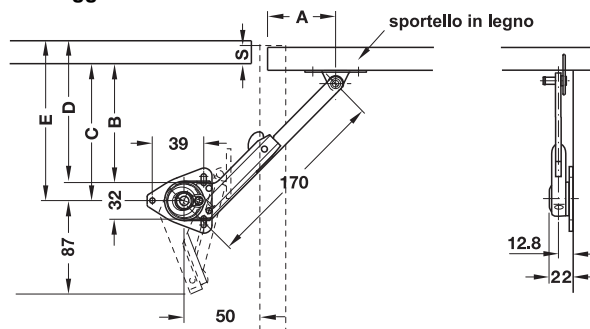

S = sormonto dello sportello

Angolo di apertura	Misura A mm	Misura B mm	Misura C mm	Misura D mm	Misura E mm
Cerniere					
80	106	105-S	121-S	-	-
90	98	97-S	113-S	-	-
100	92,5	91,5-S	107,5-S	-	-
Cerniere a nastro o cerniere con snodo visibile					
80	100	-	-	99	115
90	91,5	-	-	90,5	106,5
100	85	-	-	84	100

Fornitura

con viti di fissaggio ed istruzioni di montaggio

Utilizzo	Codice
sinistro	365.31.611
destro	365.31.610

Confezione: 1 pezzo

IGH-M 2008, HIT, 00/08. Quote espresse in mm. Dimensioni indicative con riserva di modifica tecnica.