

→ Parte pannello

> Montaggio: da avvitare a pannelli con vite per truciolare Ø 4,0 mm oppure viti Varianta Ø 3,0 oppure 5,0 mm

Avviso

L'uso combinato di parti pannello con e senza camma d'incastro favorisce un effetto d'incastro ridotto.

Con camma d'incastro

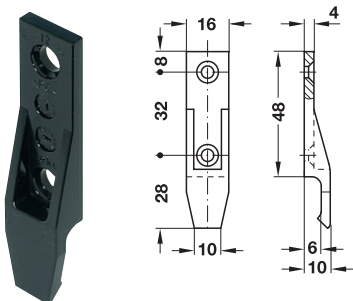

Montaggio	Codice
da avvitare con viti per truciolare a testa svasata Ø 4,0 mm	262.49.356
con viti Varianta a testa svasata, Ø 3,0 o 5,0 mm	262.49.357

Confezione: 200 pezzi



Senza camma d'incastro, per pannelli da smontare frequentemente

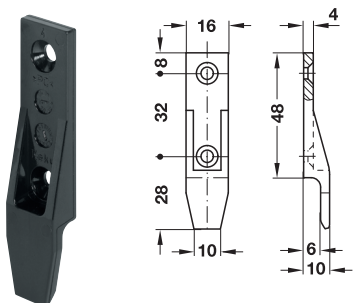

Montaggio	Codice
con viti per truciolare a testa svasata diametro 4,0 mm	262.49.350
con viti Varianta a testa svasata Ø 3,0 mm o 5,0 mm	262.49.351

Confezione: 200 pezzi



→ Elemento piatto

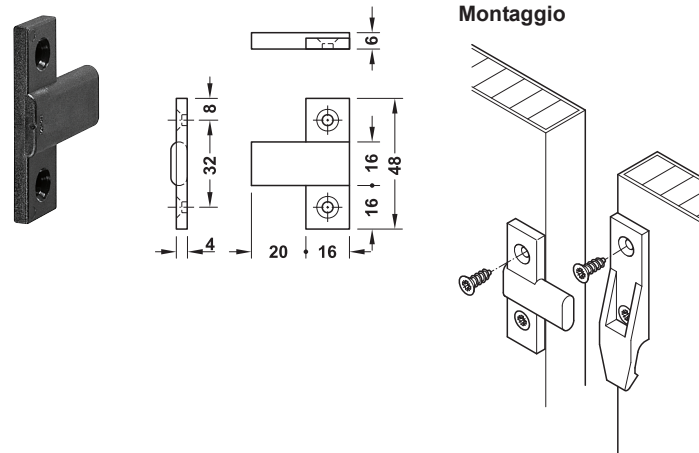

Montaggio	Codice
con viti per truciolare a testa svasata Ø 4,0 mm	262.49.358
con viti Varianta per truciolare a testa svasata, Ø 3,0 o 5,0 mm	262.49.359

Confezione: 200 pezzi



→ Elemento piatto

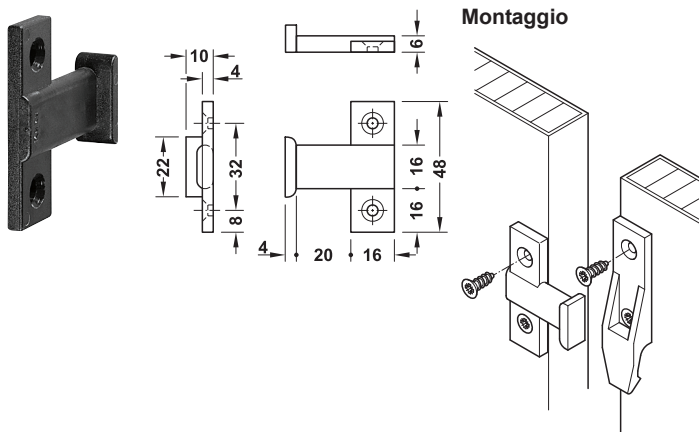

Montaggio	Codice
con viti per truciolare a testa svasata Ø 4,0 mm	262.49.369
con viti Varianta a testa svasata, Ø 3,0 o 5,0 mm	262.49.370

Confezione: 200 pezzi



IGH-M 2019, HIT, 09/18. Dimensioni indicative. Con riserva di modifica tecnica.

Giunzioni