

SCHEDA TECNICA ARTICOLO

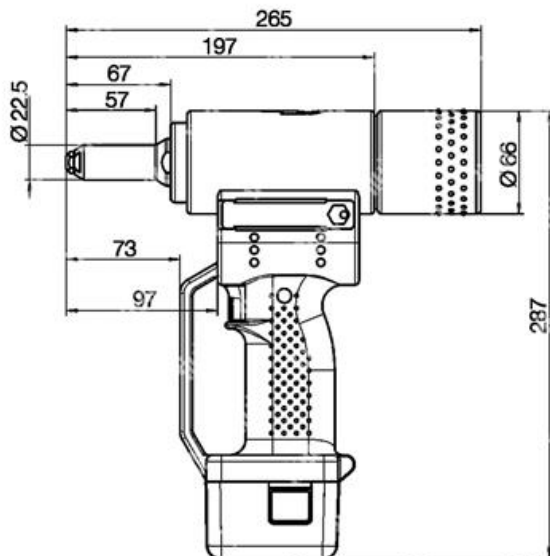

corsa (mm)	20
peso (kg)	2,2
rumorosità dB(A)	78,5
vibrazioni (m/s ²)	< 2,5
trazione a 6bar (N)	8.500
caricabatteria (W)	200
alimentazione (v - W)	14,4 Volt (batteria)

DESCRIZIONE \ DESCRIPTION: RIV750-Rivettatrice Batteria Litio 14,4V 1,3Ah x rivetti fino d.4,8		CATEGORIA \ CATEGORY: 0114500	
MATERIALE \ MATERIAL:		TRATTAMENTO TERMICO \ HEAT TREATMENT:	NOTE \ NOTES:
ESEGUITO DA \ DRAWN BY: RIVIT	DATA:	TRATT. SUPERFICIALE \ SURF. TREATMENT:	Rugosità superficiale generale: General surface roughness:
CONTROLLATO DA \ CHECKED BY: RIVIT	DATA:	PROFONDITÀ TRATTAMENTO TERMICO (SURF) [mm]: HEAT TREATMENT (SURF) DEPTH [mm]:	NON SCALARE IL DISEGNO DO NOT RESIZE THE DRAW
APPROVATO DA \ APPROVED BY: RIVIT	DATA:	DUREZZA \ HARDNESS:	METODO 1 (ISO 128) REVISIONE: METHOD 1 (ISO 128) REVISION:
		PESO \ WEIGHT:	Scala \ SCALE:
		Foglio \ SHEET: 1 OF 1	FORMATO FOGGIO: SHEET FORMAT: A4
		Scala \ SCALE: Mod.P023_07	CARTIGLIO \ FORMAT Mod.P023_07



**FASTENERS
& TOOLS**
RIVIT.IT