

BRACCI GS990

Funzioni

Sistema completo per la realizzazione di serramenti ad anta ribalta GS990

Caratteristiche Tecniche

Meccanismi comprensivi di cerniere e ferramenta: disponibili nelle varie finiture. Le cerniere sono fornite completamente preassemblate e pronte per essere installate sul profilo, la ferramenta è composta da accessori premontati che rendono il montaggio facile e immediato

Materiali

Corpo, blocchetto di fissaggio e coulisse in zama, asta di movimento in alluminio.

Asta del braccio, biella, grani e viti in acciaio inox.

Dischetto di arresto in poliammide.

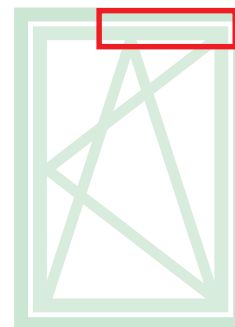

Scheda tecnica on-line



BRACCIO T1 GS990

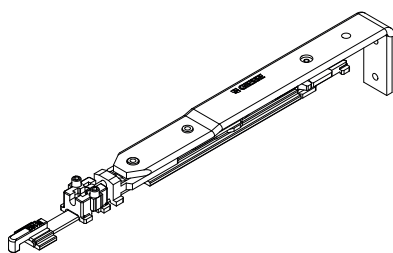

BRACCIO T2 GS990

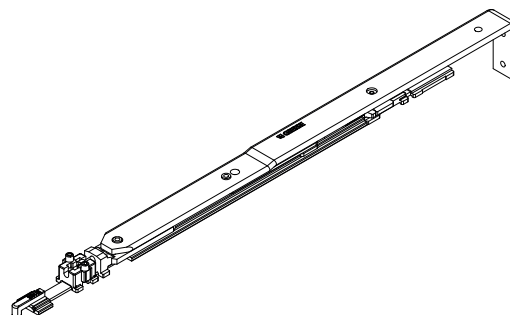

| Codice | Descrizione | NODO | Range (mm) | Base Grezzo | Anodizzato Elox | Verniciato | Trend/Oro Ottone | Pezzi per confezione |
|---------|------------------|---|--------------|-------------|-----------------|------------|------------------|----------------------|
| 0421101 | BRACCIO T1 GS990 | C001-C002-C005-C006-C010-C011-C013-C014-C015-C017 | L 370 ÷ 535 | X | | | | 5 |
| 0421701 | BRACCIO T1 GS990 | C009 | L 375 ÷ 540 | X | | | | 5 |
| 0422301 | BRACCIO T2 GS990 | C001-C010-C011-C015 | L 536 ÷ 1700 | X | | | | 5 |
| 0422701 | BRACCIO T2 GS990 | C009 | L 541 ÷ 1700 | X | | | | 5 |