

BRACCI RALLENTY

Funzioni

Il braccio delimita l'apertura di una finestra vasistas in alluminio rallentando la corsa in fase di arresto.

Il braccio è disponibile in due versioni: lungo 250 mm e corto 150 mm.

Scheda tecnica
on-line



Caratteristiche Tecniche

Il braccio Rallenty rallenta l'apertura dell'anta a fine corsa evitando il fastidioso e preoccupante colpo in fase di arresto (sistema brevettato Giesse).

Rallenty si fissa completamente a contrasto, con una sola chiave a brugola di 2.5mm, senza eseguire alcuna lavorazione né fori sul profilo.

L'installazione avviene solo dopo il completo assemblaggio dell'infisso, senza anticipare l'inserimento di piastrini o altro all'interno delle canalette.

Di conseguenza si applica, senza operazioni, anche su infissi esistenti.

Rallenty si sgancia comodamente dalla parte dell'anta apribile azionando una semplice leva.

L'estrema comodità dello sgancio favorisce chi deve ribaltare l'anta per la pulizia del vetro dal lato esterno.

Con Rallenty l'anta a vasistas può essere prodotta senza la spuntatura delle canalette.

Il serramentista evita così una lavorazione standard, eseguita di prassi per ogni anta, riducendo i tempi e quindi i costi di produzione.

Tutti i materiali con cui sono prodotti i bracci Rallenty sono resistenti alla corrosione.

Ogni articolo si riferisce ad una coppia di bracci per i quali si identificano il destro (DX) e il sinistro (SX) per la corretta applicazione.

Materiali

Braccio in acciaio inox

Leva a molla in acciaio inox

Perni, rondelle e grano in acciaio inox

Camme in zama GS Silver Plus

Cursore in poliammide con fibra di vetro

H= 350÷2000 mm

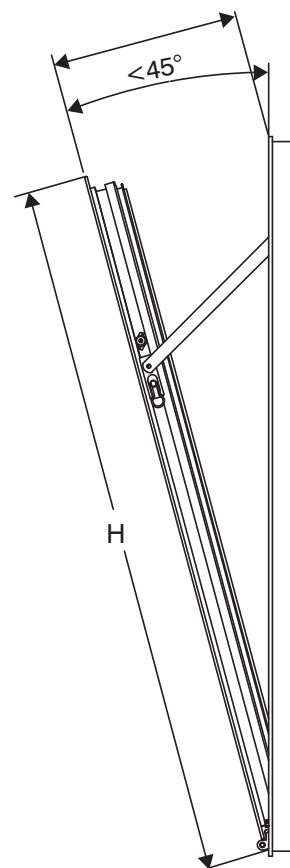

DX = destro
SX = sinistro

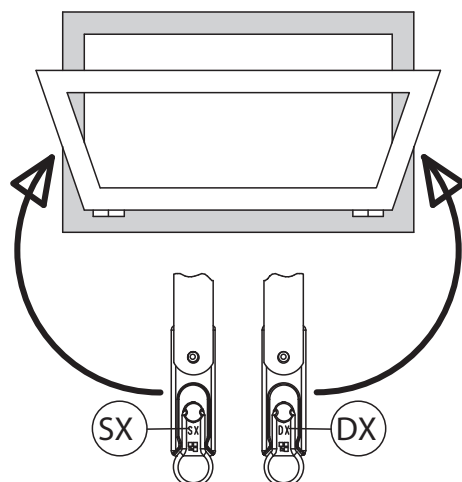

BRACCI PER VASISTAS E LIMITATORI

Codice	Descrizione	NODO	Lunghezza (mm)	Portata (Kg)	Base Grezzo	Pezzi per confezione
02040K	BRACCIO LUNGO RALLENTY mm 250	C001-C002-C003-C004-C011-C013-C014-C015-C016-C017	250	80	X	10
02041K	BRACCIO CORTO RALLENTY mm 150	C001-C002-C003-C004-C011-C013-C014-C015-C016-C017	150	50	X	10
02042K	BRACCIO LUNGO RALLENTY mm 250	C007	250	70	X	10
02043K	BRACCIO CORTO RALLENTY mm 150	C007	150	50	X	10
0204401	BRACCIO LUNGO RALLENTY mm 250	C008	250	70	X	10
0204501	BRACCIO CORTO RALLENTY mm 150	C008	150	50	X	10
0204601	BRACCIO LUNGO RALLENTY mm 250	C009	250	70	X	10
0204701	BRACCIO CORTO RALLENTY mm 150	C009	150	50	X	10
0204801	BRACCIO LUNGO RALLENTY mm 250	-	250	70	X	10
0204901	BRACCIO CORTO RALLENTY mm 150	-	150	50	X	10
0205201	BRACCIO LUNGO RALLENTY mm 250	C010	250	70	X	10
0205301	BRACCIO CORTO RALLENTY mm 150	C010	150	50	X	10

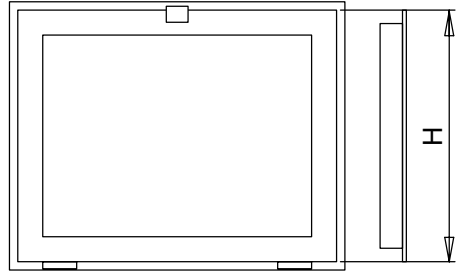

H = ALTEZZA ANTA – WINDOW HEIGHT – HAUTEUR DU VANTAIL – FLÜGELHÖHE – ALTURA HOJA

P = PESO ANTA – WINDOW WEIGHT – POIDS DU VANTAIL – FLÜGELGEWICHT – PESO HOJA

A = POSIZIONE FISSAGGIO BRACCIO – ARM SECURING POSITION – POSITION DE FIXATION DU BRAS – POSITION FÜR SCHERENBEFESTIGUNG – POSICIÓN FIJACIÓN BRAZO

SCELTA BRACCIO – SELECTING THE ARM – CHOIX DU BRAS – WAHL DER SCHERE – ELECCIÓN BRAZO	
H = 350 ÷ 2000 mm	BRACCIO LUNGO (250 mm) LONG ARM (250 mm) BRAS LONG (250 mm) LANGE SCHERE (250 mm) BRAZO LARGO (250 mm)
H = 250 ÷ 500 mm	BRACCIO CORTO (150 mm) SHORT ARM (150 mm) BRAS COURT (150 mm) KURZE SCHERE (150 mm) BRAZO CORTO (150 mm)



POSIZIONE FISSAGGIO BRACCIO – ARM SECURING POSITION – POSITION DE FIXATION DU BRAS – POSITION FÜR SCHERENBEFESTIGUNG – POSICIÓN FIJACIÓN BRAZO					
H	< 500 mm		> 500 mm		
P	< 15 kg	15 ÷ 50 kg	< 15 kg	15 ÷ 50 kg	50 ÷ 70 kg
con braccio lungo with long arm à bras long mit langer Schere con brazo largo	A = 0	A = 0	A = 1/2 H (MAX)	A = 1/3 H (MAX)	A = 1/4 H (MAX)
con braccio corto with short arm à bras court mit kurzer Schere con brazo corto	A = 1/2 H (MAX)	A = 1/3 H (MAX)	–	–	–

Fig./Abb. 1

Fig./Abb. 3

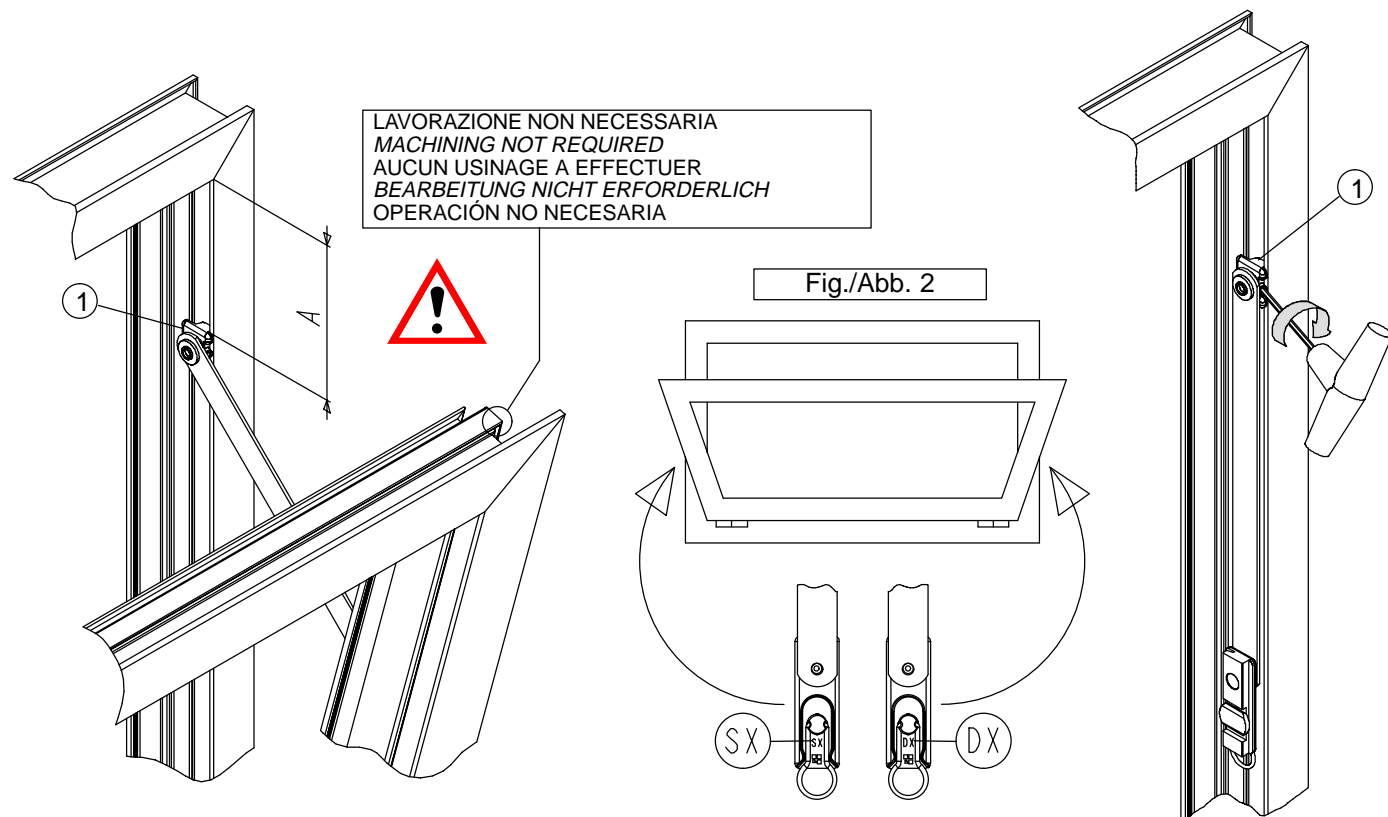

LAVORAZIONE NON NECESSARIA
MACHINING NOT REQUIRED
AUCUN USINAGE A EFFECTUER
BEARBEITUNG NICHT ERFORDERLICH
OPERACIÓN NO NECESARIA

Fig./Abb. 2

I

BRACCIO VASISTAS RALLENTY

Il braccio per vasistas Rallenty si basa sull'innovativo concetto di rallentare l'apertura dell'anta a fine corsa evitando quel fastidioso e a volte preoccupante colpo in fase di arresto. L'operatore apre l'anta liberamente, senza trattenerla, mentre non trova alcuna resistenza in fase di chiusura del vasistas. Tutte le istruzioni seguenti sono finalizzate al corretto funzionamento del braccio secondo il suddetto principio. L'applicazione completamente a contrasto del braccio Rallenty permette di produrre l'anta senza spuntatura delle canalette. Si evita così una lavorazione comunque costosa nel processo di produzione dell'infisso.

MONTAGGIO SUL TELAIO FISSO

1. Posizionare il braccio come in Fig.1 rispettando la quota "A" seguendo le indicazioni delle tabelle applicative. N.B. applicare il braccio DX e SX secondo le indicazioni della Fig.2. Per fissare il braccio al telaio fisso, serrare a fondo il grano del blocchetto di fissaggio (1) con una chiave esagonale Ch.2,5 mm, dopo averlo posizionato nella canaletta (Fig.3).

GB

RALLENTY BOTTOM-HUNG WINDOW ARM

The Rallenty bottom-hung window arm is based on the innovative concept of slowing down the opening of the window at the end of its travel to prevent the annoying and at times worrying knocking of the window as it stops. The operator opens the window freely without holding it while there is no resistance during window closing. All the instructions provided below describe correct use of the arm following this principle. The completely-recessed application of the Rallenty arm makes it possible to produce the window without having to machine the channels. This prevents costly machining operations during the window production process.

ASSEMBLY ON THE FIXED FRAME

1. Position the arm as in Fig. 1, respecting the level "A". Follow the indications in the application tables. N.B. Apply the RIGHT and LEFT arms as indicated in Fig. 2. To secure the arm to the fixed frame, position the securing block set screw (1) in the channel (Fig. 3) and tighten it down using a 2.5 mm Allen key.

F

BRAS POUR ABATTANT RALLENTY

Le bras pour abattant Rallenty se base sur le principe innovant qui consiste à ralentir l'ouverture du vantail en fin de course pour éviter toute secousse fastidieuse et parfois préoccupante en phase d'arrêt. L'opérateur ouvre le vantail librement sans le retenir, tandis qu'en phase de fermeture de l'abattant, il ne constate aucune résistance. Les instructions qui suivent servent à appliquer correctement le bras pour qu'il fonctionne selon le principe mentionné ci-dessus. L'application totalement à encastrement du bras Rallenty permet de réaliser le vantail sans épointer les rainures. On évite ainsi un usinage qui représente un coût supplémentaire dans le processus de fabrication de la menuiserie.

MONTAGE SUR LE DORMANT

1. Positionner le bras comme sur la Fig.1 en respectant la cote "A" selon les indications des tableaux de montage. N.B. : appliquer le bras DROIT et GAUCHE en suivant les indications de la Fig.2. Pour fixer le bras au dormant, utiliser une clé six pans Ch.2,5 mm pour serrer à fond la vis sans tête du bloc de fixation (1) appliqué dans la rainure (Fig. 3).

D

SCHERE RALLENTY FÜR KIPPFENSTER

Das innovative Konzept der Rallenty-Schere für Kippfenster besteht in der Bremsung des Flügels in der Endlage, wodurch der störende und zuweilen besorgniserregende Schlag beim Anhalten vermieden wird. Der Antrieb öffnet den Flügel ungehindert, ohne ihn zurückzuhalten, während er beim Schließen des Kippfensters keinen Widerstand findet. Zweck der folgenden Anweisungen ist der einwandfreie Betrieb der Schere nach dem oben erläuterten Prinzip. Die vollständig mit Gegendruck funktionierende Rallenty-Schere ermöglicht die Anfertigung des Flügels ohne Beschneiden der Führungen. Auf diese Weise wird eine kostspielige Bearbeitung bei der Fensterfertigung vermieden.

MONTAGE AM BLENDRAHMEN

1. Die Schere wie in Abb. 1 gezeigt anordnen. Dabei das Maß "A" einhalten und die Angaben in den Anwendungstabellen befolgen. Hinweis: Die Schere gemäß Abb. 2 rechts und links montieren. Zur Befestigung der Schere am Blendrahmen den Gewindestift des zuvor in die Führung eingesetzten Befestigungsteils (1) mit einem Inbusschlüssel SW 2,5 mm fest anziehen (Abb. 3).

ES

BRAZO ABATIBLE RALLENTY

El brazo para abatible Rallenty está basado en un concepto innovador que consiste en reducir la velocidad de apertura de la hoja al final de carrera, evitando de este modo el molesto y, a veces preocupante, golpe en fase de paro. El operador abre la hoja libremente, sin retenerla, y no encuentra ninguna resistencia al cerrar el abatible. Todas las instrucciones facilitadas a continuación tienen como objeto lograr que el brazo funcione correctamente según dicho principio. Gracias a la aplicación completamente "por contraste" del brazo Rallenty es posible producir una hoja sin despuntar las guías. De este modo se evita tener que realizar un trabajo que, como quiera que sea, resulta costoso en el proceso de producción del marco.

MONTAJE EN EL BASTIDOR FIJO

1. Colocar el brazo tal y como muestra la Fig.1, respetando la cota "A" y siguiendo las indicaciones ofrecidas en las tablas aplicativas. Nota: aplicar los brazos DER. e IZQ. tal y como muestra la Fig.2. Para fijar el brazo al bastidor fijo, apretar a fondo el prisionero del bloque de fijación (1) con una llave hexagonal Ch.2,5 mm, después de haberlo colocado en la guía (Fig.3).

Fig./Abb. 4

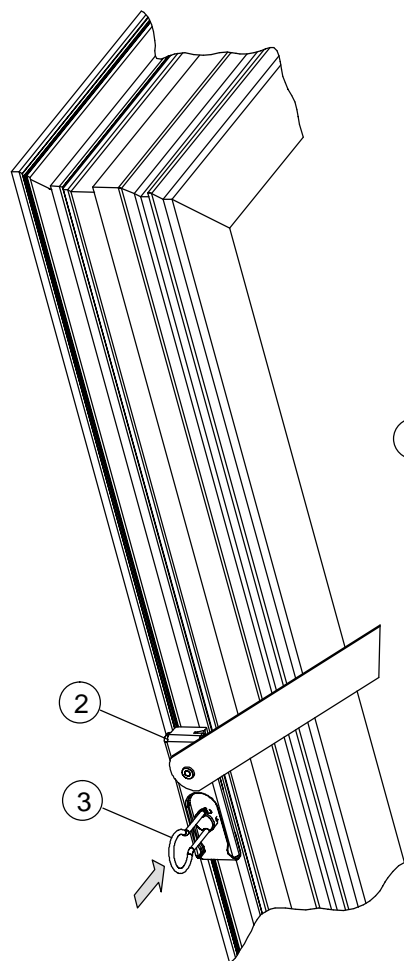

Fig./Abb. 5

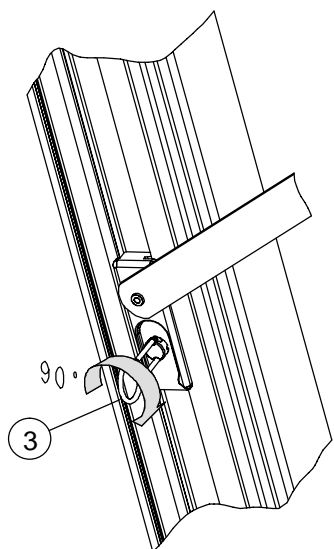

Fig./Abb. 6

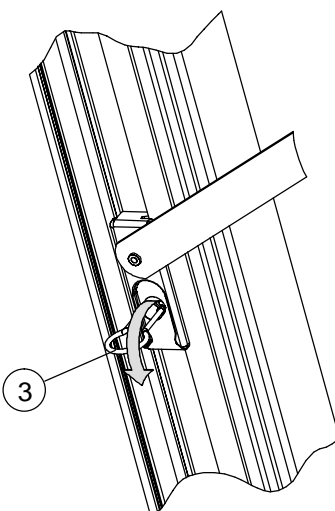

Fig./Abb. 7

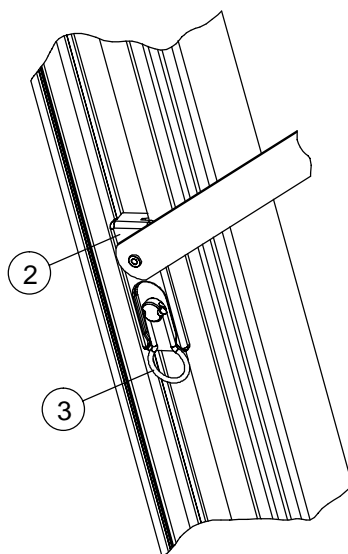

Fig./Abb. 8

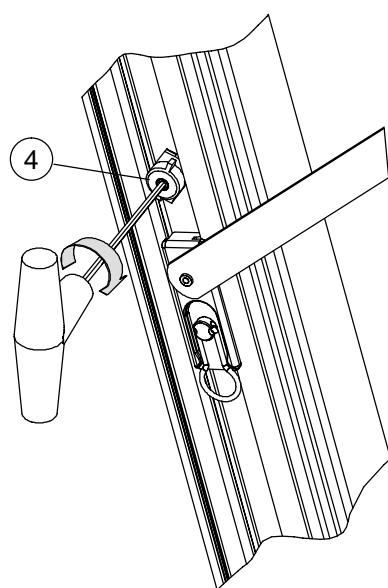

Fig./Abb. 9

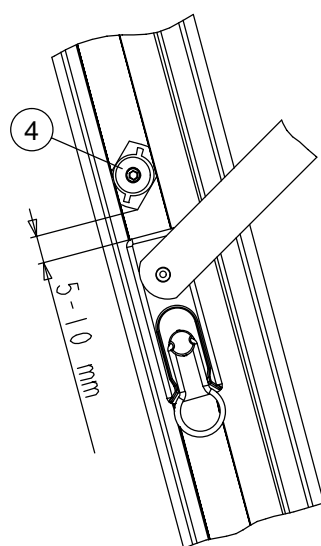
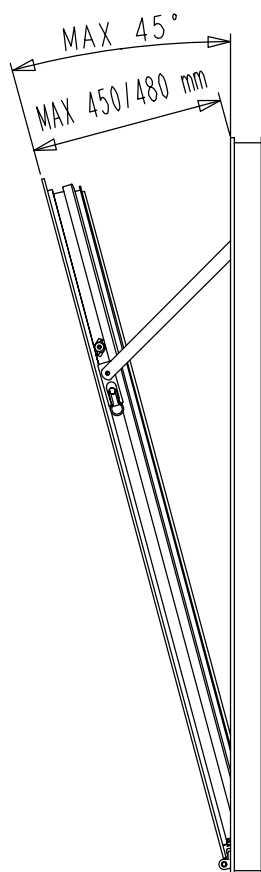

Fig./Abb. 10



I

MONTAGGIO SULL'ANTA MOBILE

2. Tenere la molla di sgancio (3) come in Fig.4 e inserire il cursore (2) nella canaletta. Posizionarlo come in Fig.5 e ruotare la molla (3) indifferentemente in senso orario o antiorario di 90° (Fig.5).

Abbassare la molla (3) come mostrato in Fig.6 e portarla in contatto con il cursore (2) (Fig.7), poi premere fino a farla scattare nella propria sede.

3. Installare il fine corsa (4) inserendolo nella canaletta (Fig.8) e serrare a fondo il grano, accertandosi che il particolare sia ruotato e si sia impegnato nella canaletta porta accessori (Fig.8).

N.B. questo particolare va posizionato in base alle specifiche necessità. Se l'apertura dell'anta, ottenuta con il naturale rallentamento del braccio, risulta quella voluta, il fine corsa (4) va posizionato precauzionalmente come in Fig.9.

Se si desidera una minore apertura dell'anta, alzare il fissaggio (1) del braccio al telaio per mantenere il naturale rallentamento; qualora non fosse possibile, abbassare il fine corsa (4) fino al punto desiderato.

Se invece si desidera una maggiore apertura dell'anta, abbassare il fissaggio (1) del braccio al telaio. Posizionare precauzionalmente il fine corsa (4) come in Fig.9.

NOTE GENERALI

Rispettare le condizioni massime riportate in Fig.10 e quelle elencate di seguito:
Peso anta: max 70 kg.

Dimensioni dell'anta: max 2000 x 2000 mm.
In condizioni limite di peso, dimensioni o angolo di apertura, potrebbe parzialmente perdersi l'effetto di rallentamento.

Nelle condizioni in cui il fine corsa (4) si utilizzi per limitare l'apertura dell'anta, si potrebbe parzialmente perdere l'effetto di rallentamento.

Le portate e la funzionalità del prodotto sono garantite solo se non vi sono impedimenti nella movimentazione dell'anta, ostacoli o irregolarità delle canalette porta accessori che forzano in modo anomalo il sistema o non gli permettano di muoversi nel modo dovuto.

(GB)

ASSEMBLY ON THE MOBILE WINDOW

2. Hold the release spring (3) as indicated in Fig. 4 and insert the cursor (2) in the channel.

Position it as indicated in Fig. 5 and turn the spring (3) 90° in either a clockwise or anti-clockwise direction (Fig. 5).

Lower the spring (3) as indicated in Fig. 6 and move it so that it comes into contact with the cursor (2) (Fig. 7), then press it until it clicks into place.

3. Install the limit switch (4) by inserting it in the channel (Fig. 8) and tighten down the set screw, making sure that the limit switch has been turned and is secured in the accessory holder channel (Fig. 8).

N.B. the limit switch must be positioned in accordance with the specific requirements. If the opening of the window obtained by natural slowing of the arm is as required, the limit switch (4) must be positioned as a precaution as indicated in Fig. 9.

If you want narrower opening of the window, raise the frame-arm securing point (1) to maintain the natural slowing; if this is not possible, lower the limit switch (4) to the point required.

If you want wider opening of the window, lower the frame-arm securing point (1). Position the limit switch as a precaution as indicated in Fig. 9.

GENERAL NOTES

Comply with the maximum conditions reported in Fig. 10 and the following conditions: maximum wing weight: 70 kg.

Maximum window dimensions: 2000 x 2000 mm. If you use the maximum weight, dimensional or opening span conditions, the slowing effect may be partially compromised.

In the conditions in which the limit switch (4) is used to limit the opening of the window, the slowing effect may be partially compromised.

The capacities and the functions of the product are only guaranteed if there are no obstacles blocking movement of the window or problems with the accessory holder channels which over-force the system or stop it from moving as required.

(F)

MONTAGE SUR L'OUVRANT

2. Tenir le ressort de décrochage (3) comme sur la Fig.4 et introduire le curseur (2) dans la rainure.

Le positionner comme sur la Fig. 5 et tourner le ressort (3) de 90° indifféremment dans le sens des aiguilles d'une montre ou dans le sens inverse (Fig. 5).

Abaisser le ressort (3) comme sur la Fig.6 et le mettre en appui contre le curseur (2) (Fig. 7), puis appuyer jusqu'au dé clic.

3. Monter le fin de course (4) en l'introduisant dans la rainure (Fig. 8) puis serrer à fond la vis sans tête; s'assurer que la pièce est bien tournée et engagée dans la rainure de support des accessoires (Fig. 8).

N.B. : la position de cette pièce varie selon les besoins. Si l'ouverture du vantail - obtenue avec le ralentissement naturel du bras - est celle que l'on souhaite, le fin de course (4) doit être placé par précaution de la façon indiquée à la Fig. 9.

Pour une ouverture inférieure du vantail, hausser la fixation (1) du bras sur le châssis pour maintenir un ralentissement naturel; au cas où cela serait impossible, abaisser le fin de course (4) jusqu'à la position souhaitée.

Au contraire, pour une plus grande ouverture du vantail, abaisser la fixation (1) du bras sur le châssis. Par précaution, positionner le fin de course (4) comme sur la Fig. 9.

REMARQUES GENERALES

Respecter les conditions maximales indiquées à la Fig.10 ainsi que les conditions suivantes : Poids du vantail : 70 kg au maximum.

Dimensions du vantail : 2000 x 2000 mm au maximum. Il peut y avoir une diminution de l'effet de ralentissement quand le poids, les dimensions ou l'angle d'ouverture ont des valeurs limites.

De même, il peut y avoir une diminution de l'effet de ralentissement quand on utilise le fin de course (4) pour limiter l'ouverture du vantail.

Les capacités et les fonctions du produit sont garanties uniquement si rien n'entrave le mouvement du vantail et si les rainures de support des accessoires ne présentent aucun obstacle ni aucune irrégularité pouvant provoquer le forçement anormal du système ou empêcher le mouvement.

(D)

MONTAGE AM BEWEGLICHEN FLÜGEL

2. Die Auslösefeder (3) wie in Abb. 4 gezeigt halten und das Gleitstück (2) in die Führung einsetzen.

Wie in Abb. 5 gezeigt anordnen und die Feder (3) um 90° nach rechts oder links drehen (Abb. 5).

Die Feder (3) wie in Abb. 6 gezeigt nach unten biegen und in Kontakt mit dem Gleitstück (2) bringen (Abb. 7); dann die feder drücken bis sie hörbar einrückt.

3. Den Anschlag (4) montieren: in die Führung (Abb. 8) einsetzen und den Gewindestift fest anziehen. Sicherstellen, dass das Teil gedreht ist und in der für die Aufnahme der Zubehörteile vorgesehene Führung einrastet (Abb. 8).

Hinweis: Dieses Teil muss auf Grund der jeweiligen Anforderung positioniert werden. Falls die mit der Eigenbremsung der Schere erreichte Flügelöffnung der gewünschten Position entspricht, muss der Anschlag (4) vorsichtshalber wie in Abb. 9 gezeigt positioniert werden.

Falls man eine kleinere Flügelöffnung wünscht, die Scherenbefestigung (1) am Rahmen anheben, um die Eigenbremsung beizubehalten. Falls dies nicht möglich ist, den Anschlag (4) bis in die gewünschte Position senken.

Falls man hingegen eine größere Flügelöffnung wünscht, die Befestigung (1) am Rahmen senken. Vorsichtshalber den Anschlag (4) wie in Abb. 9 gezeigt positionieren.

ALLGEMEINE HINWEISE

Die in Abb. 10 angegebenen und nachstehend angeführten Höchstwerte beachten: Flügelgewicht: max. 70 kg.

Flügelabmessungen: max. 2000 x 2000 mm. Liegen die Werte für Gewicht, Abmessungen oder Öffnungswinkel im Grenzbereich, könnte die Bremswirkung teilweise aufgehoben werden.

Falls der Anschlag (4) zur Begrenzung der Flügelöffnung verwendet wird, könnte die Bremswirkung teilweise aufgehoben werden.

Belastbarkeit und Funktion des Produkts sind nur dann gewährleistet, wenn die Flügelbewegung nicht behindert wird bzw. für den Fall, dass keine Hindernisse oder Unregelmäßigkeiten der Aufnahmeführungen vorliegen, die das System zu stark belasten oder den regelmäßigen Bewegungsablauf behindern.

(ES)

MONTAJE EN LA HOJA MÓVIL

2. Sujetar el muelle de desenganche (3) tal y como indica la Fig.4 e introducir el cursor (2) en la guía.

Colocarlo tal y como muestra la Fig.5 y girar 90° el muelle (3) indiferentemente hacia la derecha o hacia la izquierda (Fig.5).

Bajar el muelle (3) tal y como muestra la Fig.6 y colocarlo en contacto con el cursor (2) (Fig.7); luego presionar hasta que se oiga el chasquido de fijación.

3. Instalar el final de carrera (4) introduciéndolo en la guía (Fig.8) y apretar a fondo el perno, asegurándose de que el elemento esté girado y de que se haya alojado en la guía porta-accesorios (Fig.8).

Nota: este elemento debe colocarse según las exigencias específicas. Si la apertura de la hoja, obtenida con la natural reducción de velocidad del brazo, es la deseada, el final de carrera (4) deberá colocarse por razones de seguridad tal y como muestra la Fig.9.

Si se desea una menor apertura de la hoja, subir la fijación (1) del brazo al bastidor para mantener la natural reducción de velocidad de la misma; si no es posible, bajar el final de carrera (4) hasta el punto deseado.

Por otra parte, si se desea una mayor apertura de la hoja, bajar la fijación (1) del brazo al bastidor. Por razones de seguridad posicionar el final de carrera (4) tal y como muestra la Fig.9.

NOTAS GENERALES

Respetar las condiciones máximas indicadas en la Fig.10 y las que se facilitan a continuación: Peso de la hoja: máx. 70 kg.

Dimensiones de la hoja: máx. 2000 x 2000 mm. En condiciones límites de peso, dimensiones o ángulo de apertura, podría perderse parcialmente el efecto de reducción de la velocidad.

Si el final de carrera (4) se utiliza para limitar la apertura de la hoja, podría perderse parcialmente el efecto de reducción de velocidad.

Las capacidades y la funcionalidad del producto están garantizadas a condición de que no existan impedimentos en el movimiento de la hoja, obstáculos o irregularidades en las guías porta-accesorios que fuercen de modo anómalo el sistema o impidan un movimiento correcto del mismo.