

Utilizzo dei LAMATORI per punte RAPID-BLOCK Z/P

I lamatori costituiscono un tagliente aggiuntivo da abbinare alle punte descritte alla pag. precedente. La posizione del lamatore dipende dalle dimensioni del tubolare costituente il profilo (fig. 1).
Con una punta a due diametri così attrezzata è possibile, con una sola operazione, ottenere oltre ai due fori di diametro differente anche l'asportazione di eventuali alette che impediscono al collare del distanziatore di impegnarsi con la parete del tubolare del profilato (fig. 3).
Il lamatore RP023 si utilizza nella maggioranza dei casi. Forature particolari (fig. 2) si possono risolvere utilizzando il lamatore RP025.

CODICE	L	DESCRIZIONE
RP023	15	Lamatore per alluminio e pvc
RP025	41	Lamatore per alluminio e pvc

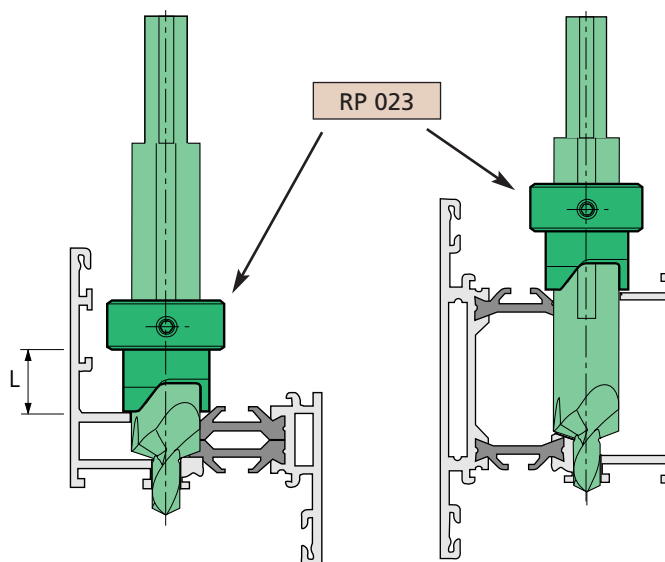

fig. 1

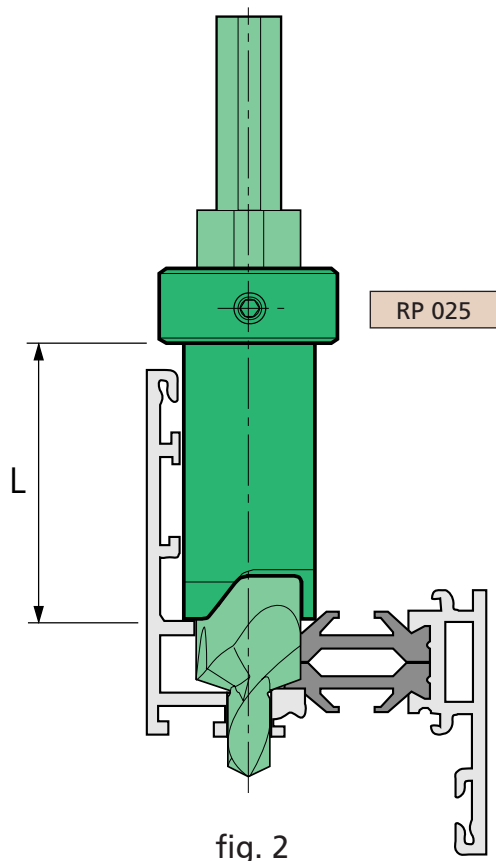

fig. 2

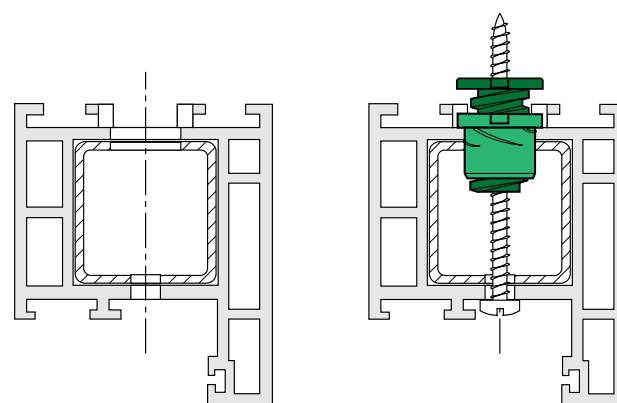

fig. 3