

Ranger speed reduction system

Sistema di riduzione della velocità Ranger

RG-40

Speed reduction system for M4 module racks
Sistema riduzione velocità per cremagliere M4
 Système de réduction de vitesse pour crémaillères avec module M4
 Geschwindigkeitsreduzierungs-system für M4-Zahnstangen
 Sistema de reducción de velocidad para cremalleras con módulo M4
 Система снижения скорости для зубчатых реек M4

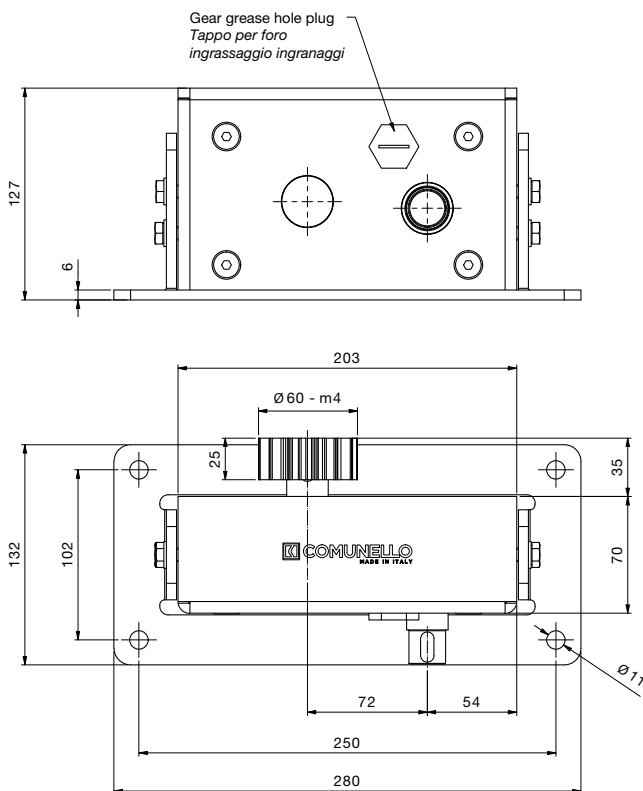

Thanks to the RG-40 reduction system it is possible to halve the actuator speed without decreasing the force.

Grazie al sistema di riduzione RG-40 è possibile dimezzare la velocità dell'attuatore senza diminuirne la forza.

CODE	ART.	Box info	
		Pos per pack	Kg
11500420 001	RG-40	1	7.5

It is possible to reduce the speed of the 2 or 3 leaf ranger telescopic gate using the RG-40 speed reduction system. The system is fitted to the foundation block and engaged directly to the rack on the first leaf. The motor is then fitted, using the CG-58 automation adapter, directly to the speed reduction system drive shaft.

È possibile ridurre la velocità del cancello telescopico a 2 o a 3 ante grazie il sistema di riduzione della velocità RG-40. Il sistema viene fissato al blocco di fondazione e collegato direttamente alla cremagliera sulla prima anta. Il motore viene quindi installato utilizzando l'adattatore CG-58 direttamente sull'albero di trasmissione del sistema di riduzione della velocità.