

# Art. CGS-600.18 P

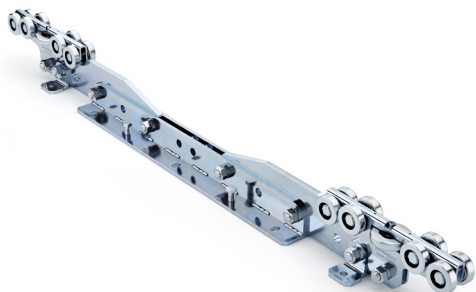

## ITA

IMPIEGO: Mono-carrello per cancelli autoportanti.  
 TIPO: Carrello Bullet PICCOLO regolabile a 18 ruote.  
 FISSAGGIO: Utilizzare tirafondi CG-65 o opportuni tasselli M16. Per le dimensioni del basamento in calcestruzzo vedere tabella allegata. La base permette la regolazione in altezza mediante le 4 viti M16.  
 MATERIALE: Acciaio Zincato.  
 PARTI SOGGETTE AD USURA: Cuscinetti e ruote.  
 AVVERTENZE: Il costruttore si riserva di modificare senza preavviso le caratteristiche del prodotto secondo le proprie esigenze. Il costruttore non risponde di modifiche anche parziali del prodotto e le prestazioni dichiarate sono valide solo se si seguono le modalità di installazione eseguite da personale qualificato.

CARATTERISTICHE TECNICHE				
PESO PEZZO			54.5 Kg	
PORTATA			Vedi tabella 2	
COMPONENTI ABBINABILI			CGS - 345P	
CADENZA MANUTENZIONI				
CASA PRIVATA	AZIENDA	MAGAZZINO	CONDOMINIO <20 UNITA'	CONDOMINIO > 20 UNITA'
2 ANNI*	2 ANNI*	1 ANNO*	6 MESI*	6 MESI*
Verificare funzionalità e integrità del carrello.				
Pulire la zona inferiore di contatto tra ruote e binario				
Verificare che il carrello sia solido con il basamento in cemento armato				
*Lo schema riportato è relativo ad un ambiente di lavoro normale (non ambiente marino o aggressivo).				

## FRA

UTILISATION: Mono-Chariot pour portails autoportants.  
 TYPE: Bullet carriage, PICCOLO version, réglable, avec 18 roues.  
 FIXATION: Utiliser 6 boulons d'ancrage CG-65 ou des ancrages appropriés M16. Pour les dimensions de la base en béton, voir le tableau ci-joint. La base permet un réglage en hauteur à l'aide des 4 vis M16.  
 MATÉRIEAU: Acier galvanisé.  
 PIÈCES SOUMISES À L'USURE: Roulements and roues  
 AVERTISSEMENT: Le constructeur se réserve le droit de modifier sans préavis les caractéristiques du produit selon ses propres exigences. Le constructeur ne répond pas des modifications même partielles du produit et les performances déclarées ne sont valables que si l'on respecte les modalités d'installation effectuées par du personnel qualifié.

CARACTERISTIQUES TECHNIQUES				
POIDS PIECE			54.3 Kg	
CAPACITÉ			Voir le graphique à la page 2.	
COMPOSANTS COMBINABLES			CGS - 345P	
FREQUENCE ENTRETIENS				
MAISON PARTICULIER	ENTREPRISE	DEPOT	IMMEUBLE <20 UNITES	IMMEUBLE > 20 UNITES
2 ANS*	2 ANS*	1 AN*	6 MOIS*	6 MOIS*
Vérifier le bon fonctionnement et le bon état des chariots.				
Nettoyer la zone inférieure de contact entre les roues et le rail				
Vérifier que les chariots soient solidaires du socle en béton				
* Le schéma se rapporte à un milieu de travail normal (pas un milieu marin ni particulièrement agressif).				

## EN

USE: Mono-Carriage for cantilever gates.  
 TYPE: Bullet carriage, PICCOLO version, adjustable, with 18 wheels  
 FIXING: Use 6 anchor bolts CG-65 or appropriate anchors M16. For the dimensions of the concrete base, see the attached table. The base allows height adjustment using the 4 M16 screw.  
 MATERIAL: Galvanized Steel  
 PARTS SUBJECT TO WEAR: Bearings and wheels  
 WARNINGS: The manufacturer reserves the right to change the characteristics of the product according to their needs without prior notice. The manufacturer is not liable for even partial modifications of the product and the declared performances are valid only if the installation methods indicated in the instructions and performed by qualified personnel are followed.

TECHNICAL CHARACTERISTICS				
WEIGHT OF PART			54.3 Kg	
CAPACITY			See Chart on page 2.	
COMBINABLE COMPONENTS			CGS - 345P	
MAINTENANCE FREQUENCY				
PRIVATE HOME	BUSINESS	WAREHOUSE	CONDOMINIUM <20 UNITS	CONDOMINIUM > 20 UNITS
2 YEAR*	2 YEAR *	1 YEAR *	6 MONTHS*	6 MONTHS *
Check the functionality and integrity of carriages.				
Clean lower area of contact between wheels and rail				
Make sure the carriages are integral with the concrete base				
*The scheme refers to a normal workplace (not marine or particularly aggressive environments).				



UNI/EN ISO9001 - UNI/EN ISO14000

© 2021 - Fratelli Comunello Spa - All right reserved  
 Via Cassola, 64 - 36027 Rosà (VI) - Italy

## DE

GEBRAUCH: Mono-Wagen für selbsttragende Tore.  
 TYP: PICCOLO Bullet 18-Rad-Wagen mit geschraubtem Körper.  
 ANBRINGUNG: Mit CG-65 Ankerbolzen Typ oder geeigneten Dübeln befestigen M16. Die Abmessungen vom Unterbau aus Beton können der beiliegenden Tabelle entnommen werden. Die Basis erlaubt die Höhenverstellung mit 4 M16 Schrauben.  
 WERKSTOFF: Elektrolytisch verzinkter Stahl  
 VERSCHLEISSTEILE: Lager und Räder  
 WICHTIGE HINWEISE: Der Hersteller behält sich das Recht vor, die Produkteigenschaften nach seinem Dafürhalten ohne Vorankündigung zu ändern. Der Hersteller haftet nicht für die am Produkt durchgeführten Änderungen. Die angegebenen Leistungen haben nur dann Gültigkeit, wenn die Installation von qualifiziertem Fachpersonal ausgeführt worden ist.

TECHNISCHE DATEN				
STÜCKGEWICHT			54.3 Kg	
KAPAZITÄT			Siehe Grafikseite. 2	
KOMBINIERBARE KOMponentEN			CGS - 345P	
WARTUNGSPLAN				
WOHNHAUS	FIRMA	LAGER	WOHNHAUS <20 WOHNUNGEN	WOHNHAUS > 20 WOHNUNGEN
2 JAHRE*	2 JAHRE*	1 JAHR*	6 MONATE*	6 MONATE*
Die Funktionstüchtigkeit und Unversehrtheit der Wagen prüfen.				
Die Kontaktfläche von Rollen und Schiene sauber machen.				
Sicherstellen, dass die Wagen fest mit dem Unterbau aus Beton verbunden sind.				
* Die Angaben beziehen sich auf einen Standort mit normaler Belastung (nicht in der Nähe von Salzwasser oder mit besonders aggressiven Bedingungen).				

## ESP

USO: Mono-Carro para puertas autoportantes.  
 TIPO: Carro Bullet, versión PICCOLO, ajustable, con 18 ruedas.  
 FIJACIÓN: Use 6 pernos de anclaje CG-65 o los anclajes apropiados M16. Consulte las dimensiones de la base de concreto en el cuadro adjunto. La base permite el ajuste de altura utilizando los 4 tornillos M16.  
 MATERIAL: Acero galvanizado.  
 PIEZAS SUJETAS A DESGASTE: Rodamientos y ruedas  
 ADVERTENCIAS: El fabricante se reserva el derecho de cambiar las características del producto de acuerdo con sus necesidades sin previo aviso. El fabricante no es responsable de las modificaciones parciales del producto y los rendimientos declarados son válidos solo si se siguen los métodos de instalación indicados en las instrucciones y realizados por personal calificado.

CARACTERÍSTICAS TÉCNICAS				
PESO PIEZA			54.3 Kg	
LA CAPACIDAD			Ver gráfico pág. 2	
COMPONENTES COMBINABLES			CGS - 345P	
CADENCIA MANTENIMIENTOS				
CASA PARTICULAR	EMPRESA	ALMACÉN	INMUEBLE EN CONDOMINIO <20 UNIDADES	INMUEBLE EN CONDOMINIO > 20 UNIDADES
2 AÑOS*	2 AÑOS*	1 AÑO*	6 MESES*	6 MESES*
Verificar funcionalidad e integridad de los carros.				
Limpiar la zona inferior de contacto entre ruedas y vía				
Verificar que los carros sean solidarios con el basamento de hormigón				
*El presente esquema es relativo a un ambiente normal de trabajo (no ambiente marino o agresivo).				

## RUS

ИСПОЛЬЗОВАНИЕ: Тележка для самонесущих ворот.  
 ТИП: регулируемая тележка Mini система Bullet, с 18 колесами.  
 КРЕПЛЕНИЕ: Использовать 6 анкерных болтов или соответствующие вкладыши M16. Информацию о размерах бетонного фундамента, смотреть в прилагаемой таблице. Крепежная база позволяет регулировать по высоте посредством 4 винтов M16 и специальной контропластины CG-05G.  
 МАТЕРИАЛ: Оцинкованная сталь.  
 ДЕТАЛИ, ПРЕДМЕТНЫЕ ДЛЯ ИЗНОСА: Подшипники и колеса.  
 ПРЕДУПРЕЖДЕНИЯ: Производитель, при возникновении необходимости, оставляет за собой право изменять характеристики изделия без предварительного уведомления. Производитель не несет ответственность за внесение полных или частичных изменений в конструкцию изделия, действительными считаются только те действия, которые были выполнены квалифицированным персоналом и в соответствии с установленными правилами монтажа.

ТЕХНИЧЕСКИЕ ХАРАКТЕРИСТИКИ				
ВЕС 1 ЕДИНИЦЫ			54.3 Kg	
ВМЕСТИМОСТЬ			Смотрите график стр. 2	
КОМБИНИРУЕМЫЕ КОМПОНЕНТЫ			CGS - 345P	
ПЕРИОДИЧНОСТЬ ТЕХОБСЛУЖИВАНИЯ				
ЧАСТНЫЙ ДОМ	ПРЕДПРИЯТИЕ	СКЛАД	ЖИЛОЙ ДОМ 20 КВАРТИР	ЖИЛОЙ ДОМ 20 КВАРТИР
2 ГОДА*	2 ГОДА*	1 ГОД*	6 МЕСЯЦЕВ*	6 МЕСЯЦЕВ*
Убедиться в функциональности и целостности тележек.				
Прочистить нижнюю часть зоны сопряжения роликов с направляющей.				
Убедиться в жестком закреплении тележек на бетонном фундаменте				
*Параметры данной таблицы предусмотрены для нормального рабочего помещения (не для объектов вблизи моря или с другими агрессивными факторами).				

# Bullet PICCOLO

PATENT PENDING

## CGS-600.18 P

Adjustable Piccolo cantilever carriage with 18 wheels, Bullet system  
 Carrello Bullet Piccolo regolabile a 18 ruote  
 Chariot autoportant ajustable Piccolo avec 18 roues, système Bullet  
 Einstellbar Piccolo Laufwagen mit 18 Rädern, Bullet System  
 Carro ajustable autoportante pequeño con 18 ruedas, sistema Bullet, por puertas en aluminio  
 Регулируемая 18-ти колесная тележка Piccolo, система Bullet

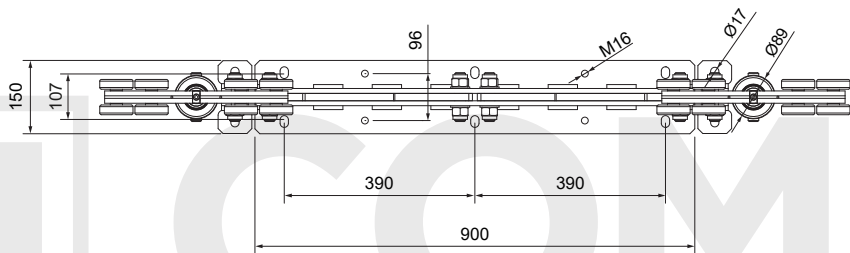
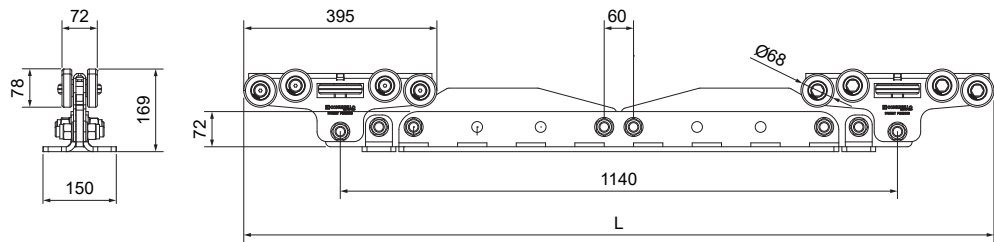

CODE	ART.	Size	L position A	L position B	L position C	Box info	
10130405 001	CGS-600.18 P	Piccolo	1535	1795	2055	Pcs per pack	Kg
						1	54.5



Bullet PICCOLO - Position A

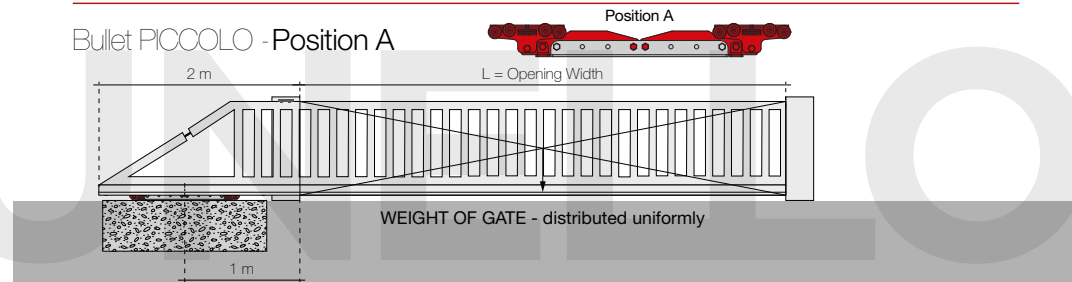

Bullet PICCOLO - Position B

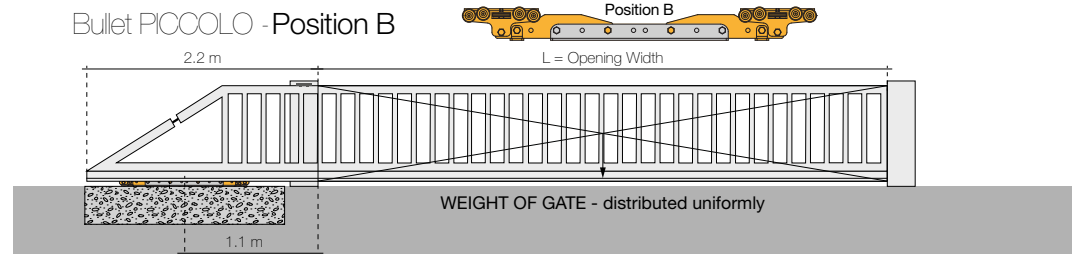

Bullet PICCOLO - Position C

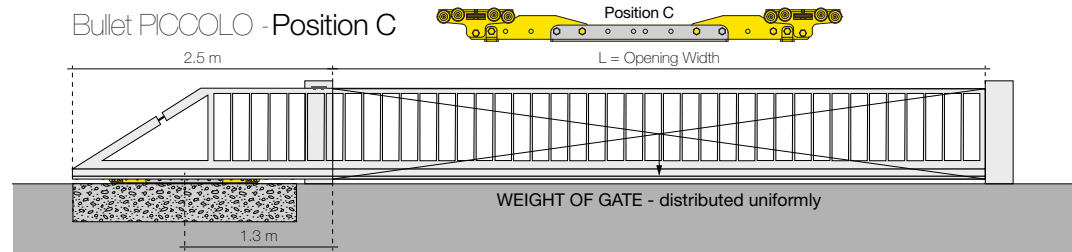

TAB.1

Minimum dimensions of the reinforced concrete casting  
 Dimensioni minime getto cemento armato

FOUNDATION CALCULATOR / CALCOLO FONDAZIONE

Weight (Kg)	POSITION A			POSITION B			POSITION C	
	L=2 m	L=3 m	L=4 m	L=5 m	L=6 m	L=7 m	L=8 m	
100	1.3	1.3	1.3	1.3	1.3	1.3	1.3	
150	1.3	1.3	1.3	1.3	1.3	1.3	1.3	
200	1.3	1.3	1.3	1.3	1.3	1.3	1.5	
250	1.3	1.3	1.3	1.3	1.3	1.5	1.6	
300	1.3	1.3	1.3	1.3	1.5	1.6	1.8	
350	1.3	1.3	1.3	1.4	1.6	1.8	2.0	
400	1.3	1.3	1.4	1.6	1.7	1.9		
450	1.3	1.3	1.5	1.7	1.9			
500	1.3	1.4	1.6	1.8				
550	1.3	1.5	1.7	2.0				
600	1.3	1.6	1.8					
650	1.4	1.7	2.0					
700	1.5	1.8	2.1					
750	1.6	1.9						
800	1.7	2.0						
850	1.8							
900	1.9							
950	2.0							
1000	2.1							
1050	2.3							

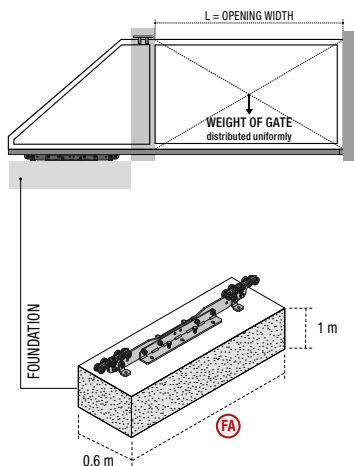

# CG-06

Fixing plate for carriage, Bullet system  
 Contropiastra per fissaggio carrello Bullet  
 Plaque de fixation pour chariot, système Bullet  
 Klemmplatte für Laufwagen, Bullet System  
 Placa de fijación a cementar para carro, sistema Bullet  
 Контроплита для тележек, система Bullet

CODE	ART.	Size	A	B	Box info	
					Pcs per pack	Kg
10131020 001	CG-06 P	Piccolo	900	390	1	5.2

Finishing: Galvanized / Zincato

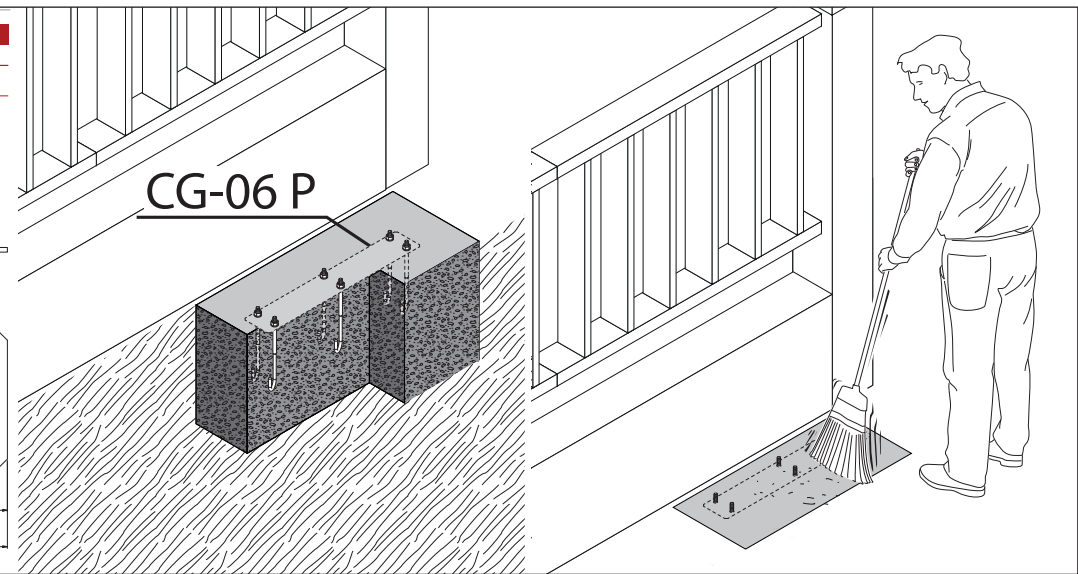
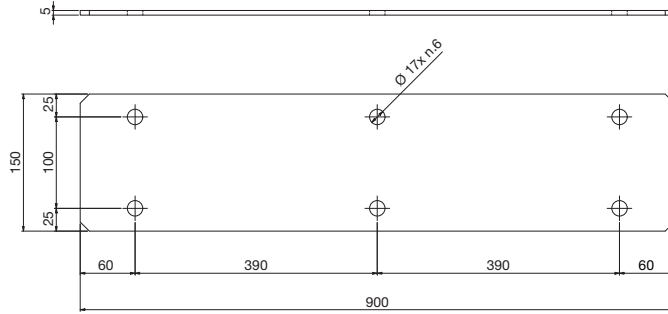

COMUNELLO

