

Descrizione	Materiale	Regolazione	Altezza (mm)						
Piastrine di premontaggio									
Piastrina di premontaggio con eccentrico diritta – 20/32	Acciaio	Eccentrico	±2.0	144		144	145	145	
Piastrina di premontaggio con eccentrico diritta – Battuta doppia – 20/32	Acciaio	Eccentrico	±2.0				145		
Piastrina di premontaggio a croce – INSERTA – 37/32	Acciaio	Eccentrico	±2.0		146				
Piastrina di premontaggio a croce con eccentrico – 37/32	Acciaio	Eccentrico	±2.0	146		146			
Piastrina di premontaggio a croce con eccentrico – Battuta doppia – 37/32	Acciaio	Eccentrico	±2.0			146			
Piastrina di premontaggio a croce – 37/32	Zinco	Viti (in 2 pezzi)	±2.0	147			147		
Piastrina di premontaggio a croce – 37/32	Acciaio	Foro ovale	±2.0			147			
Piastrina di premontaggio a croce – 37/32	Acciaio	Foro ovale	±3.0	147			148		148
Piastrina di premontaggio a croce – Battuta doppia – 37/32	Acciaio	Foro ovale	±3.0				148		
Piastrina di premontaggio a croce – 28/32	Acciaio	Foro ovale	±3.0				148		
Piastrina di premontaggio a croce – 37/32	Zinco	Foro ovale	±3.0				149		
Cunei									
Cuneo +5° – 37/32	Zinco			150					
Cuneo -5° – 37/32	Zinco			150					

Colore		Colore	
NI	Nichelato	ONS	Nero onice

Pittogramma	
	Articolo solo su richiesta
	Fissaggio con viti per truciolare
	Fissaggio INSERTA
	Fissaggio EXPANDO
	Fissaggio con viti EURO
	Fissaggio tramite bussole a pressione – lavorazione solo con matrice
	Fissaggio tramite bussole a pressione

Piastrina di premontaggio con eccentrico diritta – 20/32



- Montaggio con viti per truciolare Ø 3.5 mm
- Con regolazione verticale a eccentrico ±2 mm
- Lunghezza vite consigliata 17 mm
- Materiale: acciaio

Informazioni per l'ordine			
Spessore (mm)	Altezza (mm)	Colore	Art. N°
0	8.5	NI ONS	175H3100
3	11.5	NI ONS	175H3130

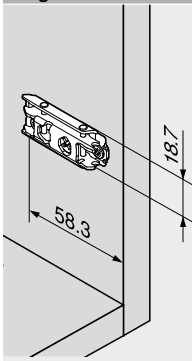

Progettazione

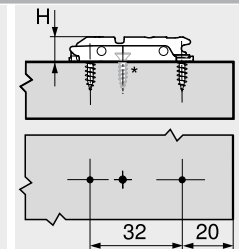

H Altezza
* Vite aggiuntiva per cerniere a grande angolo di apertura e protrusione 0

Piastrina di premontaggio con eccentrico diritta – 20/32



- Montaggio con viti speciali pre-montate con bussole a espansione (EXPANDO)
- Con regolazione verticale a eccentrico ±2 mm
- Materiale: acciaio

Informazioni per l'ordine			
Spessore (mm)	Altezza (mm)	Colore	Art. N°
0	8.5	NI ONS	177H3100E
3	11.5	NI ONS	177H3130E

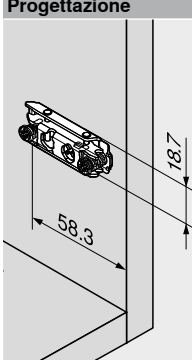

Progettazione

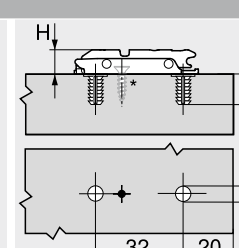

H Altezza
* Vite aggiuntiva per cerniere a grande angolo di apertura e protrusione 0