

Piastrina di premontaggio con eccentrico diritta – 20/32



- Montaggio con viti speciali pre-montate con bussole a espansione – **EXPANDO**
- Con regolazione verticale a eccentrico  $\pm 2$  mm
- Materiale: acciaio

Informazioni per l'ordine

Spessore (mm)	Altezza (mm)	Colore	Art. N°
0	8.5	NI	☎ 177H3100E10
3	11.5		☎ 177H3130E10
NI	Nichelato	ONS	Nero onice

Progettazione

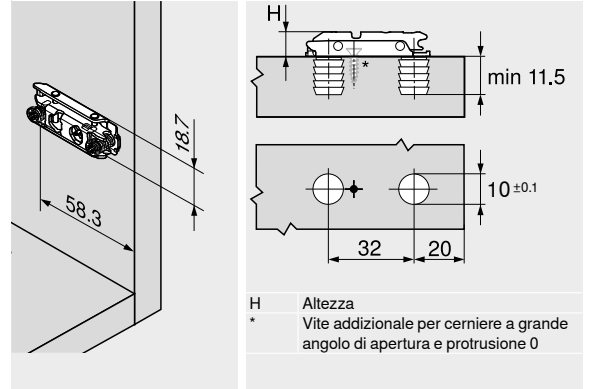

Piastrina di premontaggio con eccentrico diritta – 20/32



- Montaggio con viti EURO pre-montate  $\varnothing 6 \times 12.9$  mm (66B.134)
- Con regolazione verticale a eccentrico  $\pm 2$  mm
- Materiale: acciaio

Informazioni per l'ordine

Spessore (mm)	Altezza (mm)	Colore	Art. N°
0	8.5	NI	175H4100
3	11.5		175H4130

Progettazione

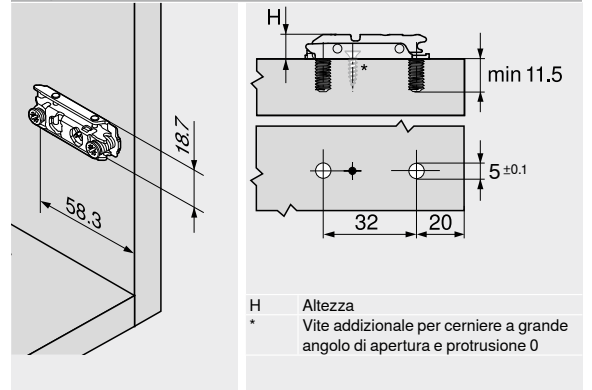

Piastrina di premontaggio con eccentrico diritta – battuta doppia – 20/32



- Montaggio con viti EURO pre-montate  $\varnothing 6 \times 8.9$  mm (66B.094)
- Con regolazione verticale a eccentrico  $\pm 2$  mm
- Per battuta doppia
- Materiale: acciaio

Informazioni per l'ordine

Spessore (mm)	Altezza (mm)	Colore	Art. N°
0	8.5	NI	175H410Z

Progettazione

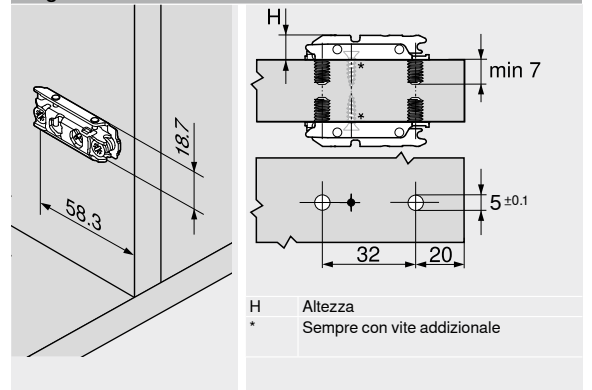

Piastrina di premontaggio con eccentrico diritta – 20/32



- Montaggio a pressione con bussole avvitate
- Lavorazione solo con matrice con inserimento a pressione o dima a battuta manuale con pressione direttamente sulla vite
- Con regolazione verticale a eccentrico  $\pm 2$  mm
- Materiale: acciaio

Informazioni per l'ordine

Spessore (mm)	Altezza (mm)	Colore	Art. N°
0	8.5	NI   ONS	177H3100
3	11.5		177H3130

Accessori

Descrizione	Art. N°
Matrice a pressione – piastrina di premontaggio diritta – acciaio – 177H31x0	MZM.0053

Progettazione

