

+45° III – cerniera per mobili ad angolo battuta a sormonto massima

Webcode
DQDSNY



- CLIP top BLUMOTION con BLUMOTION integrato (con disattivazione)
- CLIP top senza autoscatto (molla)
- Cerniera per mobili ad angolo +45° III
- Angolo di apertura 95°
- Regolazione tridimensionale del frontale
- Comoda regolazione della profondità mediante vite filettata
- Montaggio e smontaggio dell'anta sul/dal corpo mobile senza attrezzi
- Con INSERTA montaggio senza attrezzi del fondello

Consigli		Angolo		
WA		40°	45°	50°
	N° 23	N° 24	N° 25	
		119	121	119
	N° 108	N° 53	N° 54	
		122	119	119
	N° 8	N° 9	N° 10	
		122	121	121
	N° 43	N° 44	N° 45	
		122	123	123
	N° 109	N° 60	N° 61	
		123	119	119
Panoramica – applicazioni per mobili ad angolo				116
WA Applicazione per mobili ad angolo				

Informazioni per l'ordine

Fondello	INSERTA			Art. N°
Cerniera	Molla	Colore		
CLIP top BLUMOTION	●	NI		79B9498
●	Con molla	NI	Nichelato	
○	Senza molla			
Fondello	Viti			Art. N°
Cerniera	Molla	Colore		
CLIP top BLUMOTION	●	NI		79B9458
CLIP top	○	NI		78A9458.T

Accessori			
Stampa	Logo	Colore	Art. N°
Senza stampa	–	NI	70.1553
Stampato	Blum	NI	70.1553.BP
Placchetta di copertura del fondello			Art. N°
CLIP top BLUMOTION	NI		70T3504
CLIP top	NI		70T1504

TIP-ON per ante		
Versione	Molla	Art. N°
Versione corta	○	956.1004
Versione lunga	○	956A1004
Versione lunga	●	956A1006
Vite per truciolare		
Ø (mm)	Lunghezza (mm)	Art. N°
3,5	15	609.1500
3,5	17	609.1700

Nota

Le cerniere CLIP top BLUMOTION e CLIP top non possono essere combinate sulla stessa anta.

Consigli

Panoramica – CLIP top BLUMOTION CLIP top – cerniere	71
Piastrine di premontaggio	144
Accessori – placchetta braccio cerniera	151
Accessori – generali	153

Panoramica – TIP-ON per ante	171
Panoramica – attrezzi di lavorazione	591
Ulteriori informazioni tecn.	698

Montaggio, smontaggio e regolazione

Short-URL
www.blum.com/a210



Progettazione

Nota

Le quote valgono per predisposizioni di fabbrica. Variando lo spessore cambia la battuta. Si consiglia una prova di battuta. La posizione di fissaggio della piastrina di premontaggio può differire dalla posizione di fissaggio standard.

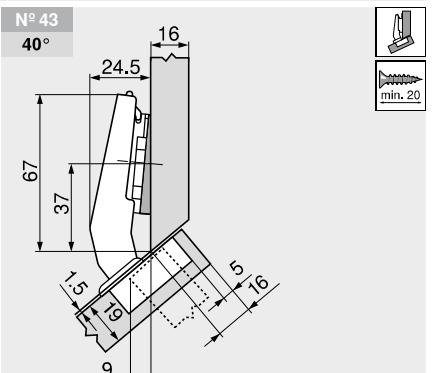
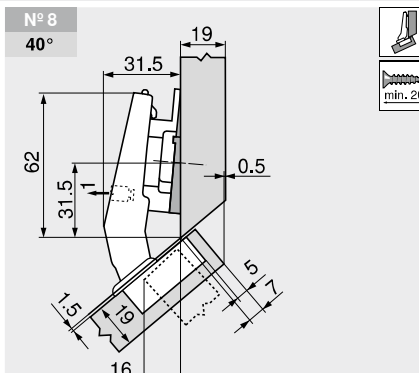
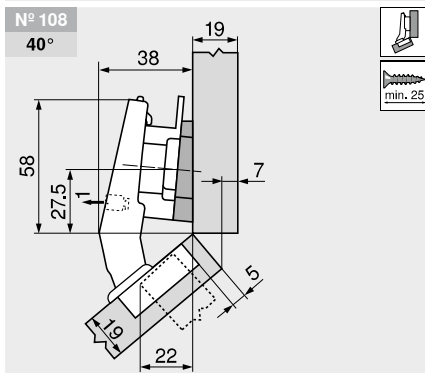

Descrizione	Distan. (mm)	Art. N°
Piastrina di premontaggio	9	175H7190
Cuneo	+5°	171A5040

Il cuneo viene applicato girato di 180° (la freccia è rivolta verso il corpo mobile)!

Descrizione	Distan. (mm)	Art. N°
Piastrina di premontaggio	6	175H9160
Cuneo	-5°	171A5500

Descrizione	Distan. (mm)	Art. N°
Piastrina di premontaggio	0	173H7100
Cuneo	-5°	171A5500

+45° III – cerniera per mobili ad angolo battuta a sormonto massima

Webcode
DQDSNY

Progettazione

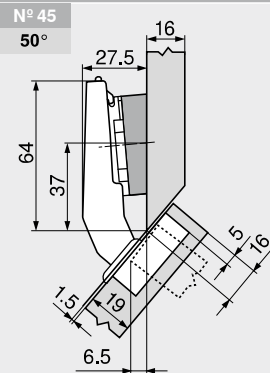
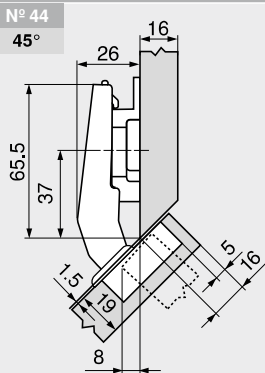
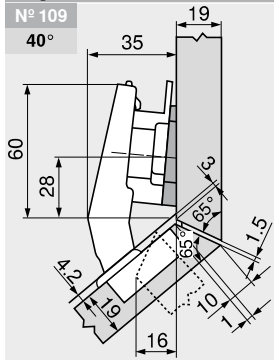

Descrizione	Distan. (mm)	Art. N°
Piastrina di premontaggio	9	175H7190
Cuneo	+5°	171A5010

Il cuneo viene applicato girato di 180° (la freccia è rivolta verso il corpo mobile)!

Descrizione	Distan. (mm)	Art. N°
Piastrina di premontaggio	6	175H9160

Descrizione	Distan. (mm)	Art. N°
Piastrina di premontaggio	0	173H7100
Cuneo	+5°	171A5070

Regolazione

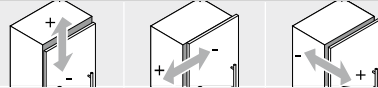

Max. ±3.0 mm
Vedi piastrine di premontaggio

Montaggio a vite

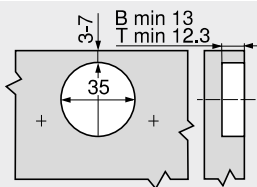

B CLIP top BLUMOTION
T CLIP top

Sistema di montaggio INSERTA

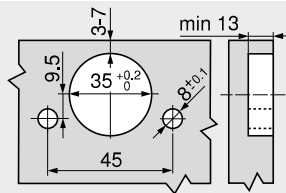

Quote fondello

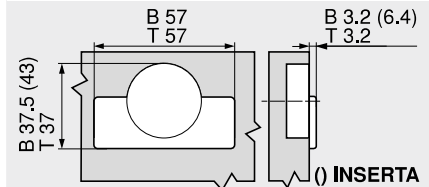

B CLIP top BLUMOTION
T CLIP top