

# Incontro a ribalta con viti a scomparsa

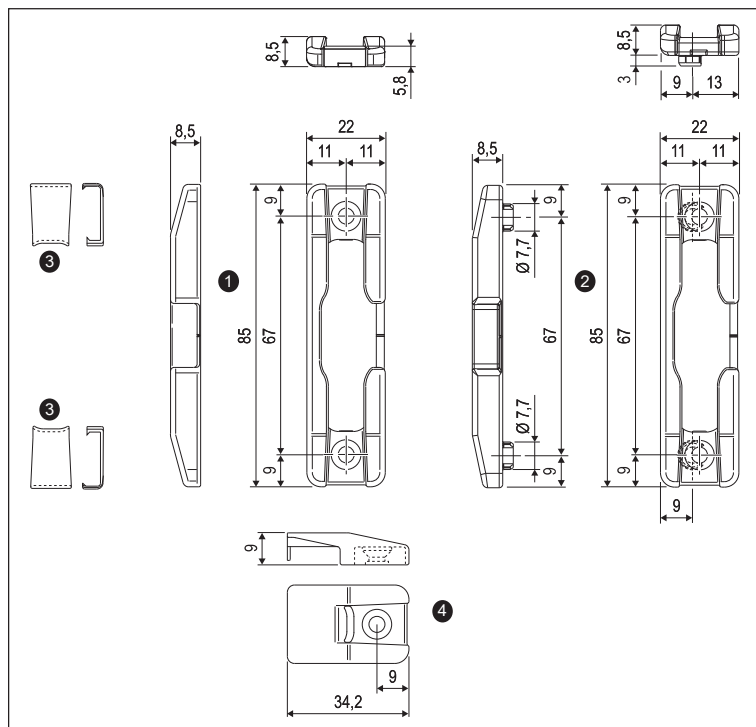

**Aria 12 mm, interasse 13 mm,  
sede alloggiamento incontri 24 mm  
(sede 30 mm solo versione  
A52200.CR.70)**



Apertura	Anta ribalta 1 e 2 ante
Corsa	18+18 mm
Materiale	Zama
Fissaggio	N° 2 viti da 3,5 a 4 mm di diametro

**Descrizione**

Incontro ambidestro con funzione di incontro ribalta.

Accessori disponibili:

③ clips per la copertura delle viti;

④ inserto di sollevamento.

Quest'ultimo è consigliato per l'anta primaria perchè fornisce un appoggio per la posizione di ribalta quando il DSS non lavora e per la seconda anta per evitare cedimenti quando, per mezzo del DSS, il peso della prima anta viene caricato sulla seconda.

Quando utilizzato con movimento angolare con nottolino magnetico, è possibile posizionare sotto l'incontro due reed a sigaretta (A39406.11.00 oppure A39406.21.00), i quali sono in grado di leggere la presenza del magnete pur se la base dell'incontro non è forata.

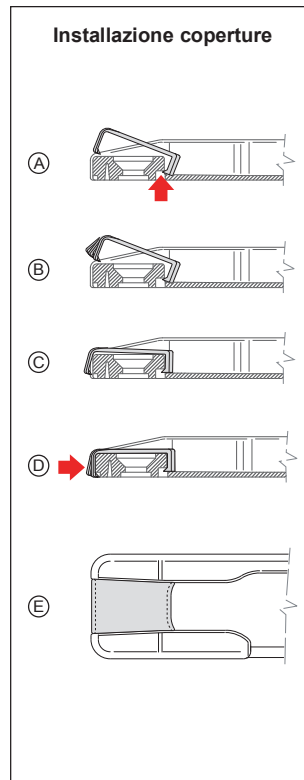
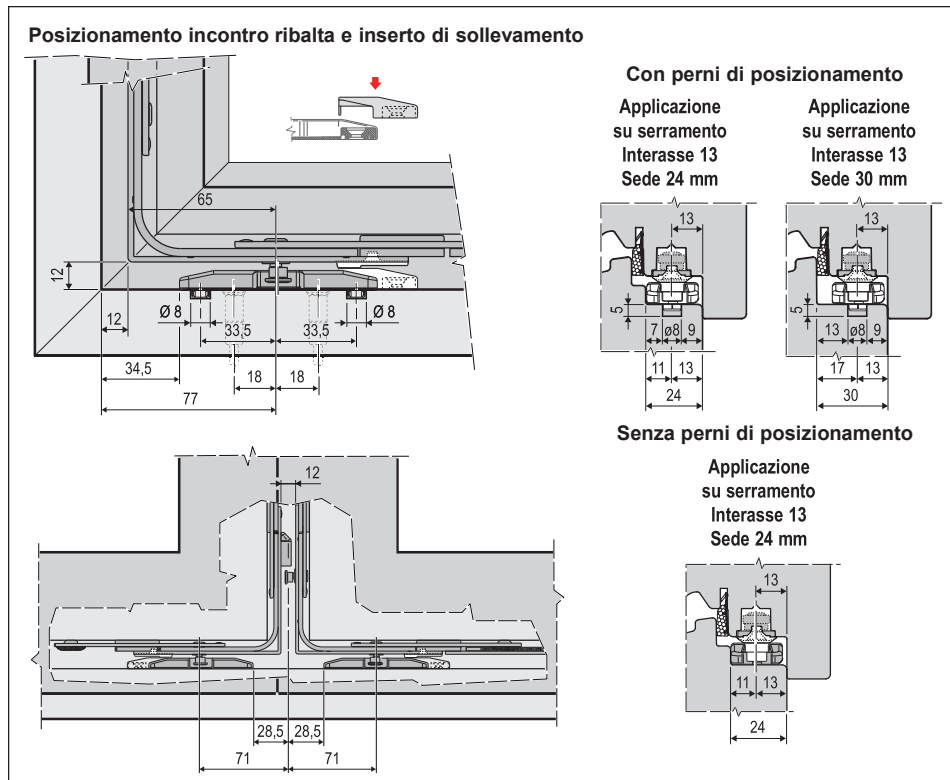

**Specifiche d'ordine**

Rif.	Articolo	Dimensioni mm	Descrizione
①	A51400.CR.70	22x85x8,5	incontro ribalta
②	A52200.CR.70	22x85x8,5	incontro ribalta con perni di posizionamento
③	A52102.02.XX	-	coperture incontro ribalta
④	A52103.01.XX	-	inserto di sollevamento

**NB.** Riferirsi al listino in vigore per verificare la disponibilità delle finiture.