

# R4 Mod. 10 - cerniera regolabile ad incasso per portoncini in legno - profili con guarnizione da 10/12 mm

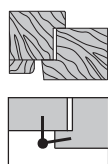

### Descrizione

Cerniera ad incasso per portoncini di ingresso in legno, regolabile su tre assi e frizionata. Adatta a sezioni a battente, con guarnizioni in battuta da 10 mm (battuta 18) o 12 mm (battuta 20 mm). Adatta per serramenti Aria 4/12, Battuta 18/20, Interasse 9/13.

### Portata

160 kg con 3 cerniere. Riferirsi ai diagrammi di portata nel capitolo "Campi di applicazione".

### Fissaggio

PARTE ANTA: fissaggio delle cerniere con 3 viti  $\varnothing 5 \times 50$  mm fornite nel kit.  
PARTE TELAIO: fissare i due grani M6 forniti, con chiave esagonale da 3 mm.



### Componenti inclusi nella confezione:

- 1 Tappi parte anta
- 2 Cerniera parte anta
- 3 Copertura parte anta
- 4 Copertura parte telaio
- 5 Copertura per cardine  $\varnothing 20$  mm
- 6 Perni
- 7 Cerniera parte telaio
- 8 Grani di fissaggio parte telaio
- 9 Viti di fissaggio  $\varnothing 5 \times 50$  mm

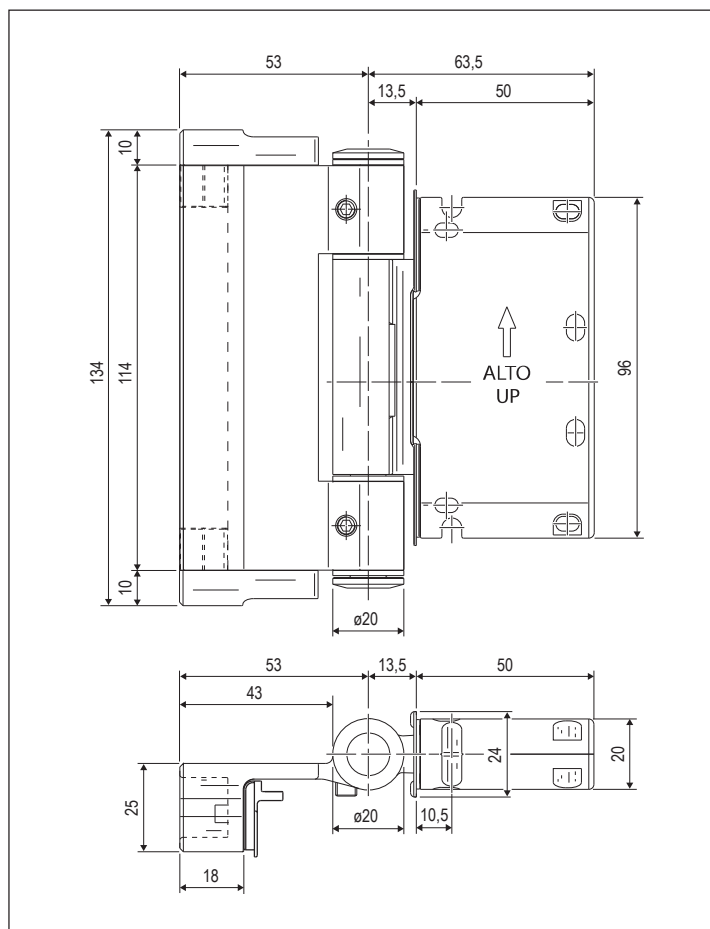

### Regolazioni

Tutte le regolazioni sono indipendenti tra di loro e possono essere effettuate a porta chiusa.  
Regolazioni nelle 3 dimensioni da effettuare con chiave esagonale da 4 mm:

- Verticale:  $+3/-2$  mm 1
- Pressione:  $0 \div 6$  mm 2
- Orizzontale:  $\pm 3$  mm 3 + blocco/sblocco 4

- Frizione: con chiave esagonale da 3 mm, ruotare il grano in senso orario in tutte le cerniere del portoncino per aumentare la frizione dell'anta. 4

# R4 Mod. 10 - cerniera regolabile ad incasso per portoncini in legno - profili con guarnizione da 10/12 mm

**a** Esempi di applicazione per profili con guarnizione in battuta, da 10/12 mm

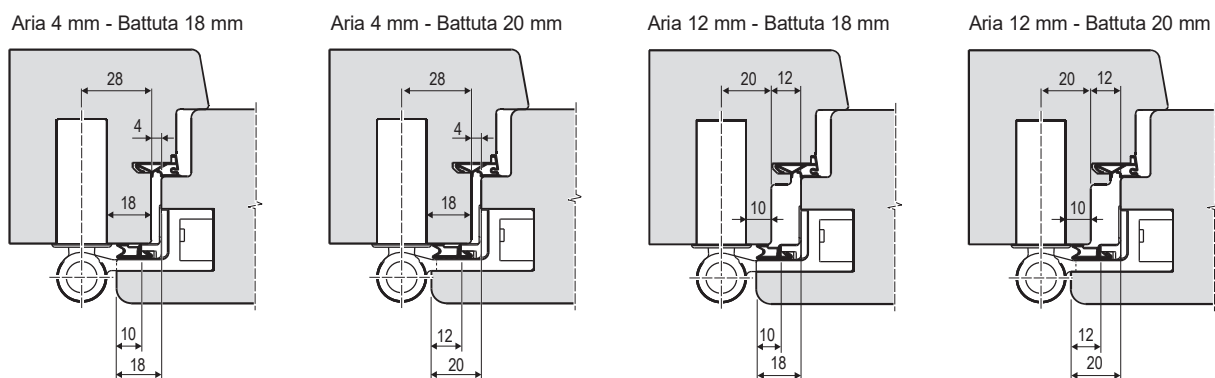

**b** Esempi di applicazione per profili con guarnizione acustica e ridotta

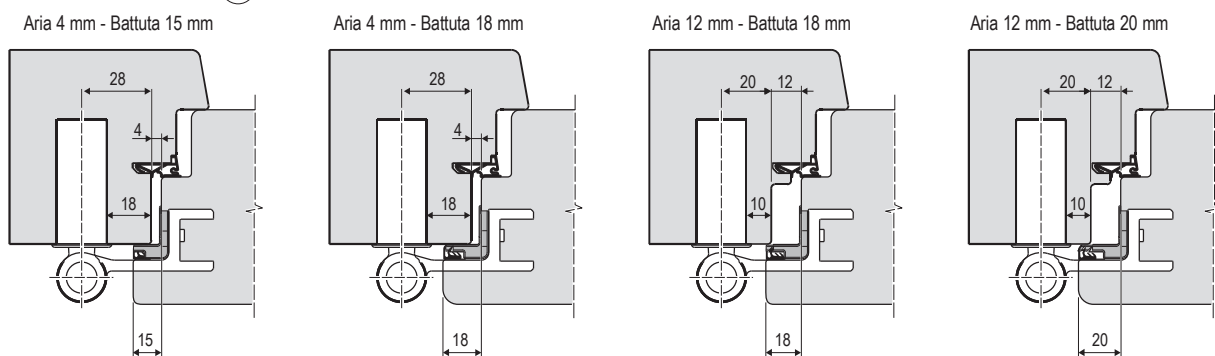

**FRESATE PARTE TELAIO**

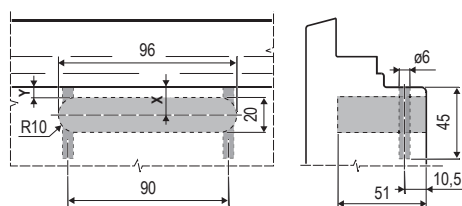

**FRESATE PARTE ANTA**

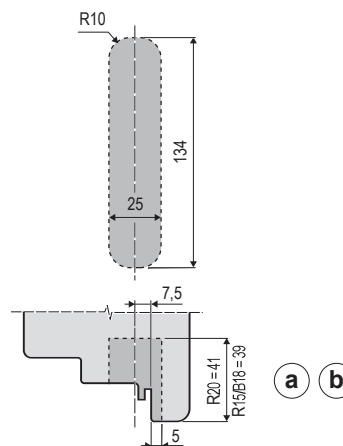

- a** Aria 4 - Battuta 18 → X=28 Y=18  
Aria 4 - Battuta 20 → X=28 Y=18
- b** Aria 12 - Battuta 18 → X=20 Y=10  
Aria 12 - Battuta 20 → X=20 Y=10

**Specifiche d'ordine**

Articolo
E04001.20.XX

**NB.** Riferirsi al listino in vigore per verificare la disponibilità delle finiture.