

Legno-legno - Testa bombata



Descrizione

Cardine maschio + femmina, diametro 16 o 18 mm, con perno fisso e testa bombata.

Utilizzo

Per imposte in legno che devono essere montate su un telaio, anch'esso in legno, posizionato a filo muro esterno o su imbotte.

Fissaggio

Eseguire i fori di fissaggio del maschio e della femmina utilizzando le seguenti dime per cerniere a vite:

- dima art. E00112.16.01 con punta da 7,7 mm per il cardine da 16 mm
- dima art. E00112.18.01 con punta da 8,2 mm per il cardine da 18 mm

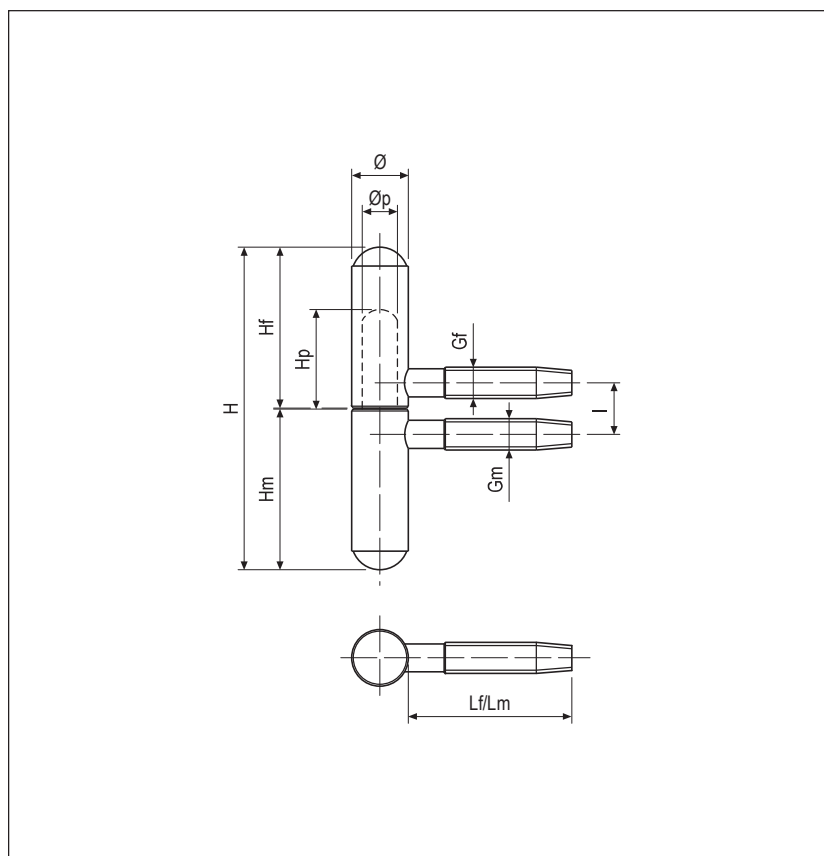

Tabella quote di riferimento

Quote	Diametri cerniera (Ø)	
	16	18
H	90,5	105,5
I	14,5	16,5
Hm	45	52,5
Hf	45	52,5
Øp	9,9	12
Hp	28	33
ØGm	8,8	9,8
Lm	46	60
ØGf	8,8	9,8
Lf	46	60

Specifiche d'ordine

Finitura	Articolo	Ø
Bronzato	H00177.16.02	16
Ottonato vern.	H00177.16.03	16
Zinco Tropical	H00177.16.04	16
	H00177.18.04	18
Nero	H00177.16.93	16
	H00177.18.93	18