

-  Livello di sicurezza **STANDARD**
 -  Resistenza all'uso **STANDARD**
 -  Applicare su **FERRO**
- Tipo di applicazione
Cancelletto

MULTIPLA - solo cilindro

Caratteristiche

- Reversibile
- Entrata regolabile da 50 a 70 mm
- Incontro regolabile in altezza
- Interassi dei fori di fissaggio unificati
- Scrocco autobloccante
- Cassa in acciaio
- Alimentazione 8 – 12 VAC
- Cilindro nichelato
- Finiture
 - Zincata
 - Verniciata grigio metallizzato
 - Verniciata nero



Versioni disponibili

- Solo cilindro
- Con cilindro fisso oppure cilindro staccato

Confezione

- 3 Chiavi
- 1 Bocchetta
- Viti di fissaggio

Da ordinare a parte

- Piastra copriserratura

	Codice	Finitura	Lunghezza Cilindro esterno (A)	Frontale (mm)	Pezzi	Pagina Listino
Cilindro fisso	NF5011/1GR	Grigio	50	-	1	53
	NF5011/1Z	Zincato	50	-	1	53
	NF5011/1NE	Nero	50	-	1	53
	NF5011/60/1GR	Grigio	60	-	1	53
	NF5011/60/1Z	Zincato	60	-	1	53
Cilindro staccato	NF5012/1GR	Grigio	-	-	1	53
	NF5012/1Z	Zincato	-	-	1	53

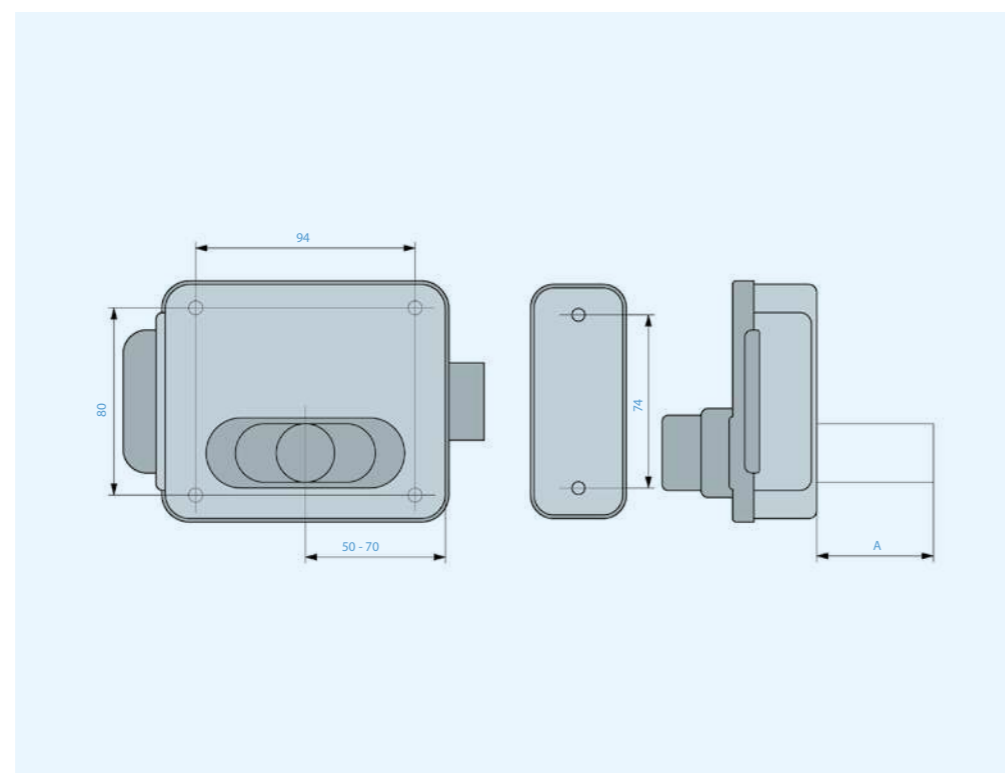

-  Livello di sicurezza **STANDARD**
 -  Resistenza all'uso **STANDARD**
 -  Applicare su **FERRO**
- Tipo di applicazione
Cancelletto

MULTIPLA - solo pulsante

Caratteristiche

- Reversibile
- Entrata regolabile da 50 a 70 mm
- Incontro regolabile in altezza
- Interassi dei fori di fissaggio unificati
- Scrocco autobloccante
- Cassa in acciaio
- Alimentazione 8 – 12 VAC
- Cilindro nichelato
- Finiture
 - Zincata
 - Verniciata grigio metallizzato



Versioni disponibili

- Solo pulsante
- Con cilindro fisso oppure cilindro staccato

Confezione

- 3 Chiavi
- 1 Bocchetta
- Viti di fissaggio

Da ordinare a parte

- Piastra copriserratura

	Codice	Finitura	Lunghezza Cilindro esterno (A)	Frontale (mm)	Pezzi	Pagina Listino
Cilindro fisso	NF5013/1GR	Grigio	50	-	1	53
	NF5013/1Z	Zincato	50	-	1	53
Cilindro staccato	NF5014/1GR	Grigio	-	-	1	53

