

InnoTech Cassetto

Sistema di spondine in acciaio per cassetti a larghezza variabile

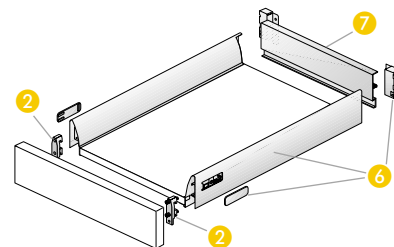

Vantaggi del sistema

- larghezza cassetto variabile
- 6 lunghezze nominali cassetto: 260/350/420/470/520/620 mm
- finitura argento
- rapido montaggio/smontaggio del cassetto
- non richiede operazioni preliminari sul fondo
- montaggio/smontaggio senza utensili e comoda regolazione del frontale
- ottimale scorrimento grazie alle guide QUADRO a estrazione semplice e totale, adattabili a mobili con spessore dei fianchi di 16, 18 o 19 mm - vedi pagine 5.88 - 5.94

Il cassetto InnoTech si può montare agevolmente utilizzando i seguenti elementi:

- 6 kit base per cassetto
- + 2 dispositivo di fissaggio del frontale
- + 7 pannello posteriore in alluminio oppure pannello posteriore in legno da 16 mm
- + fondo, spessore 16 mm

6 Kit base per cassetto

comprendente:

- 1 cp spondine in acciaio verniciato con polveri epossidiche
- 1 cp giunzioni per pannello posteriore in acciaio verniciato con polveri epossidiche
- 2 pz placche di copertura in plastica
- 4 pz viti a testa bombata 3,5 x 12 per pannello posteriore in legno
- 2 pz viti a testa bombata 3,5 x 20 per pannello posteriore in alluminio

6 Kit base per cassetto

Lunghezza nominale mm	Finitura argento	Conf.
260	077 905	1 Kit
350	077 906	1 Kit
420	077 907	1 Kit
470	077 908	1 Kit
520	077 909	1 Kit
620	079 557	1 Kit

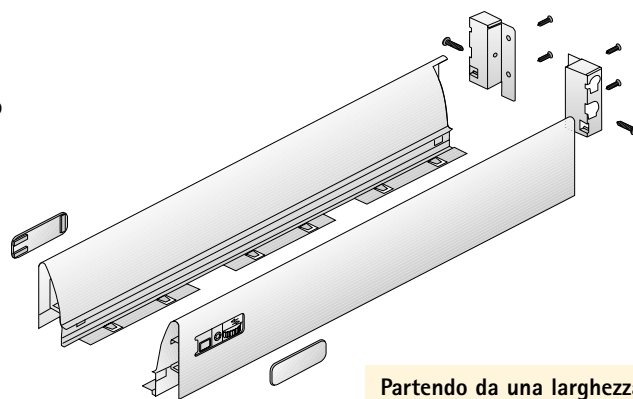

Partendo da una larghezza mobile di 800 mm consigliamo di utilizzare una Quadro V6+ Portata 500 N

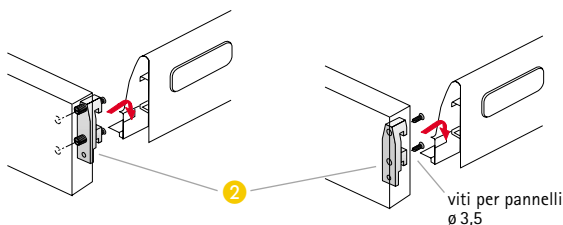

2 Dispositivo di fissaggio del frontale, in plastica bianca

Articolo	Codice	Conf.
Dispositivo di fissaggio del frontale con perni a espansione e vite autofilettante premontata	077 911	40
Dispositivo di fissaggio frontale da avvitare	077 910	40

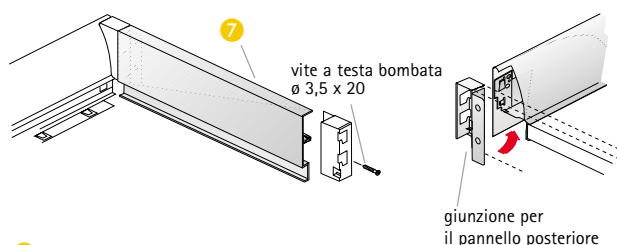

7 Pannello posteriore in alluminio, da tagliare a misura, verniciato con polveri epossidiche, 2000 mm

Articolo	Finitura argento	Conf.
Pannello posteriore in alluminio	077 913	1

Ausili di lavorazione/Istruzioni di montaggio v. pagine 5.95 - 5.99

Cassetto

QUADRO 30 300 N

QUADRO V6/ QUADRO V6 Silent System 300 N

QUADRO V6+ Silent System 500 N

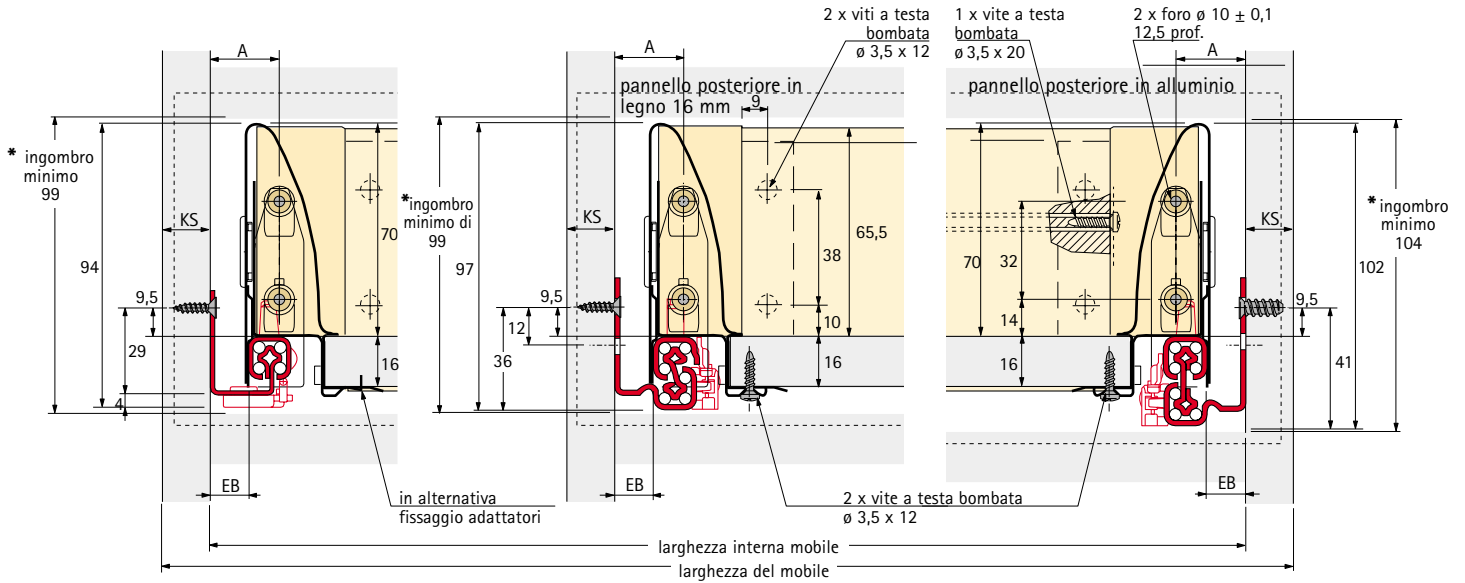

Grazie alle 3 larghezze di montaggio (EB) della guida QUADRO è possibile applicare il cassetto a mobili con 3 diversi spessori dei fianchi senza dover modificare le dimensioni del cassetto! A questo proposito vale il seguente rapporto:

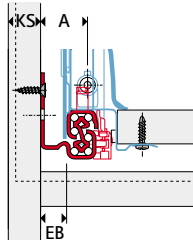

Guide QUADRO per cassetto InnoTech

Cassetto	QUADRO 30 Guida a estrazione semplice Portata 300 N			Perdita in estrazione mm	QUADRO V6 Guida a estrazione totale Portata 300 N			Profondità minima del mobile mm				
	EB 12,5	EB 10,5	EB 9,5		EB 12,5	EB 10,5	EB 9,5					
Spessore fianco mobile KS	16	18	19	260	072 354	073 265	073 268	53	072 911	072 998	073 273	279
Largh. montaggio guida QUADRO EB	12,5	10,5	9,5	350	078 499	079 000	079 001	76	078 505	079 002	079 003	365
Misura A	23	21	20	420	072 355	073 266	073 269	88	073 271	072 999	073 274	435
				470	073 267	072 356	073 270	100	073 056	073 272	073 275	485
				520	078 502	078 503	078 504	112	078 508	078 509	078 510	535

Cassetto	QUADRO V6 Silent System Guida a estrazione totale Portata 300 N			Profondità minima del mobile mm	QUADRO V6+ Silent System Guida a estrazione totale Portata 500 N			Profondità minima del mobile mm	QUADRO V8 Silent System Guida a estrazione totale Portata 700 N		
Lunghezza nominale mm	EB 12,5	EB 10,5	EB 9,5		EB 12,5	EB 10,5	EB 9,5		EB 12,5	EB 10,5	EB 9,5
260	045 298	045 304	045 309	279	-	-	-	-	-	-	
350	045 299	045 305	045 310	365	-	-	-	-	-	-	
420	045 301	045 306	045 311	435	048 354	048 357	048 360	435	-	-	
470	045 302	045 307	045 312	485	048 355	048 358	048 361	496	044 976	044 986	046 689
520	045 303	045 308	045 313	535	048 356	048 359	048 362	535	044 979	044 989	046 691
620	-	-	-	-	-	-	-	-	044 983	044 993	046 692

Dimensioni su misura

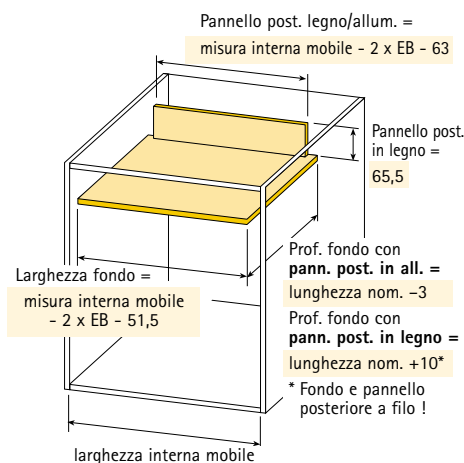

Montaggio pannello post. in legno

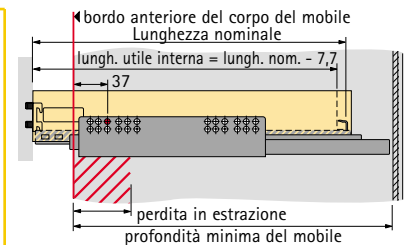
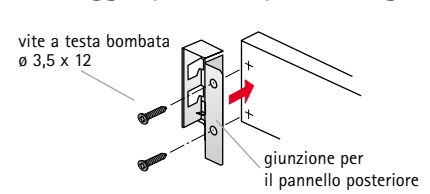

frontale del cassetto

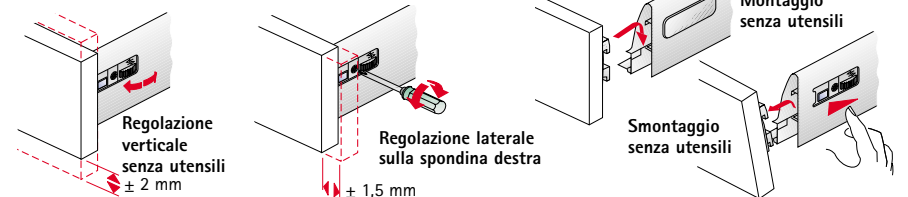

* Ingombro minimo in caso di utilizzo di una vaschetta superiore: + 12 mm (v. pagina 5.33)