

Dima per Sicurtop mod. 1686-1687 con terminale, aria 12 mm

Descrizione

Asta per il posizionamento degli incontri per Sicurtop con nottolini e terminale (W01686.XX.XX - W01687.XX.XX) sul telaio e sul montante centrale della seconda anta, nei sistemi Aria 11/12 mm e alluminio legno.

Utilizzo

In caso di montaggio su telaio, posizionare il piedino di riferimento alla base dell'asta, come indicato nella fig. 1.

In caso di montaggio su montante centrale della seconda anta, posizionare come indicato in fig. 2.

Posizionare gli incontri come indicato nella fig. 3. L'asta è predisposta per il montaggio dell'incontro scrocco e catenaccio W11692.XX.XX.

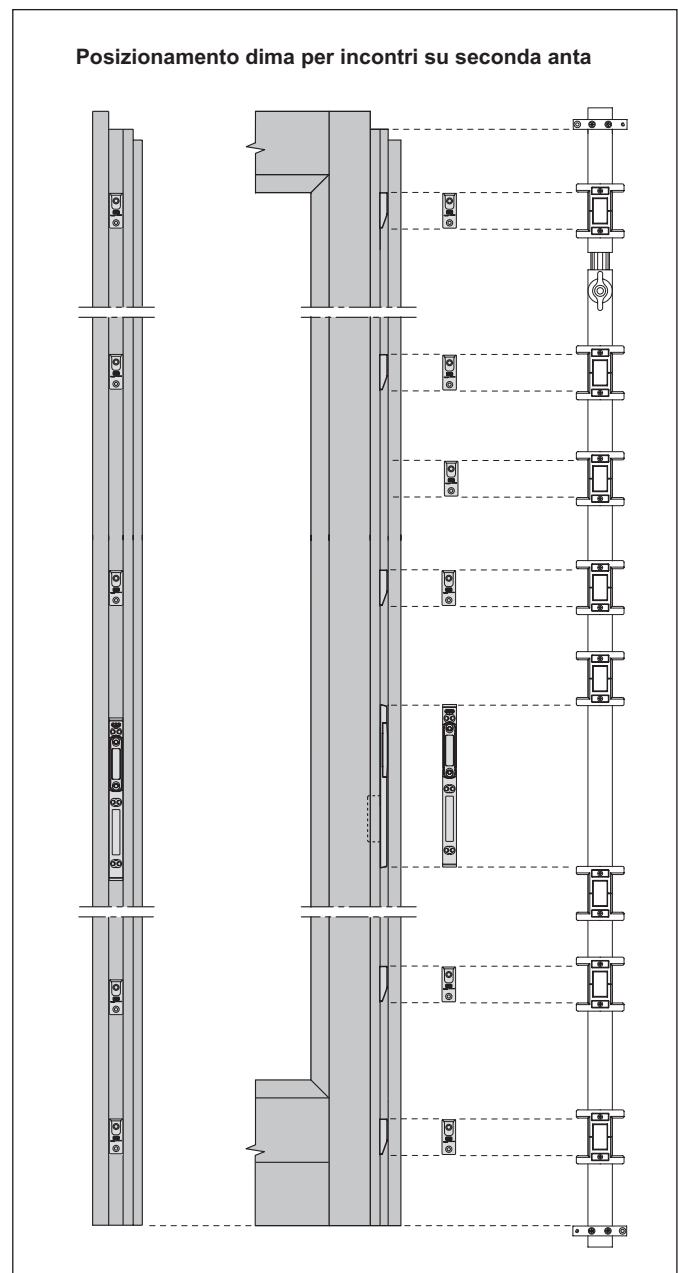
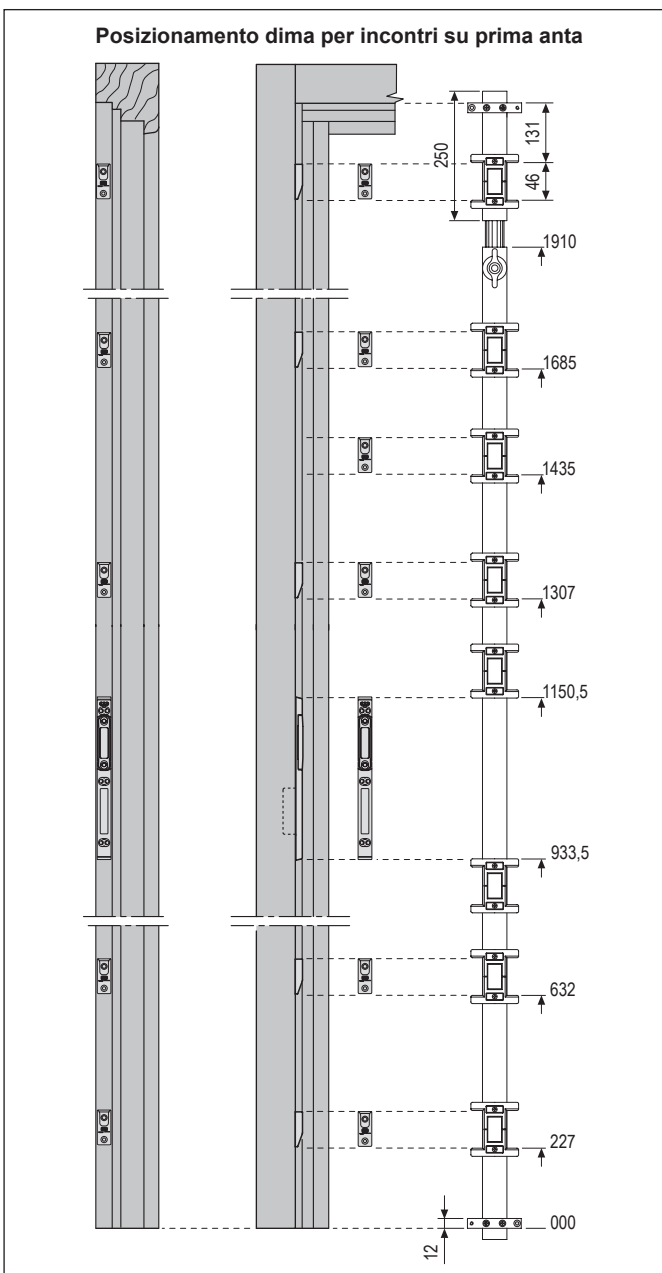
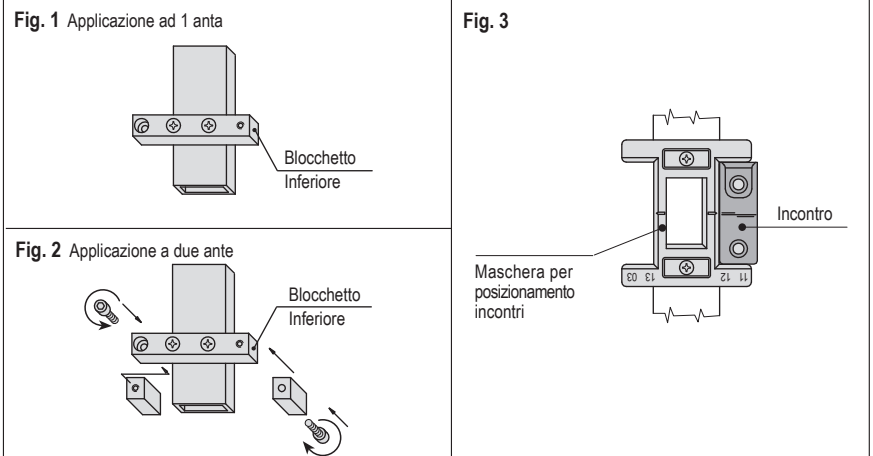

Specifiche d'ordine

Articolo		
F99501.06.08		