

## Regolabile in altezza, con piastra da 18 mm



### Descrizione

Cardine in acciaio stampato a freddo, saldato su piastra sagomata in acciaio, larga 18 mm, con asse del perno compreso tra 23 e 31 mm, in base alla grandezza GR. Perno in ottone, regolabile in altezza, con controdado di bloccaggio.

### Utilizzo

Per imposte applicate su imbotte o su telai di larghezza ridotta, fissati a filo muro esterno o leggermente rientrati nella spalletta, oppure per sistemi monoblocco con imposte a snodo (sistemi "alla padovana").

Utilizzare in combinazione con cerniere fisse o cerniere con regolazione

orizzontale, da scegliere in base alla tipologia costruttiva dell'imposta.

Scegliere la grandezza GR tenendo conto che lo spessore F della battuta o del sormonto dell'imposta, sommato alla dimensione H del collo della cerniera utilizzata, deve essere pari all'interasse B del cardine. Vedere anche il capitolo "Campi di applicazione".

### Fissaggio

Con 3 viti da 4,5x35 mm con filetto idoneo.

**NB.** Per il posizionamento del cardine si può utilizzare indifferentemente la dima art. H00930.01.01 (foratura separata anta-telaio) oppure la dima art. H00930.02.01 (foratura simultanea anta-telaio).

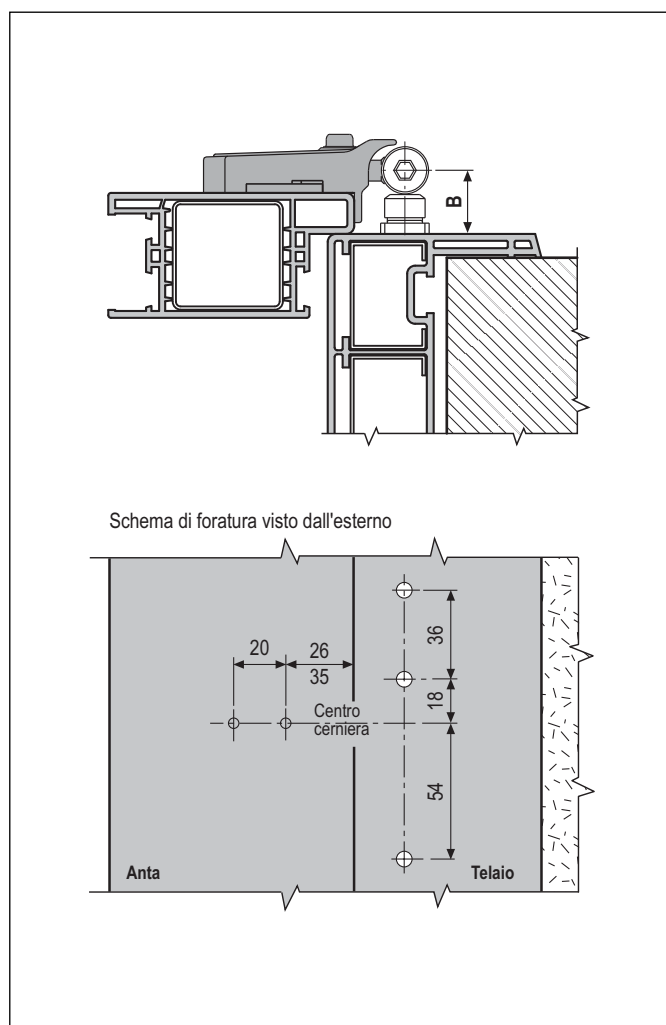
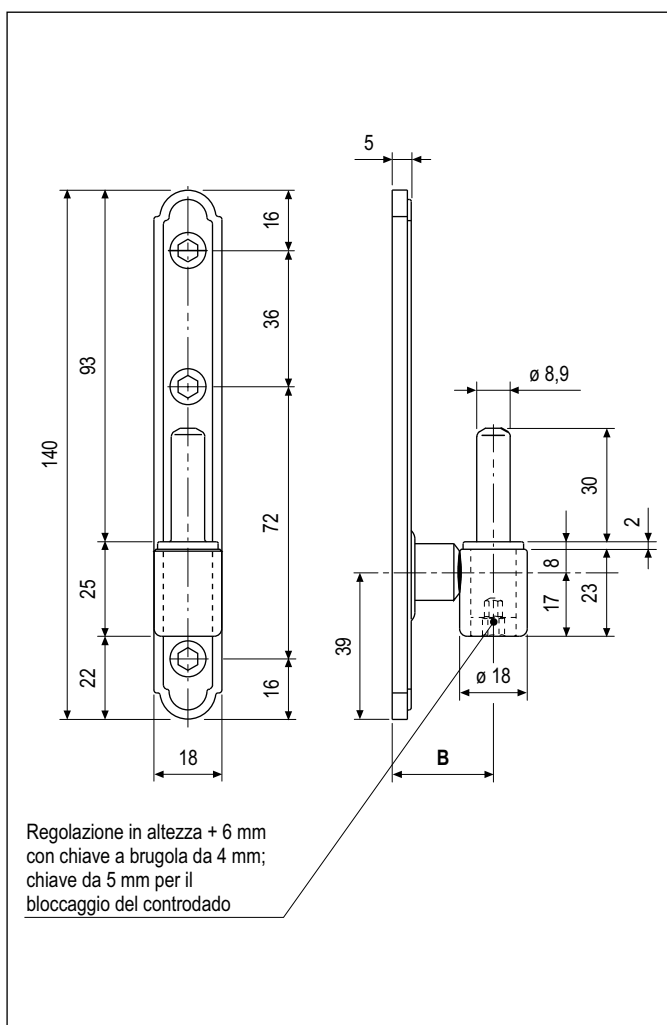

### Specifiche d'ordine

GR	B	Articolo
5	23	H03924.22.93
6	25	H03924.24.93
7	27	H03924.26.93
8	29	H03924.28.93
9	31	H03924.30.93