

Indice

Panoramica	1
1. Contenuto della confezione	1
2. Base	2
Configurazione	4
1. Download dell'app EZVIZ	4
2. Accensione della telecamera	4
Connessione a Internet	5
Opzione A: Connessione Wi-Fi	5
Opzione B: Connessione 4G	5
Caricare la batteria della telecamera	7
1. Ricarica tramite adattatore di corrente	7
2. Ricarica con pannello solare	7
Installazione	8
1. Installazione di una scheda microSD™ (facoltativo)	8
2. Scegli una Posizione per l'Installazione	9
3. Rimozione della staffa di montaggio	10
4. Installa la telecamera e il pannello solare	10
5. Collega la telecamera e il pannello solare	13
Visualizzare le immagini del dispositivo	14
1. Visualizzazione live	14
2. Impostazioni di rete	15
Connessione dei dispositivi EZVIZ	16
1. Tramite Amazon Alexa	16
2. Tramite Google Assistant	17
Domande frequenti	18
Iniziative sull'Uso dei Prodotti Video	19

Panoramica

1. Contenuto della confezione



Telecamera (1 pz.)

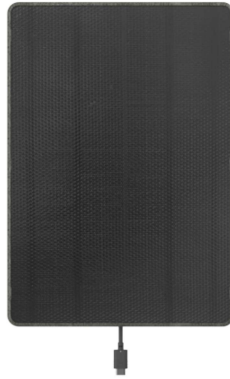

Pannello solare (1 pz.)



Staffa di montaggio regolabile (1 pz.)

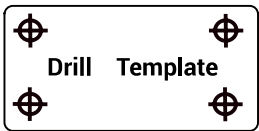

Dima di foratura (1 pz.)



Anello (2 pz.)



Staffa adattatore (2 pz.)



Cavo di alimentazione (1 pz.)

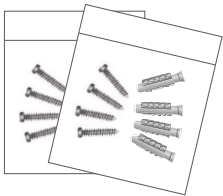

Set di viti (2 pz.)

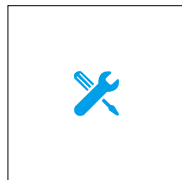

Guida Rapida all'Installazione (1 pz.)



Informazioni sulle norme (3 pz.)



Guida rapida (1 pz.)

2. Base

Telecamera

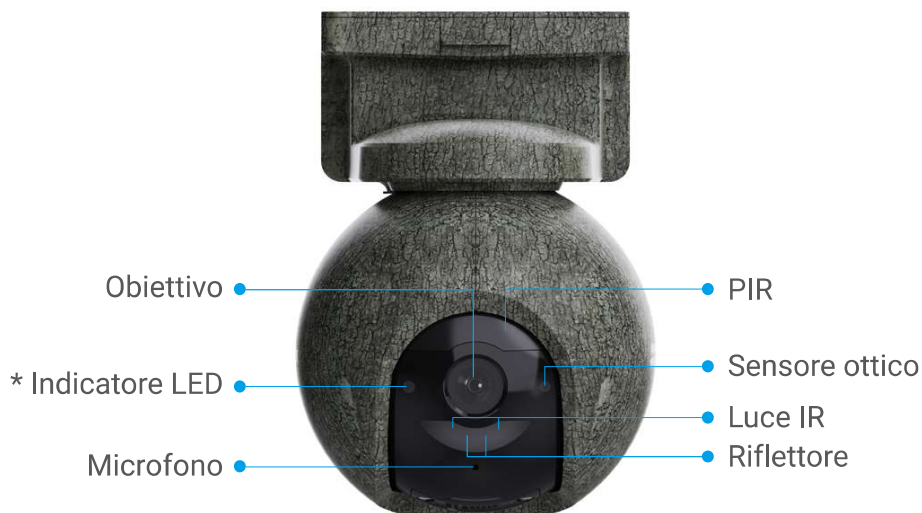

Nome	Descrizione
Indicatore LED	• • Rosso lampeggiante lento: Eccezione di rete.
	•••• Rosso lampeggiante veloce: anomalia della telecamera. / Batteria scarica.
	— Blu acceso fisso: avvio della telecamera o telecamera con visualizzazione live nell'app EZVIZ.
	• • Blu lampeggiante lento: La telecamera funziona correttamente.
	•••• Blu lampeggiante veloce: Telecamera pronta per la connessione alla rete.
	— Verde fisso: telecamera completamente carica.
	• • Verde lampeggiante lento: telecamera in carica.



Nome	Descrizione
Segno AOV	Significa che il dispositivo è dotato dell'ultimo videocitofono Always-On (AOV) EZVIZ funzione che permette la registrazione 24 ore su 24, 7 giorni su 7 su telecamere alimentate a batteria per un periodo di tempo prolungato.



Nome	Descrizione
Pulsante di RESET	Quando la telecamera è in funzione, premere e tenere premuto il pulsante per 4 secondi per riavviare e impostare tutti i parametri su default.
Slot per scheda microSD™	<ul style="list-style-type: none"> Inserire una scheda microSD™ (acquistabile separatamente) nello slot. Inizializzare la scheda nell'app EZVIZ prima di utilizzarla. Requisiti di compatibilità suggeriti: Classe 10, capacità massima 512 GB.
Slot per scheda Nano-SIM	Prima di accendere il dispositivo, inserire una scheda Nano-SIM valida (acquistabile separatamente) nello slot.
Pulsante di accensione	<ul style="list-style-type: none"> Accensione: Premere e tenere premuto per 2 secondi: Spegnimento: Premere e tenere premuto per 4 secondi:
Porta di ricarica	Per caricare la telecamera.

Pannello solare



Nome	Descrizione
Cavo di alimentazione di uscita	Collegare alla porta di ricarica della telecamera a batteria EZVIZ per la ricarica.

Configurazione

1. Download dell'app EZVIZ

1. Connettere il proprio telefono alla rete Wi-Fi (opzione consigliata).
2. Scaricare e installare l'app EZVIZ cercando "EZVIZ" nell'App Store o in Google Play™.
3. Avviare l'app e creare un account utente EZVIZ.

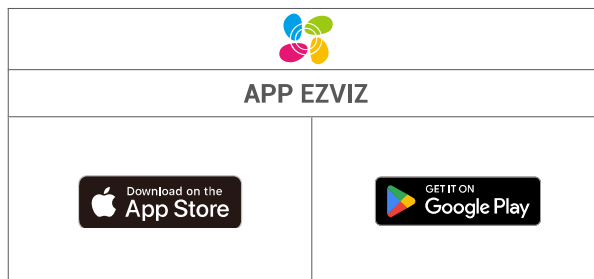

- i** Se l'app è già stata utilizzata, verificare di avere la versione più recente. Per verificare la presenza di aggiornamenti, accedere all'App Store e cercare EZVIZ.

2. Accensione della telecamera

1. Apri il tappo impermeabile sulla telecamera.



2. Quando la telecamera è spenta, tenere premuto il pulsante di accensione per 2 secondi per accenderla.
3. Riposizionare il tappo impermeabile.

Connessione a Internet

- Connessione Wi-Fi: Connettere la telecamera a una rete Wi-Fi. Fare riferimento all'Opzione A.
- Connessione 4G: Collega la telecamera al 4G. Fare riferimento all'Opzione B.

Opzione A: Connessione Wi-Fi

- Connettere la telecamera alla stessa rete Wi-Fi a cui è stato connesso il telefono.

1. Accedere al proprio account utilizzando l'app EZVIZ.
2. Nella schermata iniziale, toccare il segno "+" nell'angolo superiore destro per passare all'interfaccia di scansione del codice QR.
3. Scansionare il codice QR sulla copertina della Guida Introduttiva Rapida o sul corpo della telecamera.

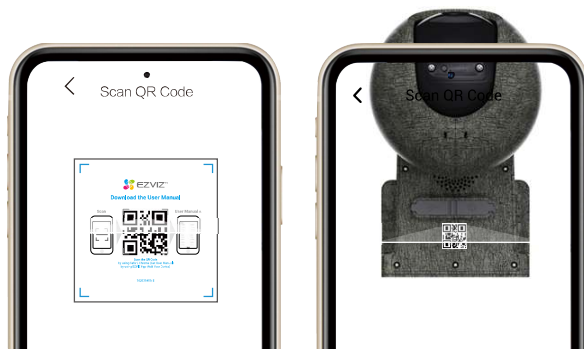

4. Tocca "Rete Wi-Fi" e segui la procedura guidata dell'app EZVIZ per completare la configurazione Wi-Fi e aggiungere la telecamera al tuo account EZVIZ.

- Si consiglia di attivare la rete 4G per mantenere la telecamera sempre online. Si prega di notare che questa operazione potrebbe consumare una piccola quantità di dati 4G.
- Se desideri passare al 4G o a un'altra rete Wi-Fi, consulta "[Impostazioni di rete](#)".

Opzione B: Connessione 4G

- La connessione alla rete 4G potrebbe comportare costi per i dati, si prega di prestare attenzione al consumo di dati. Puoi toccare Rete 4G per visualizzare il consumo di dati.

1. Installa una scheda Nano-SIM.
 - a. Utilizzare un cacciavite per allentare le viti sul coperchio in plastica nero della telecamera.

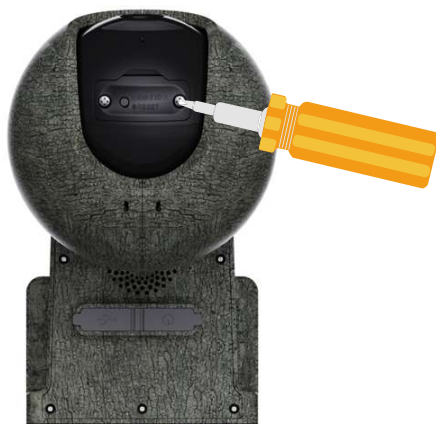

- b. Rimuovere il coperchio della telecamera.

c. Inserire una scheda SIM 4G Nano (acquistabile separatamente) nello slot, come illustrato nella figura seguente.



Chip rivolto verso l'alto
Tacca rivolta a destra

d. Riposizionare il coperchio.

e. Utilizzare un cacciavite per fissare saldamente il coperchio alla telecamera.

i Dopo l'installazione di una scheda Nano-SIM, la telecamera si conatterà automaticamente alla rete 4G. Quando senti il messaggio vocale "Registrazione piattaforma riuscita", significa che la telecamera si è connessa con successo alla rete 4G.

2. Aggiungere la telecamera a EZVIZ.

a. Accedere al proprio account utilizzando l'app EZVIZ.

b. Nella schermata iniziale, toccare il segno "+" nell'angolo superiore destro per passare all'interfaccia di scansione del codice QR.

c. Scansionare il codice QR sulla copertina della Guida Introduttiva Rapida o sul corpo della telecamera.

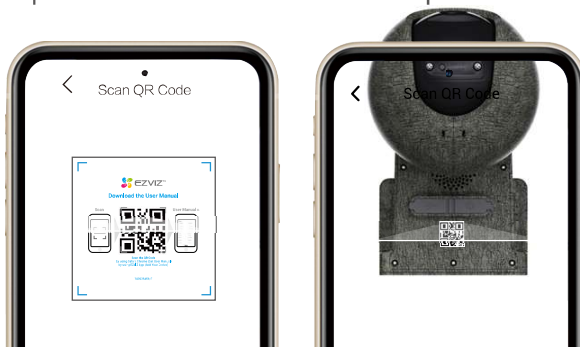

d. Seguire la procedura guidata dell'app EZVIZ per aggiungere il dispositivo all'app EZVIZ.

- i** • Se la telecamera continua a mostrare "Connessione fallita", tocca Impostazioni di rete APN nell'interfaccia delle Impostazioni di rete e segui la procedura guidata dell'app per completare la configurazione APN. (Per le informazioni APN, contattare il proprio operatore.)
- Se desideri passare alla rete Wi-Fi, consulta "[Passaggio da rete 4G a Wi-Fi](#)".

Caricare la batteria della telecamera

Quando si utilizza la fotocamera per la prima volta, è consigliabile caricare completamente la fotocamera.

- Non caricare il dispositivo a una temperatura superiore a 50 °C o inferiore a 0 °C.
- Durante la ricarica, la telecamera si accende automaticamente.

Indicatore LED

- Verde lampeggiante lento: telecamera in carica. 
- Verde fisso: telecamera completamente carica.

1. Ricarica tramite adattatore di corrente

Collegare la fotocamera a una presa di corrente con un adattatore di alimentazione (DC5V 2A, acquistato separatamente) per la ricarica.

- Rimuovere la telecamera dal luogo di installazione prima di ricaricarla con un adattatore di alimentazione.
- Non caricare la telecamera l'alimentatore all'aperto.
- La presa di corrente deve essere installata vicino all'alimentatore ed essere facilmente accessibile.



2. Ricarica con pannello solare

Collega la telecamera al pannello solare incluso per una ricarica continua.

- Per la procedura dettagliata, consultare la sezione "Install Camera and Solar Panel"



Installazione

1. Installazione di una scheda microSD™ (facoltativo)

1. Utilizzare un cacciavite per allentare le viti sul coperchio in plastica nero della telecamera.



2. Rimuovere il coperchio della telecamera.
3. Inserire una scheda microSD™ (acquistabile separatamente) nello slot.



4. Riposizionare il coperchio.
5. Utilizzare un cacciavite per fissare saldamente il coperchio alla telecamera.

i Dopo aver installato la scheda microSD™, attenersi alla seguente procedura per inizializzare la scheda nell'app EZVIZ prima di utilizzarla.

1. Nell'app EZVIZ, tocchi "Elenco contenuti" nell'interfaccia "Impostazioni dispositivo" per controllare lo stato della scheda SD.
2. Se lo stato della scheda microSD™ è Non inizializzato, toccare per inizializzarla. Lo stato cambierà quindi a Normale, consentendo di memorizzare i video.

2. Scegli una Posizione per l'Installazione

Seleziona una posizione con un campo visivo chiaro e libero, una copertura di segnale della rete 4G forte e un'esposizione alla luce non ostruita durante tutto il giorno.

Per una migliore rilevamento dei movimenti, si consiglia di posizionare la telecamera in modo perpendicolare ai movimenti previsti degli animali.

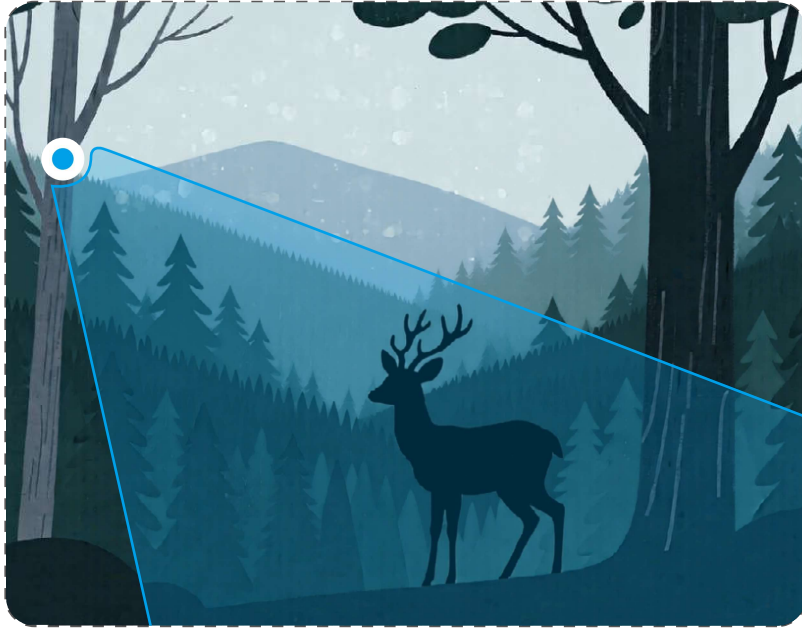

Si prega di notare le seguenti linee guida:

- Per un monitoraggio ottimale, installa la telecamera in un'area aperta con una copertura minima di alberi per evitare ostruzioni.
- Evitare l'installazione durante condizioni meteorologiche avverse per garantire sicurezza e prestazioni del dispositivo.

Per un pannello solare:

- Mantieni una distanza di non più di 3 metri (lunghezza massima del cavo di alimentazione sul pannello solare) tra il pannello solare e la telecamera, assicurandoti che il cavo sia posizionato naturalmente senza tensione.
- Non installare in aree soggette a infiltrazioni d'acqua o vicino a superfici altamente riflettenti (ad esempio, entro 1 metro da pareti di vetro a tendina) per prevenire danni causati dall'acqua o interferenze da inquinamento luminoso.
- Mantieni il pannello solare ad almeno 1,5 metri di distanza dai dispositivi che emettono calore (ad esempio, unità esterne del condizionatore) per evitare di compromettere la dissipazione del calore.

Per una telecamera:

- Verificare che il tronco dell'albero sia abbastanza robusto da reggere un peso triplo rispetto a quello della telecamera.
- Altezza consigliata per l'installazione: 6,5 - 10 piedi (2 - 3 m) da terra.
- Portata di rilevamento: 2-10 m.
- Si consiglia di impostare la sensibilità di rilevamento nell'app EZVIZ quando si seleziona la posizione. In questo modo è possibile verificare se il movimento può essere rilevato dal posizionamento della telecamera e regolare la sensibilità in base alle dimensioni e alla distanza dell'oggetto rilevato.



Note importanti sulla riduzione dei falsi allarmi:

- Non installare la telecamera in ambienti estremamente luminosi, inclusi quelli esposti alla luce del sole, luci intense di lampade, ecc.
- Non installare la telecamera in luoghi esposti a vento forte.
- Non installare la telecamera davanti a uno specchio.
- Per evitare interferenze wireless, tenere la telecamera ad almeno 1 metro di distanza da qualsiasi dispositivo wireless, inclusi router Wi-Fi e telefoni.

3. Rimozione della staffa di montaggio

Premere la tracolla della staffa della telecamera per rimuovere la staffa di montaggio.

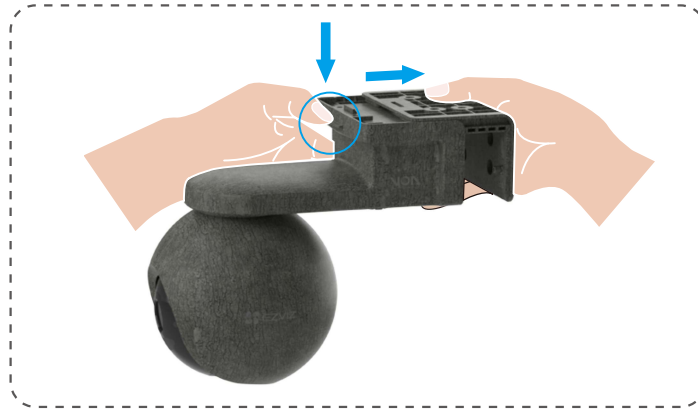

4. Installa la telecamera e il pannello solare

- Prima di fissare la staffa di montaggio, allineare l'obiettivo della telecamera verso l'area target (ad esempio, fonte d'acqua, sentieri degli animali).
- Se scegli il montaggio su palo per la tua telecamera, scegli un albero con diametro corrispondente, evitando le zone di sfregamento degli animali.

Montaggio su Albero (Ideale per Ambienti Forestali)

1. Fissa il supporto dell'adattatore all'albero con i cerchi.

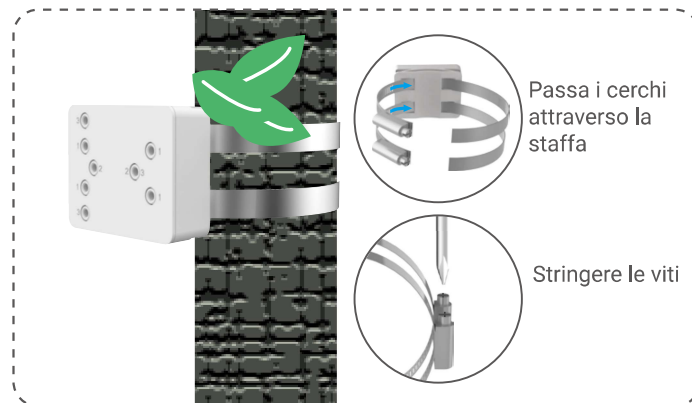

2. Utilizzare le viti incluse per fissare la staffa di montaggio alla staffa adattatore.

- Non stringere eccessivamente i cerchi per evitare danni agli alberi.
- Si consiglia di utilizzare una pellicola mimetica per ridurre al minimo il riflesso metallico dei cerchi.

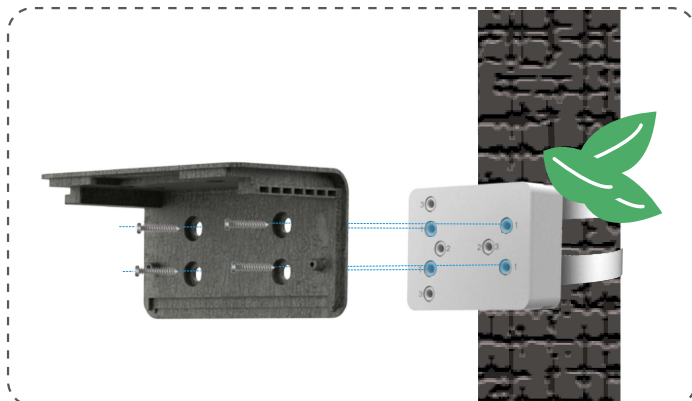

3. Installa la telecamera sul supporto di montaggio fino a quando non senti un clic.

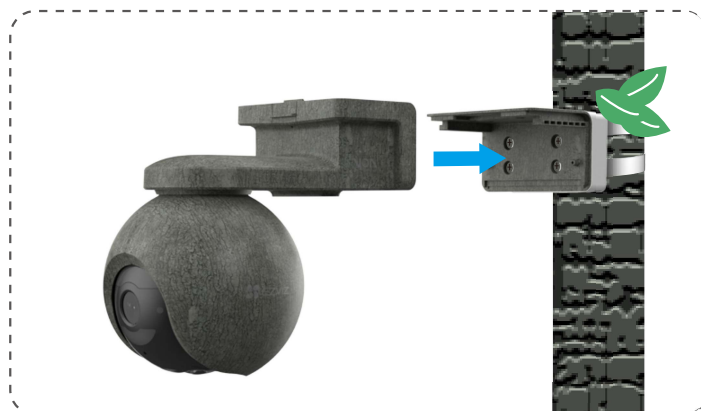

4. Utilizzare un cerchio (acquistabile separatamente) per fissare il supporto di montaggio regolabile del pannello solare a un albero.

i Installa il pannello solare e la telecamera sullo stesso albero o su alberi adiacenti.

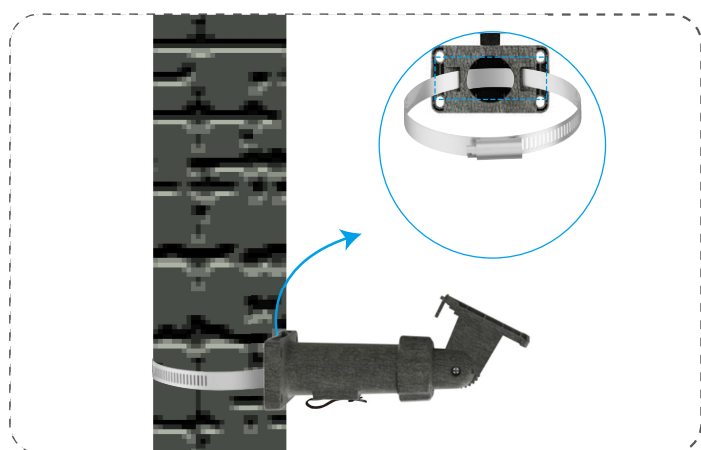

5. Allinea la parte superiore della staffa di montaggio regolabile con la scanalatura sul retro del pannello solare, fai scorrere il pannello solare verso il basso fino a sentire un "clic", indicando che il pannello solare è completamente installato sulla staffa di montaggio regolabile.

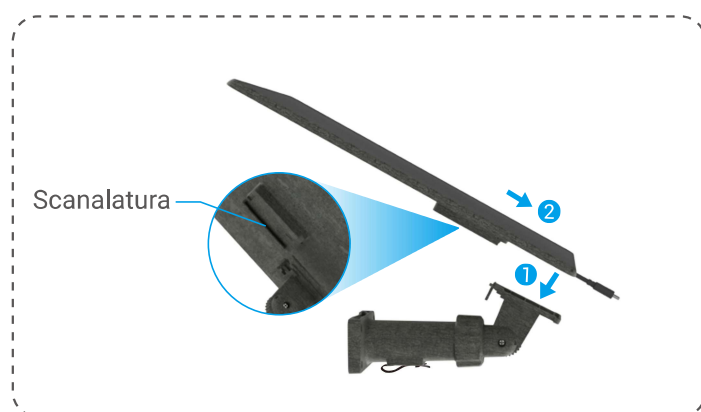

6. Allentare l'ingranaggio ❶ nella direzione indicata nella figura, regolare ❷ il dispositivo e assicurarsi che sia rivolto verso il sole. Dopo la regolazione, stringere l'ingranaggio per evitare allentamenti.

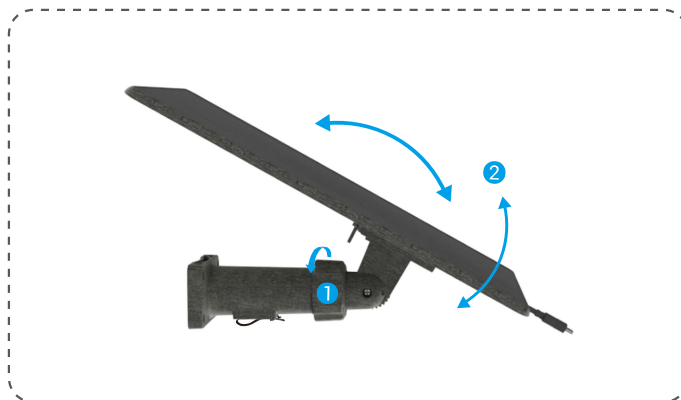

Montaggio a soffitto/parete (adatto per cabine in legno o strutture fisse)

1. Posizionare la dima di foratura su una superficie piana e pulita.
2. (Solo per soffitti/pareti in cemento) Praticare i fori per le viti usando la dima e inserire i tasselli.
3. Utilizzare le viti (PA4x25) per fissare la staffa di montaggio sulla superficie di installazione.

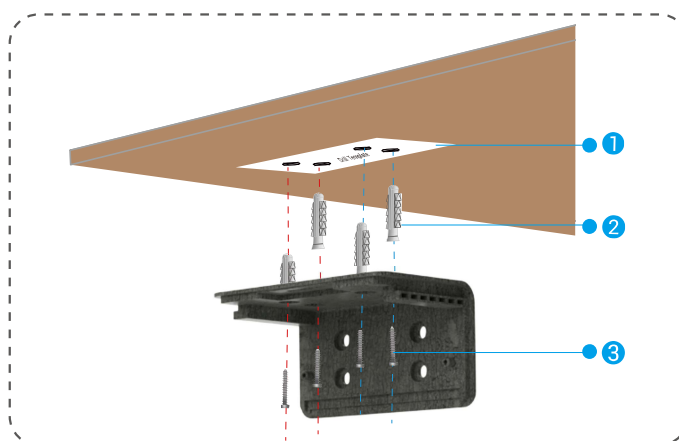

4. Installa la telecamera sul supporto di montaggio fino a quando non senti un clic.
5. Utilizzare le viti incluse per fissare il supporto di montaggio regolabile alla parete.

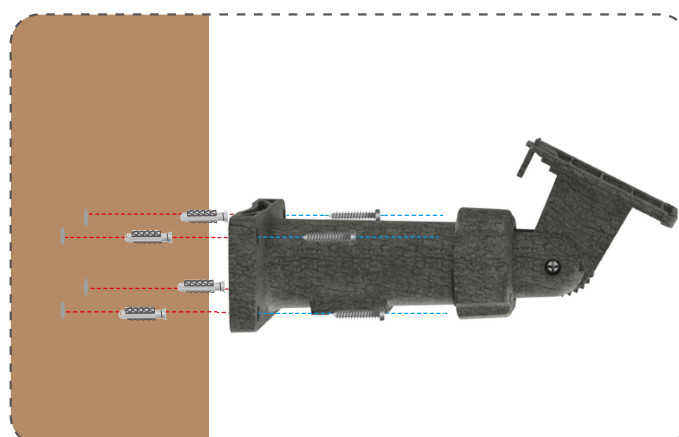

6. Allinea la parte superiore della staffa di montaggio regolabile con la scanalatura sul retro del pannello solare, fai scorrere il pannello solare verso il basso fino a sentire un "clic", indicando che il pannello solare è completamente installato sulla staffa di montaggio regolabile.



7. Allentare l'ingranaggio ❶ nella direzione indicata nella figura, regolare ❷ il dispositivo e assicurarsi che sia rivolto verso il sole. Dopo la regolazione, stringere l'ingranaggio per evitare allentamenti.

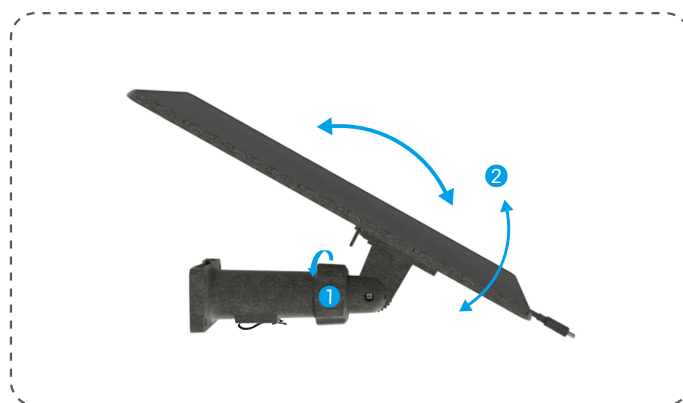

5. Collega la telecamera e il pannello solare

Collega il cavo di alimentazione in uscita del pannello solare alla porta di ricarica della telecamera.

i Se il cavo di alimentazione è troppo lungo, è possibile utilizzare le pinze per cavi sulla staffa di montaggio regolabile per il deposito.

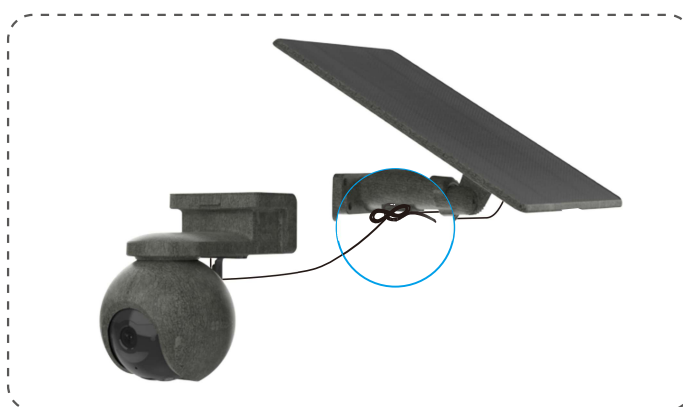

Visualizzare le immagini del dispositivo

i L'interfaccia dell'app potrebbe variare a causa dell'aggiornamento della versione. Fare riferimento all'interfaccia effettiva.

1. Visualizzazione live

Quando si avvia l'app EZVIZ, la pagina della telecamera viene visualizzata come mostrato di seguito. Si possono visualizzare le immagini e ascoltare i suoni in tempo reale, scattare istantanee o registrare video, e scegliere la definizione del video in base alle esigenze.

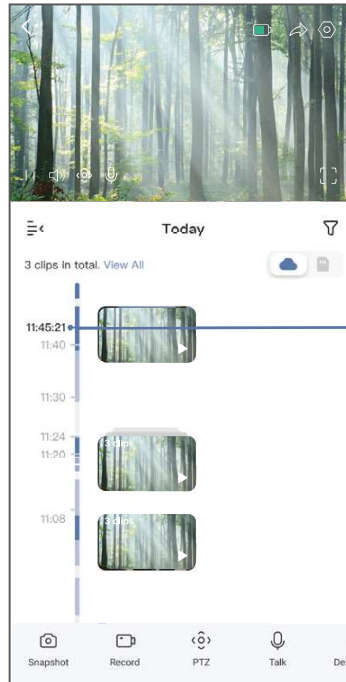

i Scorrere a destra e sinistra sullo schermo per visualizzare altre icone.

Icona	Descrizione
	Batteria. Consente di visualizzare la capacità residua della batteria.
	Condivisione. Consente di condividere il dispositivo con altri utenti.
	Impostazioni. Consente di visualizzare o modificare le impostazioni del dispositivo.
	Istantanea. Consente di scattare un'istantanea.
	Registrazione. Consente di avviare e interrompere manualmente la registrazione.
	PTZ. Ruotare la telecamera per estendere il campo visivo.
	Parla. Toccare per parlare con le persone davanti alla telecamera.
	Definizione. Seleziona la risoluzione video in base alle tue esigenze.
	Allarme. Toccando l'icona, il dispositivo emetterà dei suoni e lampeggerà per scoraggiare gli intrusi.
	Dispositivo nelle vicinanze. Toccare per selezionare i dispositivi disponibili nelle vicinanze per la visualizzazione live multi-schermo.
	PiP. Consente di visualizzare il video sopra un'altra applicazione in uso.
	Suggerimento. Tocca per visualizzare ulteriori informazioni sul dispositivo.
	Riorganizza. Riorganizza la sequenza di tutte le funzioni sopra.

2. Impostazioni di rete

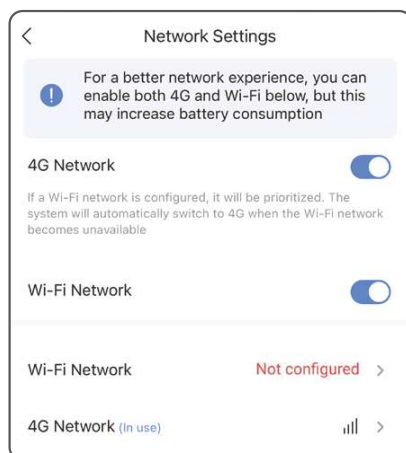

La telecamera supporta due modalità di connessione di rete: 4G e Wi-Fi. Puoi passare tra reti 4G e Wi-Fi su questa interfaccia in base alle tue esigenze.

Passaggio da rete 4G a Wi-Fi

1. Abilita rete Wi-Fi.
2. Tocca "Non configurato" per completare la configurazione Wi-Fi seguendo la procedura guidata dell'app.

Passaggio da Wi-Fi a rete 4G

1. Abilita la rete 4G e disabilita la rete Wi-Fi.

i Puoi abilitare contemporaneamente sia la rete 4G che la rete Wi-Fi. Questo migliora le prestazioni di rete della fotocamera ma potrebbe comportare un aumento del consumo energetico.

2. Inserire una scheda SIM nello slot apposito. (per la procedura dettagliata, consultare la sezione ["Opzione B: Connessione 4G"](#)).

3. Quando senti il messaggio vocale "Registrazione piattaforma riuscita", significa che la telecamera si è connessa con successo alla rete 4G.

- i** • Se la telecamera continua a mostrare "Connessione fallita", tocca Impostazioni di rete APN nell'interfaccia delle Impostazioni di rete e segui la procedura guidata dell'app per completare la configurazione APN. (Per le informazioni APN, contattare il proprio operatore.)
- La connessione alla rete 4G potrebbe comportare costi per i dati, si prega di prestare attenzione al consumo di dati. Puoi toccare Rete 4G per visualizzare il consumo di dati.

Passaggio a un'altra rete Wi-Fi

1. Tocca Rete Wi-Fi.
2. Scegli una rete Wi-Fi a cui desideri connetterti e completa la configurazione Wi-Fi seguendo la procedura guidata dell'app.

Connessione dei dispositivi EZVIZ

1. Tramite Amazon Alexa

Queste istruzioni consentono di controllare i dispositivi EZVIZ con Amazon Alexa. In caso di problemi durante la procedura, consultare la sezione Risoluzione dei problemi.

Prima di iniziare, verificare che:

1. I dispositivi EZVIZ siano connessi all'app EZVIZ.
2. Nell'app EZVIZ, disattivare l'opzione "Crittografia video" e attivare la voce "Audio" nella pagina Impostazioni dispositivo.
3. Sia disponibile un dispositivo compatibile con Alexa (ad esempio, Echo Spot, Echo-Show, il nuovo Echo-Show, Fire TV (qualsiasi generazione), Fire TV Stick (solo seconda generazione), smart TV Fire TV Edition).
4. L'app di Amazon Alexa sia già installata sul dispositivo smart e sia stato creato un account.

Per controllare i dispositivi EZVIZ con Amazon Alexa:

1. Aprire l'app di Alexa e selezionare "Skill e giochi" nel menu.
2. Nella schermata Skill e giochi, cercare "EZVIZ" per trovare le skill per "EZVIZ".
3. Seleziona la skill del tuo dispositivo EZVIZ, quindi tocca ABILITA PER UTILIZZARE.
4. Inserire il nome utente e la password di EZVIZ, quindi toccare Accedi.
5. Toccare il pulsante Autorizza per autorizzare Alexa ad accedere all'account EZVIZ affinché possa controllare i dispositivi EZVIZ.
6. Verrà visualizzato il messaggio "EZVIZ è stato connesso correttamente"; toccare CERCA DISPOSITIVI per consentire ad Alexa di individuare tutti i dispositivi EZVIZ.
7. Tornando al menu dell'app di Alexa e selezionando "Dispositivi" sarà possibile visualizzare tutti i dispositivi EZVIZ, nella sezione dei dispositivi.

Controllo vocale

Rilevare il nuovo dispositivo smart tramite il menu "Casa intelligente" dell'app di Alexa o con la funzione di controllo vocale di Alexa.

Una volta trovato il dispositivo, è possibile controllarlo con la voce. Pronunciare dei semplici comandi per Alexa.

- Il nome del dispositivo, ad esempio, "mostra la telecamera xxxx," si può modificare nell'app EZVIZ. Ogni volta che si modifica il nome del dispositivo è necessario cercarlo di nuovo per aggiornare il nome.

Risoluzione dei problemi

Cosa devo fare se Alexa non riesce a trovare il dispositivo?

Controllare se ci sono problemi di connessione a Internet.

Riavviare il dispositivo smart e cercarlo di nuovo su Alexa.

Perché lo stato del dispositivo risulta "Offline" su Alexa?

Il dispositivo potrebbe essersi disconnesso dalla rete. Riavviare il dispositivo smart e cercarlo di nuovo su Alexa.

Verificare che il router sia connesso a Internet e riprovare.

- Per i dettagli sui paesi in cui Amazon Alexa è disponibile, consultare il sito Web ufficiale di Amazon Alexa.

2. Tramite Google Assistant

Tramite Google Assistant è possibile attivare il dispositivo EZVIZ e guardare il video live pronunciando comandi vocali per Google Assistant.

Sono necessari i seguenti dispositivi e app:

1. Un'app EZVIZ attiva.
2. Nell'app EZVIZ, disattivare l'opzione "Crittografia video" e attivare la voce "Audio" nella pagina Impostazioni dispositivo.
3. Una TV con Chromecast collegato.
4. Google Assistant sul proprio telefono.

Ecco come iniziare:

1. Configurare il dispositivo EZVIZ e verificare che funzioni correttamente con l'app.
2. Scaricare l'app Google Home dall'App Store o Google PlayTM e accedere al proprio account Google.
3. Nella schermata MyHome, toccare il segno "+" in alto a sinistra e selezionare "Configura dispositivo" nell'elenco del menu per accedere all'interfaccia di configurazione.
4. Toccando Funziona con Google e cercando "EZVIZ", saranno individuate le skill per "EZVIZ".
5. Inserire il nome utente e la password di EZVIZ, quindi toccare Accedi.
6. Toccare Autorizza per autorizzare Google ad accedere all'account EZVIZ, in modo che possa controllare i dispositivi EZVIZ.
7. Toccare Torna all'app.
8. Seguire la procedura descritta in precedenza per completare l'autorizzazione. Al termine della sincronizzazione il servizio EZVIZ sarà visibile nell'elenco dei servizi. Per visualizzare un elenco dei dispositivi compatibili con l'account EZVIZ toccare l'icona del servizio EZVIZ.
9. Provare alcuni comandi. Utilizzare il nome della telecamera creato al momento della configurazione del sistema.

È possibile gestire i dispositivi singolarmente o in gruppo. L'aggiunta di dispositivi a una stanza consente di controllare un gruppo di dispositivi contemporaneamente con un solo comando.

Consultare il link per maggiori informazioni:

<https://support.google.com/googlehome/answer/7029485?co=GENIE.Platform%3DAndroid&hl=en>

Domande frequenti

- D: Se la telecamera è offline nell'app, i video verranno comunque registrati?
- A: Se la telecamera è accesa ma non è connessa a Internet, la registrazione locale continua, ma la registrazione sul cloud si interrompe. Quando la telecamera è spenta, entrambe le modalità di registrazioni dei video si interrompono.
- D: Perché l'allarme si attiva anche se non c'è nessuno nell'immagine?
- A: Provare a ridurre la sensibilità dell'allarme. Anche veicoli e animali causano l'attivazione degli allarmi.
- D: Che cos'è una scheda Nano-SIM?
- R: Le schede Nano-SIM misurano 12,3 mm × 8,8 mm × 0,67 mm, rendendole le più piccole dei tre tipi.

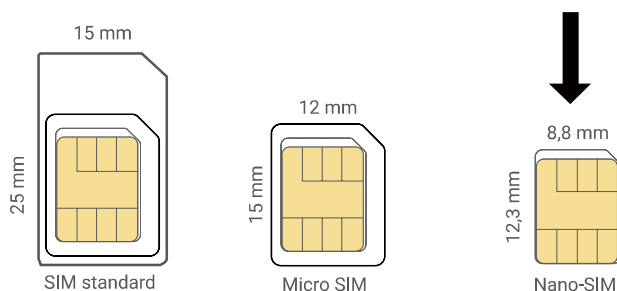

Quando il PIN della carta SIM è bloccato, deve essere sbloccato prima di essere inserito nel dispositivo.

- D: Come faccio a sbloccare il PIN della Nano-SIM?
- R: La maggior parte dei PIN della SIM può essere configurata per lo sblocco sul telefono, come segue:

•Per sistema iOS:

1. Inserire la scheda Nano-SIM.
2. Sul telefono, andare su Impostazioni > Cellulare > SIM > PIN SIM.
3. Nella sezione dedicata al PIN della SIM, toccare l'opzione che consente di disabilitare il PIN della SIM inserendo il codice PIN.

•Dispositivi Android:

1. Inserire la scheda Nano-SIM.
2. Sul tuo telefono, vai su Impostazioni -> Sicurezza -> Altre impostazioni -> PIN della SIM.
3. Nella sezione dedicata al PIN della SIM, toccare l'opzione che consente di disabilitare il PIN della SIM inserendo il codice PIN.

Se il PIN della SIM non viene disattivato o non è valido, contattare l'operatore.

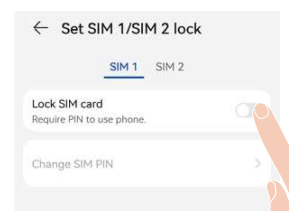
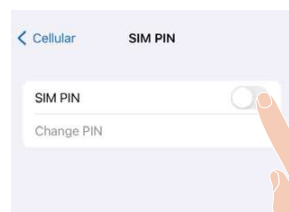

 Per ulteriori informazioni sul dispositivo, consultare il sito www.ezviz.com/it.