

TELAIO - FRAME - DORMANT - MARCO - RAHMEN - RAMA - PAMA

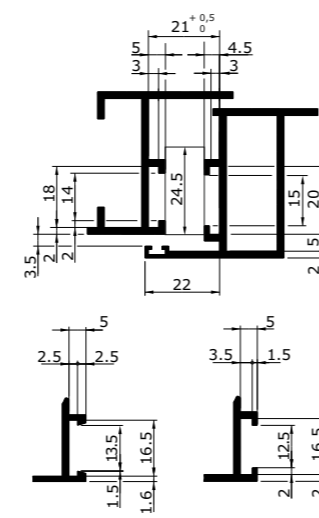

Kit 180 Kg da abbinare ai gruppi base anta ribalta e alle cerniere per anta affiancata - Kit 180 Kg to use with tilt and turn basic kit and with the secondary leaf hinges - Kit 180 Kg: il faut l'utiliser avec les modules de base OB et avec les paumelles du vantail associé - Kit 180 Kg de utilizar con los kit de la oscilo-batiente y con las bisagras de la hoja pasiva - 180 Kg Kit für Ein- und Doppelflügelige Dreh-Kipp Fenster, zusätzlich zum Basis Kit zu verwenden - Zespół 180 kg do przyłączenia do grup podstawowych ze skrzydłem obrotowo odchylanym i zawiasami skrzydła przyległego - Комплект на 180 кг для использования с основным поворотно-откидным комплектом или с петлями для прилегающей створки

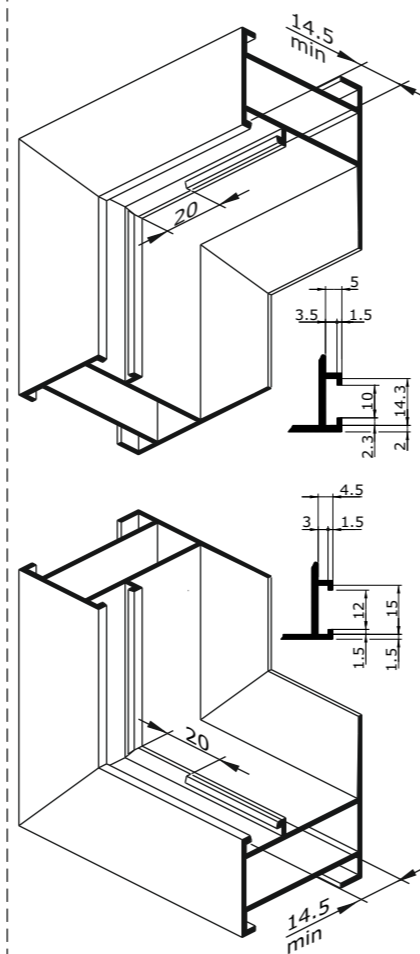
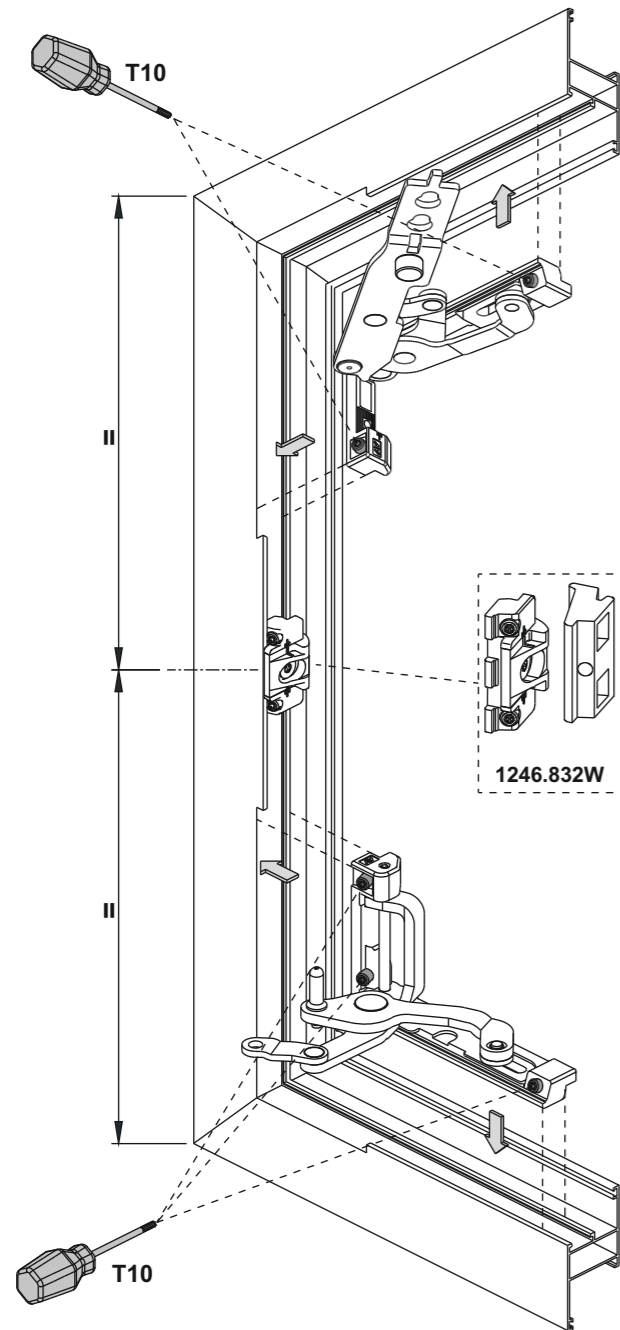
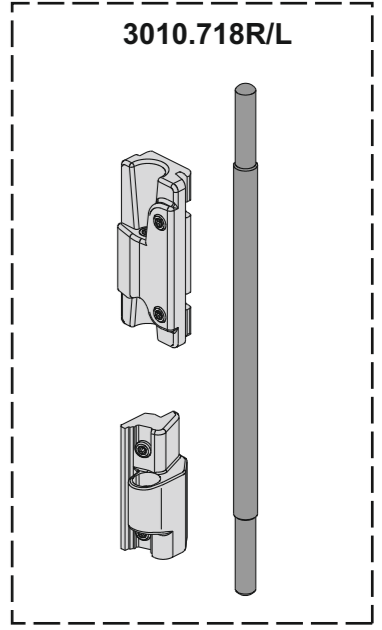
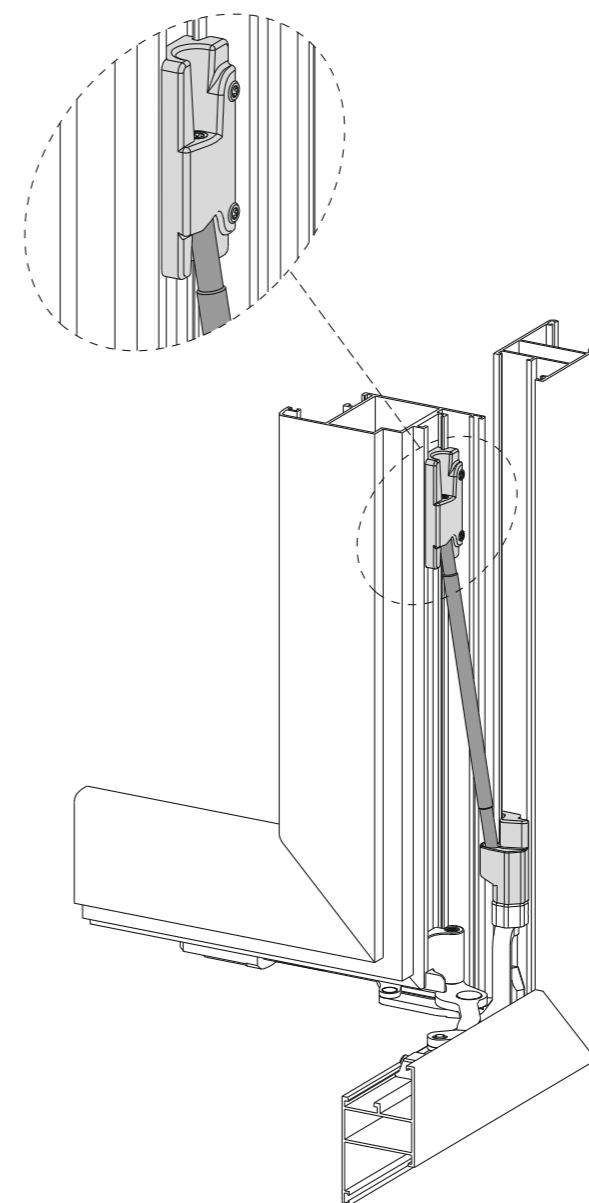

REGOLAZIONE IN ALTEZZA (+2 mm) - VERTICAL ADJUSTMENT (+2 mm) - REGLAGE VERTICAL (+2 mm) - REGULACIÓN VERTICAL (+2 mm) - JUSTIERUNG DER HÖHE (+2 mm) - REGULACJA WYSOKOŚCI (+2 mm) - РЕГУЛИРОВКА ПО ВЫСОТЕ (+2 мм)

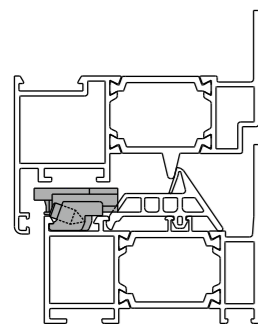

Rifilare la guarnizione se interferisce con la cerniera
Trim the gasket if it obstructs closing of the window
Couper l'étanchéité si elle interfère avec la paumelle
Cortar la junta si interfiere con la bisagra
Die Garnitur beschneiden wenn sie der Fensterschließung behindern
Przyciąć uszczelkę, jeśli zawadza o zawiasę
удалить уплотнитель, если он мешает установке петли

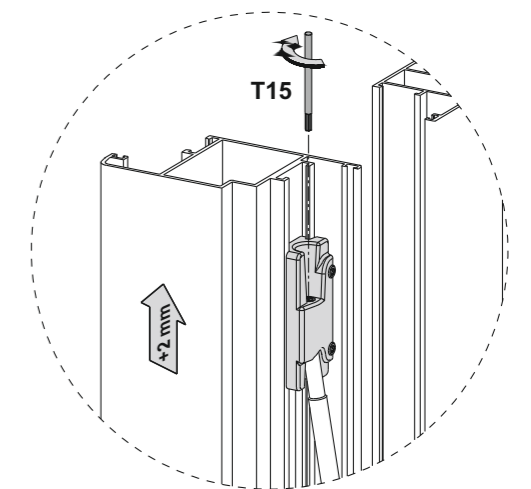
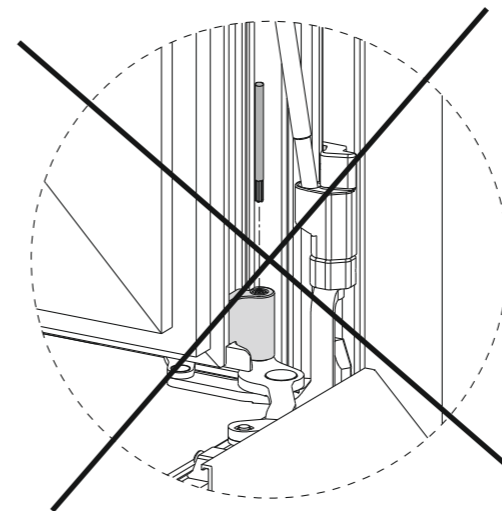
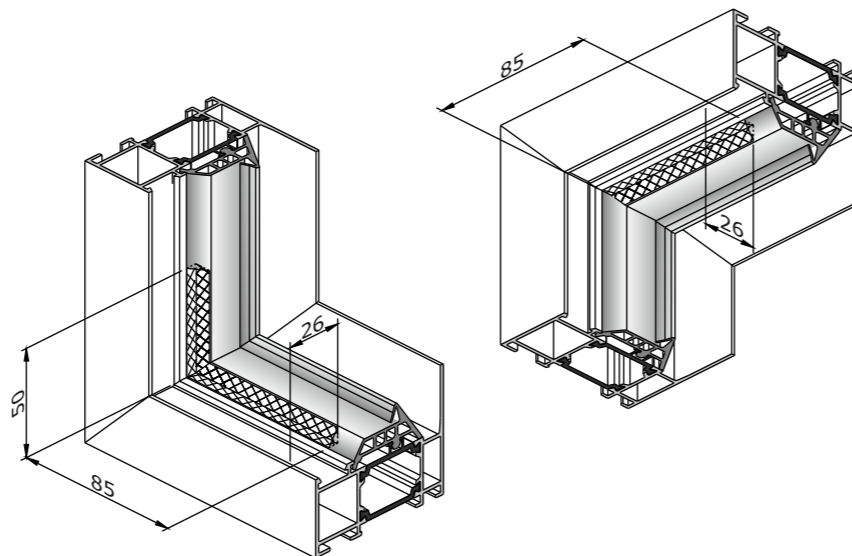

Regolazione assetto anta
 Sash setting adjustment
 Réglage horizontal du vantail
 Regulación de la disposición de la hoja
 Justierung des Fensterflügels im Rahmen
 Regulacja nastawienia skrzydła
 Регулировка положения створки

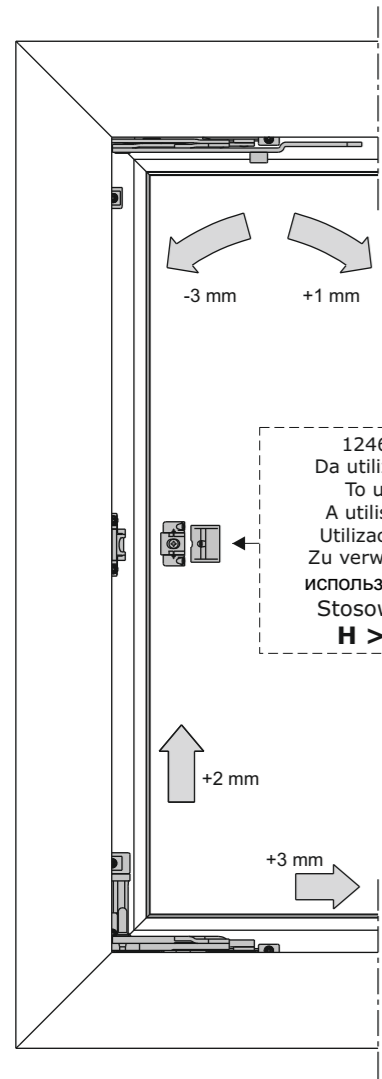
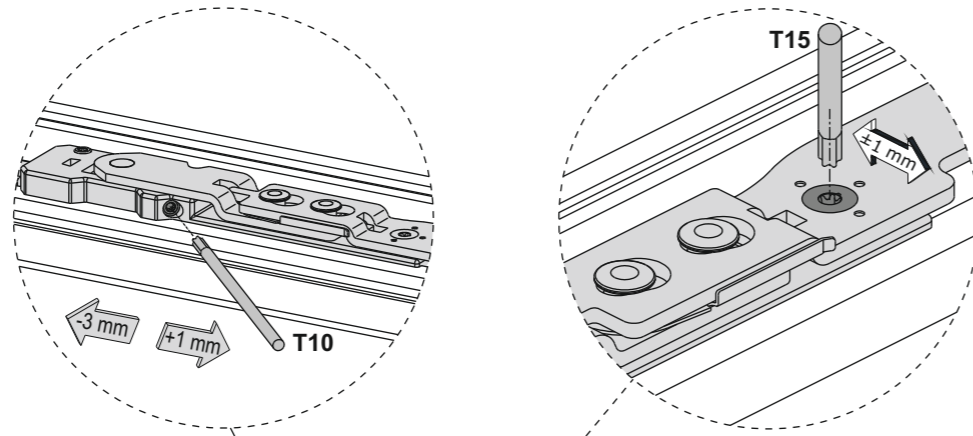

1246.832W
 Da utilizzare per:
 To use for:
 A utiliser pour:
 Utilización para:
 Zu verwenden für:
 используется при:
 Stosować gdy:
H > 1400

Regolazione in luce e in altezza della cerniera inferiore
 Lower hinge, clearance and height adjustment
 Réglage en feuillure et en hauteur de la paumelle inférieure
 Regulación de la luz y de la altura de la bisagra inferior
 FalzluftEinstellung des Ecklagers
 Zawiasa dolna, regulacja luzu i na wysokość
 Нижняя петля, регулировка по горизонтали и по вертикали

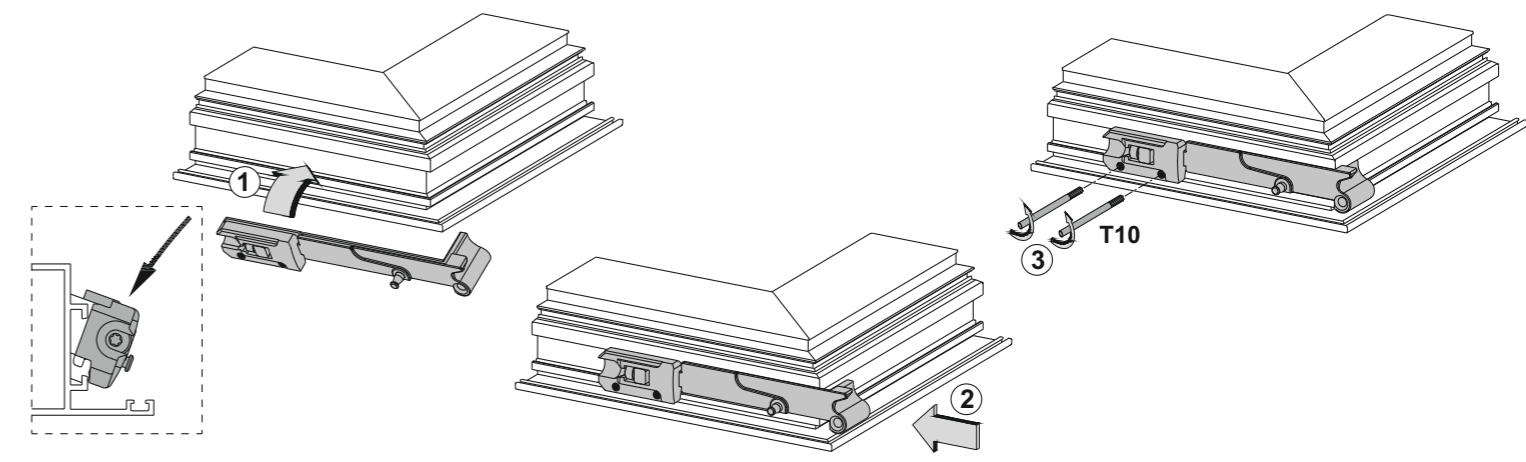
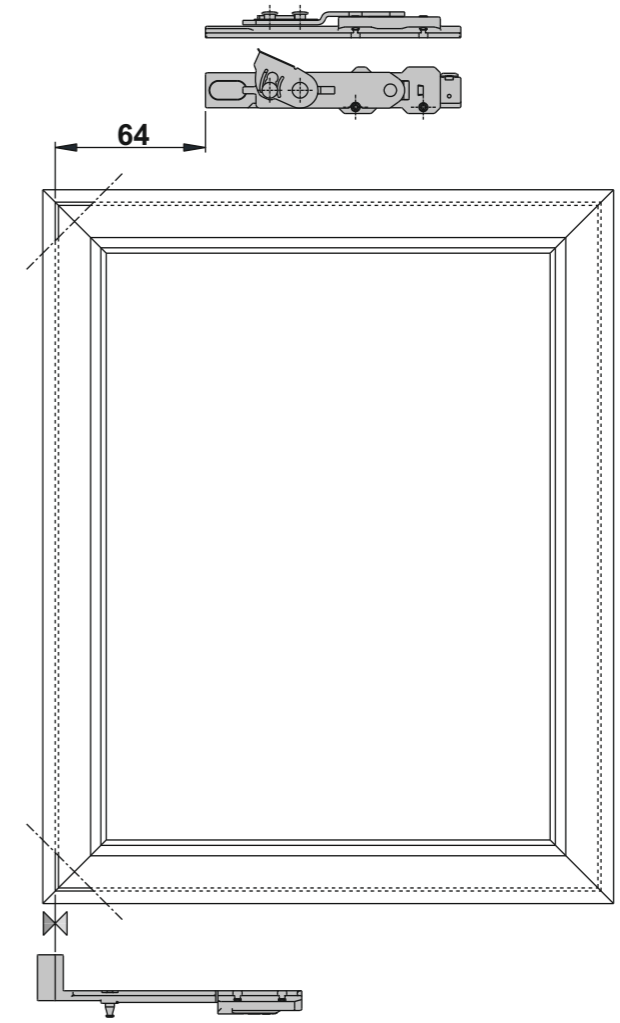
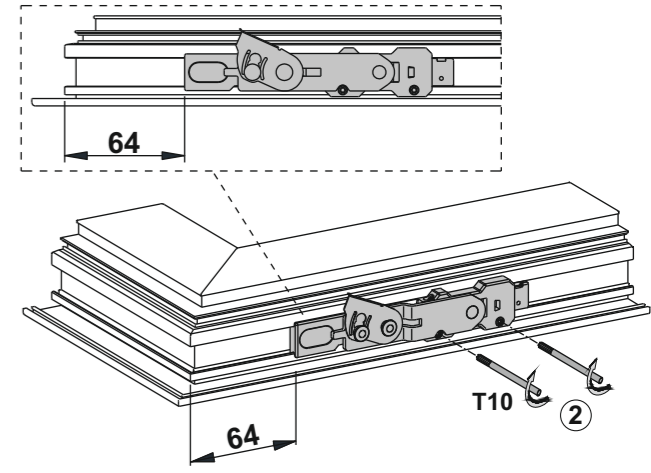
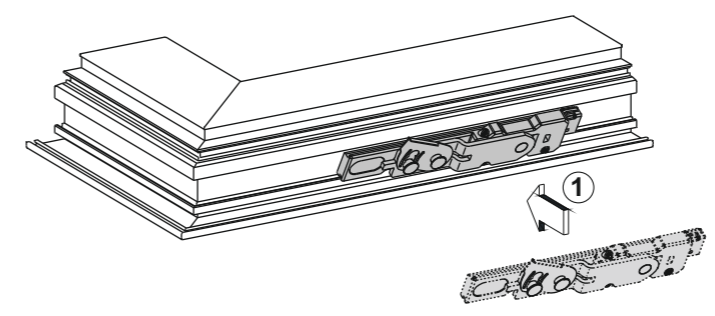
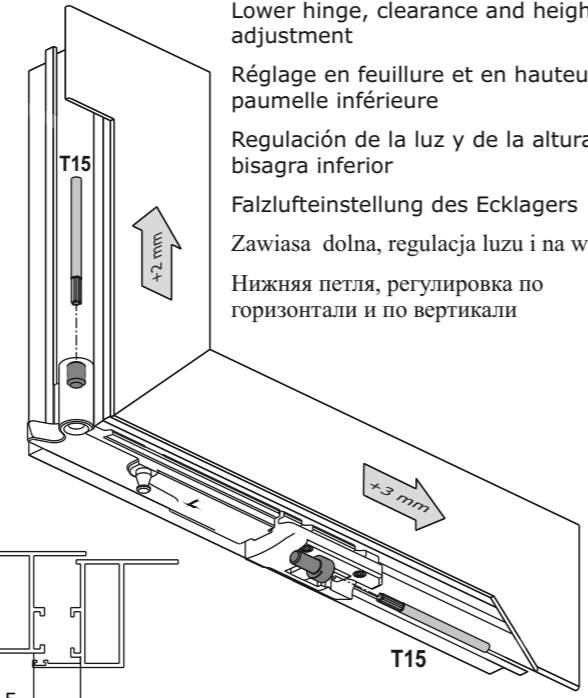

**Montaggio anta - Sash fitting - Montage du vantail - Montaje de la hoja - Einbau des flügels -
Montaż skrzydła - Монтаж створки**

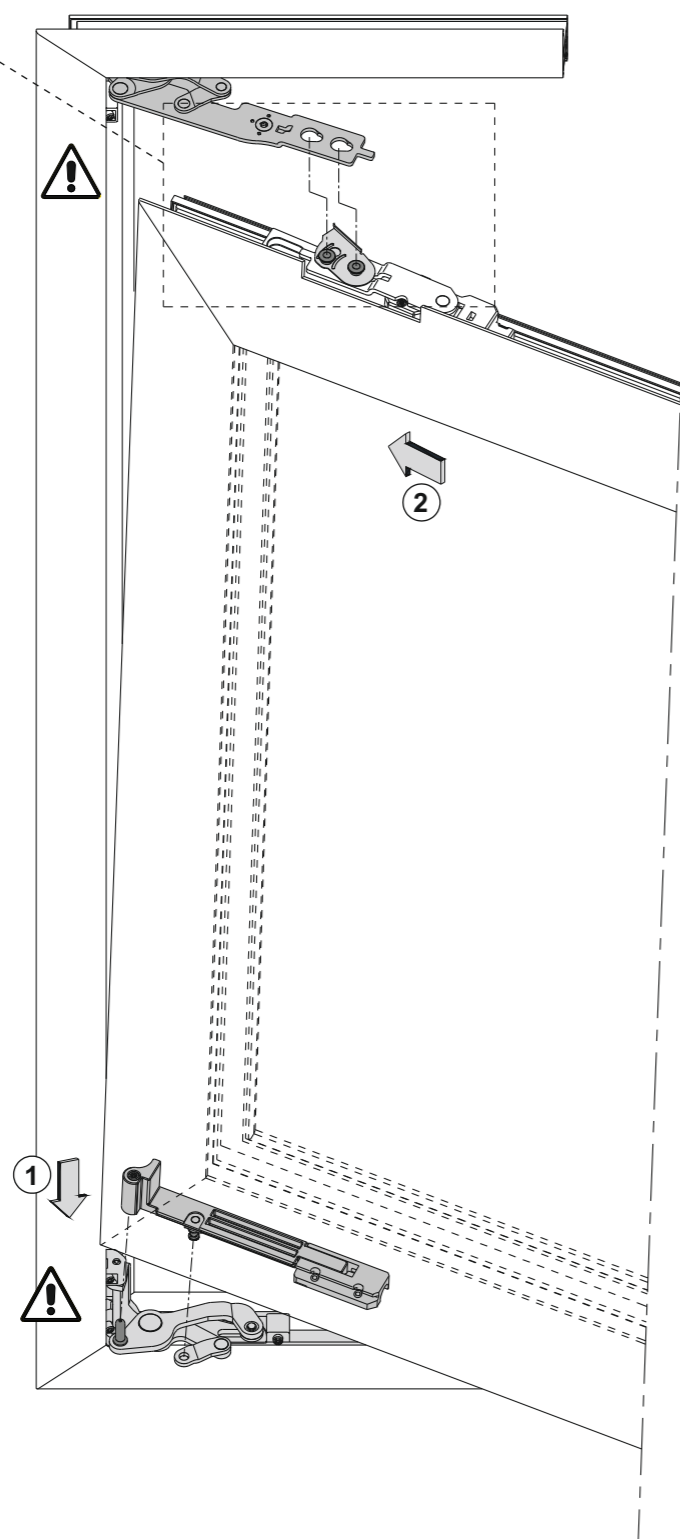
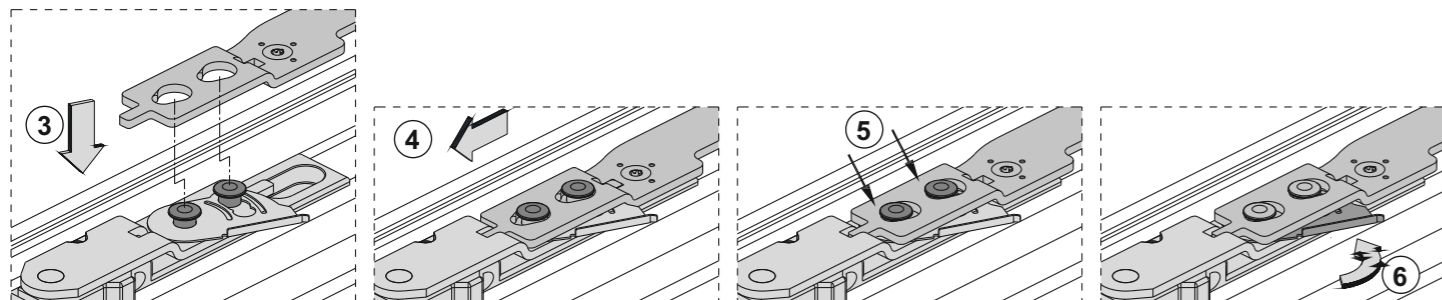

Dima per posizionamento anta su cerniera inferiore - Leaf positioning jig on lower hinge - Gabarit de pose du vantail sur la paumelle inférieure - Plantilla de emplazamiento de la hoja sobre la bisagra inferior - Lehre zur Positionierung des unteren Bandes am Flügel - Szablon do umieszczenia skrzydła na zawiasie dolnej - Шаблон для установки створки на нижнюю петлю

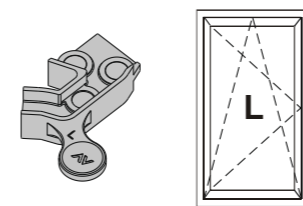
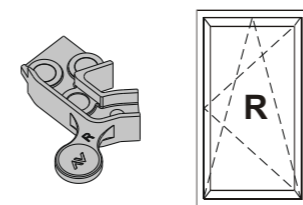

I)

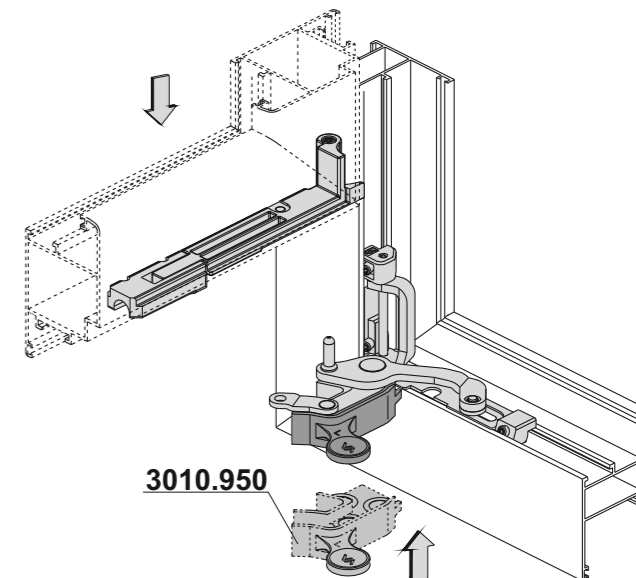

II)

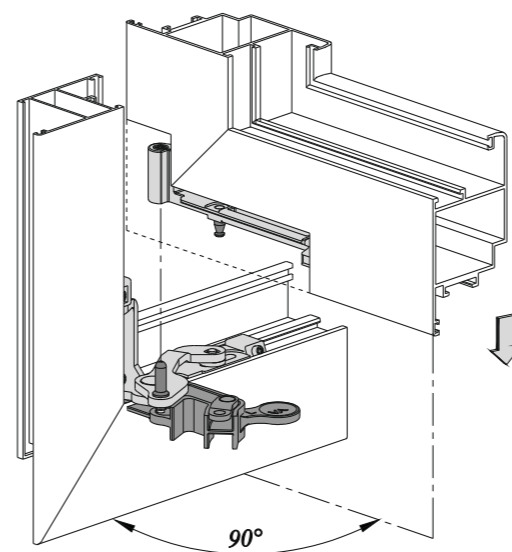

III)

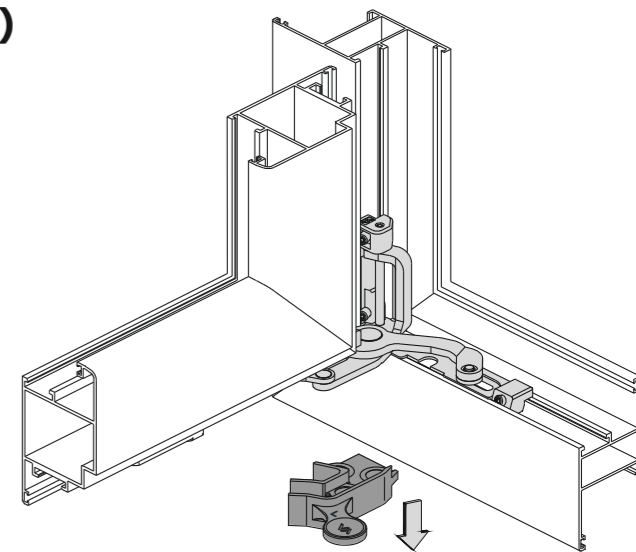

Smontaggio anta - disassembling sash - demontage du vantail - desenganche de la hoja - ausbau des flügels - Rozbiórka skrzydła - Снятие створки

