

Movimentazione anta / Leaf rotation / Déplacement du vantail / Movimentación de la hoja / Rotation Flügel / Wykres pracy zawiasu / Движение створки

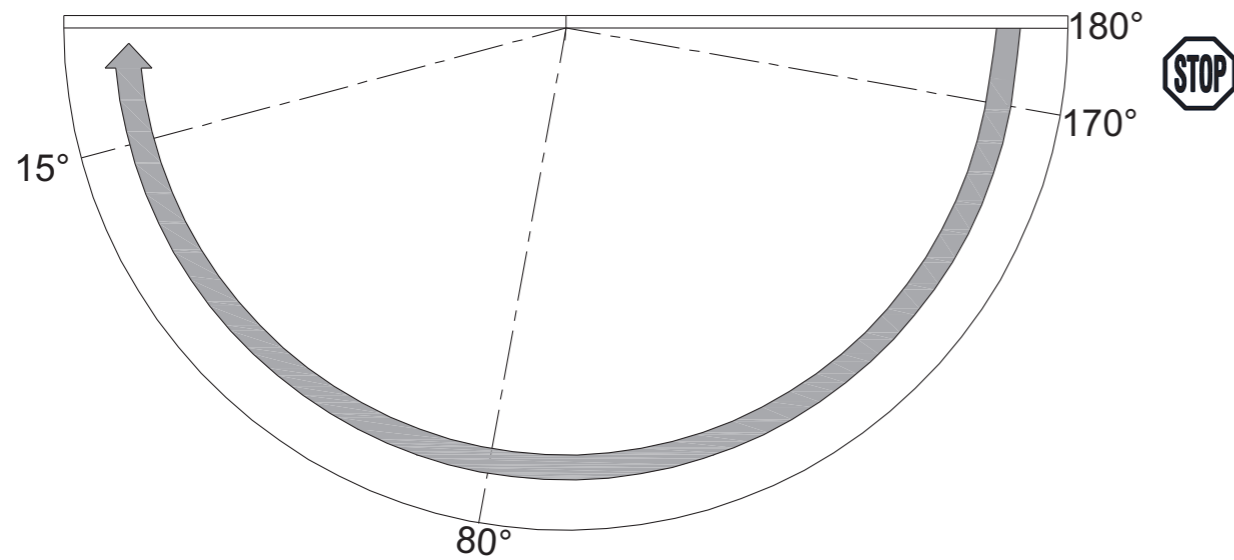

0° ÷ 15° Scatto finale / Final latch / A-coup final / Golpe final / Endanschlag / Domknięcie / дохлоп
 15° ÷ 80° Funzione di chiudiporta / Door closing function / Fonction de ferme-porte / Función de cierrapuertas / Schließfunktion / Funkcja zamykania drzwi / функция доводчика
 80° ÷ 170° Movimento libero / Free movement / Movimiento libre / Mouvement libre / Freilauf / Swobodne otwarcie / свободный ход створки
 170° ÷ 180° Ammortizzatore / Damper / Amortisseur / Amortiguador / Dämpfung / Blokada / амортизатор

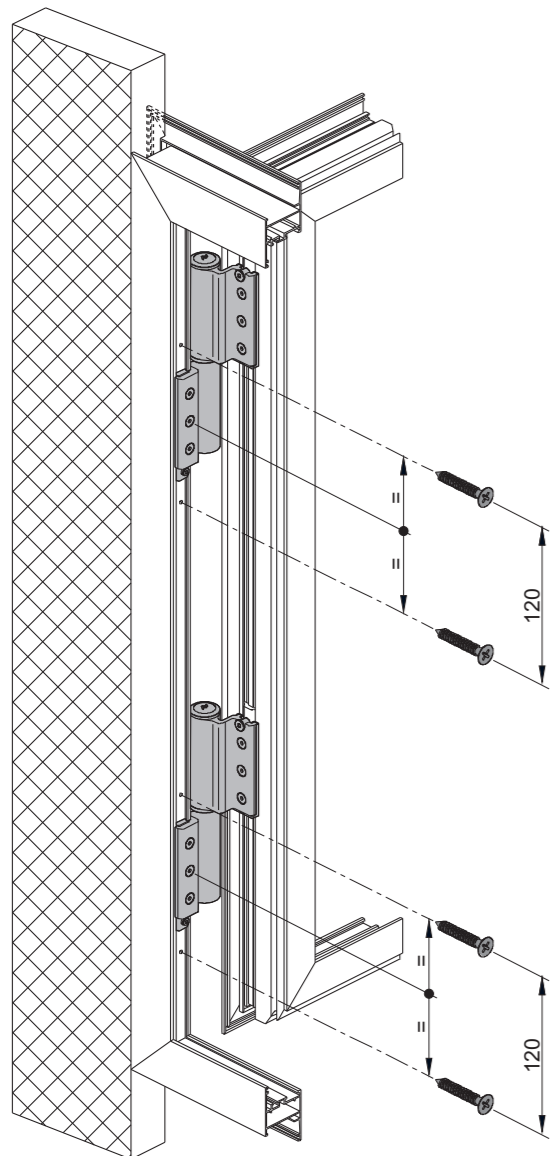

Il sistema di fissaggio deve essere progettato e realizzato nel rispetto delle indicazioni fornite dalla normativa UNI 11673-1 (Marzo 2017 - paragrafo 5.5).
 Il supporto sul quale sarà fissata la porta deve essere resistente e non soggetto a deformazioni e deterioramenti dovuti agli effetti torsionali generati dalla cerniera stessa.
 Prevedere un'adeguata tassellatura in prossimità delle cerniere.

Fastening system has to be studied according to the requirements settled by the standard UNI 11673-1 (dated march 2017 - paragraph 5.5).
 The support on which the door will be fixed has to be resistant and not subjected to deformation and deterioration due to hinge torsion effects.
 Next to the hinges, an appropriate anchoring has to be done.

Le système de fixation doit être étudié et réalisé en conformité avec les indications fournies par la norme UNI 11673-1 (Mars 2017 - section 5.5).
 Le support sur lequel sera fixé la porte doit être robuste et non soumis à la déformation et à la détérioration en raison des effets de torsion de la même paumelle.
 Prévoir une tessellation appropriée à proximité des paumelles.

El sistema de fijación tiene que ser estudiado y realizado según las indicaciones de la norma UNI 11673-1 (marzo de 2017 - sección 5.5). El soporte sobre lo cual se fijará la puerta tiene que ser resistente y no sujeto a la deformación y al deterioro debido a los efectos de torsión de la propia bisagra.
 Prever una teselación apropiada cerca de las bisagras.

Das Befestigungssystem muss gemäß des Standards UNI 11673-1 (März 2017 - abschnitt 5.5) ausgeführt werden.
 Die Verankerung der Tür muss stark sein und darf sich nicht verformen oder verringern durch den Torsionseffekt des Bandes.
 In der Nähe der Bänder muss eine korrekte Verankerung gesetzt werden.

System mocowania został zbadany zgodnie z wymaganiami UNI 11673-1 (marzec 2017 - sekcja 5.5). Mocowanie zawiasu (miejsce montażu zawiasu) musi być odporne na deformację i pogorszenie jakości zamocowania podczas pracy zawiasu (efekt skręcania).
 Należy dodatkowo sprawdzić jakość i prawidłowy sposób zamocowania zawiasu.
 Należy używać akcesoriów i elementów montażowych dostarczonych przez Producenta.

Система закрепления двери должна проектироваться и выполняться в соответствии с указаниями нормативов UNI 11673-1 (март 2017 - раздел 5.5).
 Быть прочной и не подвергаться деформации или износу под воздействием эффекта кручения, вызванного петлей.
 Необходимо предусмотреть использование достаточного количества крепежных элементов в районе установки петель.

REKLO'

Art. 1190R/28 - 1190L/28

1190R/28 - 1190L/28

1190R.700 - 1190L.700
 1190R.701 - 1190L.701
 1190.702

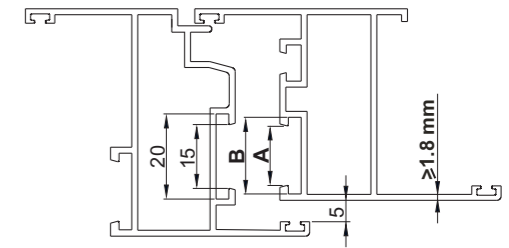
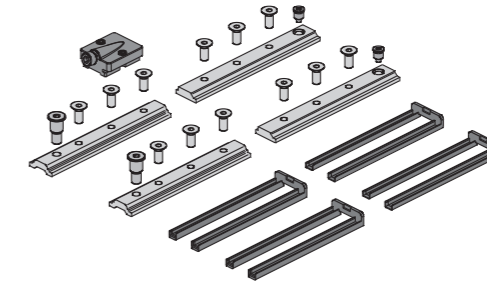
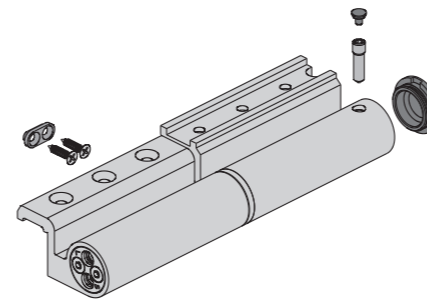

A	B	Art.
10	14.3	1190.702
14	18	1190R.700
		1190L.700
13	16.5	1190R.701
		1190L.701

STAMPATO SU CARTA ECOLOGICA

89011583 - REV. 1 - 215095

H	800	900	1000	1100	1200	1300	1400	1500
3000	●	●	●	●	●	●	●	●
2900	●	●	●	●	●	●	●	●
2800	●	●	●	●	●	●	●	●
2700	●	●	●	●	●	●	●	●
2600	●	●	●	●	●	●	●	117
2500	●	●	●	●	●	●	●	112
2400	●	●	●	●	●	●	●	114 107
2300	●	●	●	●	●	●	●	117 109 101
2200	●	●	●	●	●	●	●	111 103 96
2100	●	●	●	●	●	●	●	113 105 97 91
2000	●	●	●	●	●	●	●	116 107 98 91 85

H = Altezza anta mobile / Moving leaf height / Hauteur du vantail ovrant / Altura hoja móvil / Höhe des beweglichen Flügels / Wysokość skrzydła ruchomego / высота створки
 L = Larghezza anta mobile / Moving leaf width / Largueur vantail / Anchura hoja móvil / Breite des beweglichen Flügels / Szerokość skrzydła ruchomego / ширина створки

CAMPO DI APPLICAZIONE:

- Eseguibile con peso Max dell'anta di 120 Kg.
- ⊗ Eseguibile con peso Max dell'anta indicato (es. 98 Kg.)

APPLICATION FIELD

- Feasible with max leaf weight of 120 Kg.
- ⊗ Feasible with max leaf weight shown (e.g. 98 Kg)

DOMAINE D' APPLICATION

- Réalisation possible avec poids max du vantail de 120 Kg.
- ⊗ Réalisation possible avec poids max du vantail indiquée (ex. 98 Kg)

CAMPO DE APLICACIÓN

- Puede ser utilizado con un peso máximo de la hoja de 120 Kg.
- ⊗ Puede ser utilizado con el peso máximo de la hoja indicado (ej. 98 Kg)

ANWENDUNGSBEREICH:

- Verwendbar bis zur max. Flügelgewichts von 120 Kg.
- ⊗ Verwendbar bis zur angegebene max. Flügelgewicht (z.B. 98 Kg)

ZAKRES STOSOWANIA

- Wykonalny z max ciężarem skrzydła do 120 kg
- ⊗ Wykonalny z max ciężarem skrzydła (np. 98 kg)

ДИАПАЗОН ПРИМЕНЕНИЯ

- Возможно исполнение с максимальным весом створки 120 кг
- ⊗ Возможно исполнение с максимальным указанным весом створки (например: 98 кг)

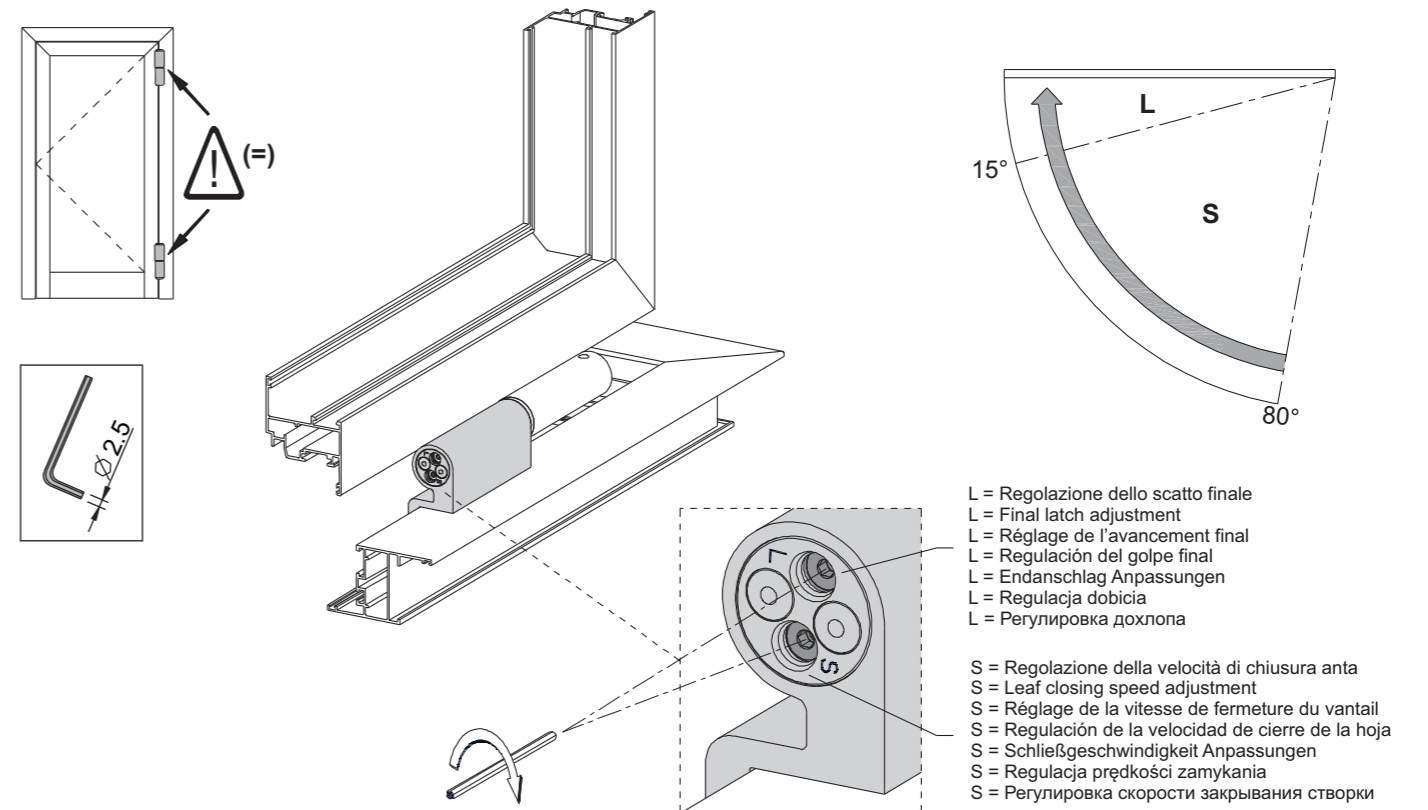
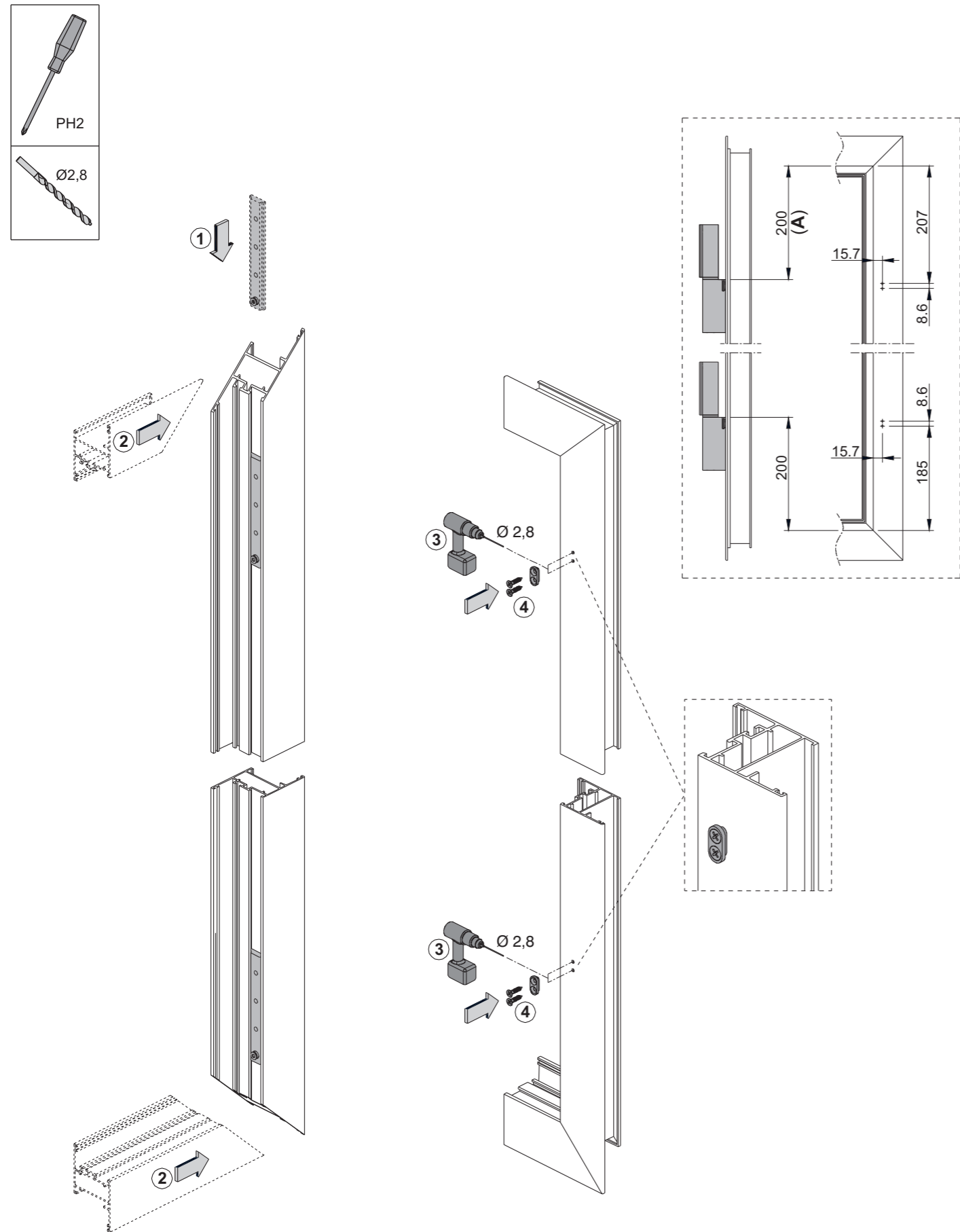

Assestamento (da eseguire al primo montaggio, dopo le registrazioni e SOLO nella cerniera inferiore) e montaggio tappi.
Arrangement de la paumelle (on doit l'effectuer au moment du premier montage, après les réglages et SEULEMENT dans la paumelle inférieure) et montage des bouchons.
Arreglo de la bisagra (a realizarse exclusivamente en el primer ensamblaje, después de las regulaciones y SÓLO en la bisagra inferior) y montaje de los tapones.
Nach der Ersteinstellung erfolgt die einmalige Inbetriebnahme des Systems.
Ustawienie zawiasu (wykonać tylko przy pierwszym montażu, po regulacji i tylko zawias dolny), montaż osłony.
Осадка (выполняется при первом монтаже, после регулировки и ТОЛЬКО на нижней петле) и установка крышек.

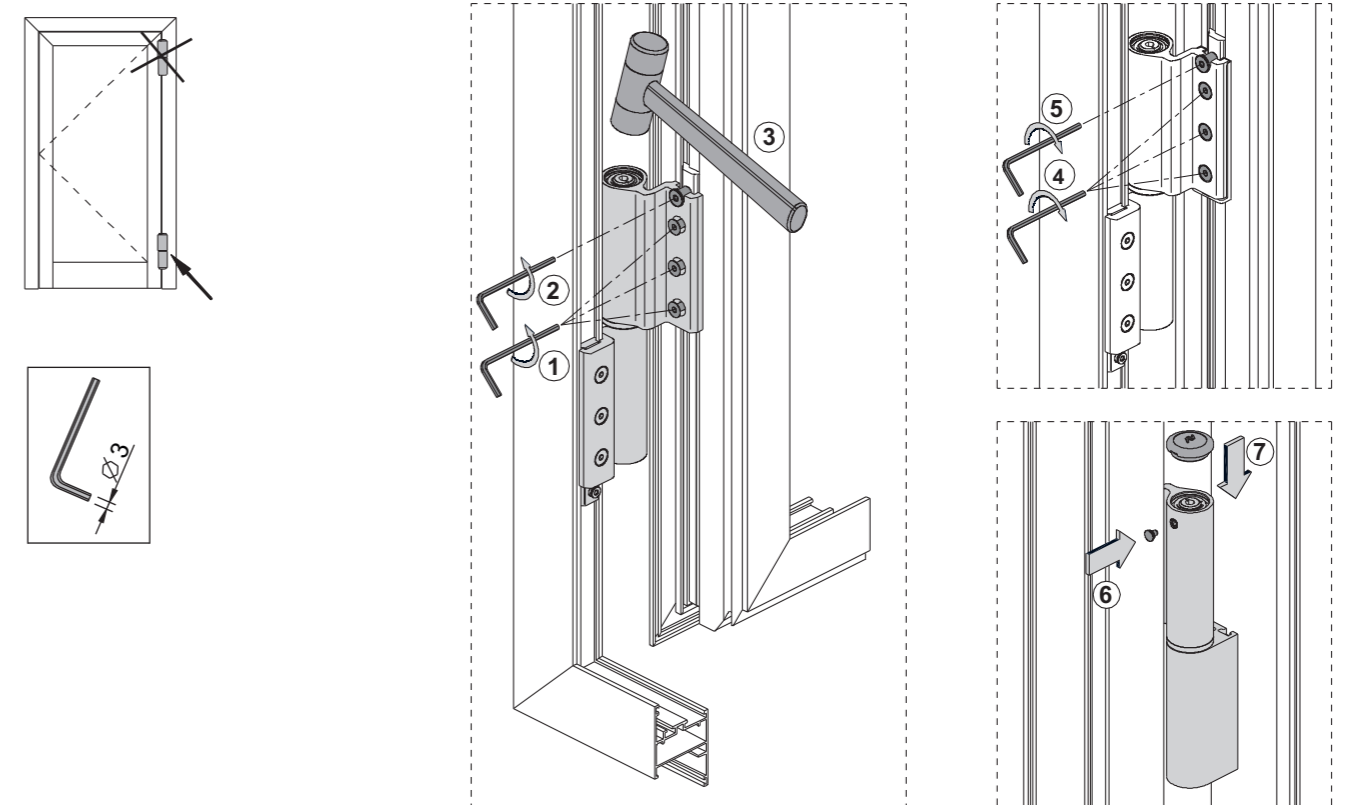

Attivazione con anta chiusa / Start up with close leaf / Activation avec le vantail fermé / Activación con la hoja cerrada / Mit geschlossener Tür beginnen / Wariant I - aktywacja zawiasu, drzwi zamknięte / Активация петли при закрытой створке

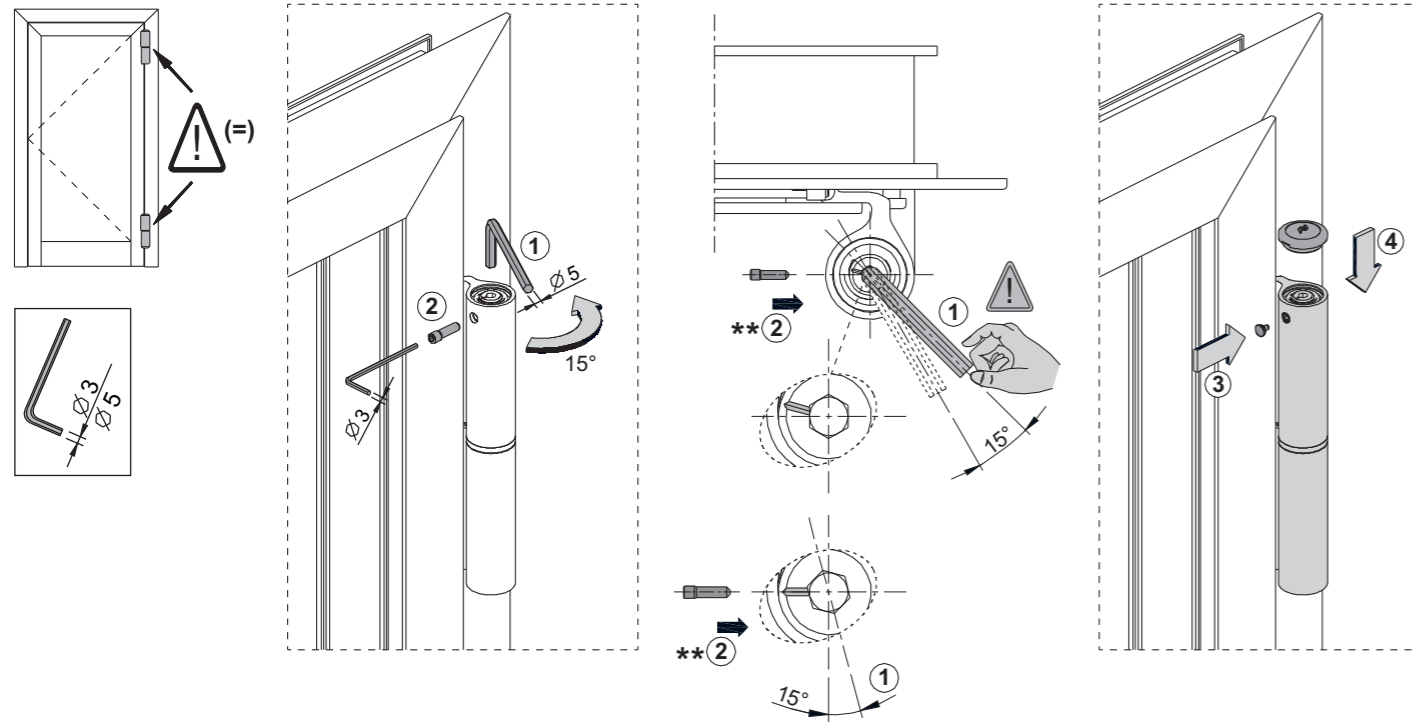

** Avvitare a fondo / Tighten / Serrer / Apretar / Spannen / Dokręcać / Завинтить до упора

Attivazione con anta aperta / Start up with open door / Activation avec le vantail ouvert / Activación con la hoja abierta / Mit geöffneter Tür beginnen / Wariant II. Aktywacja zawiasu drzwi otwarte / Активация петли при открытой створке

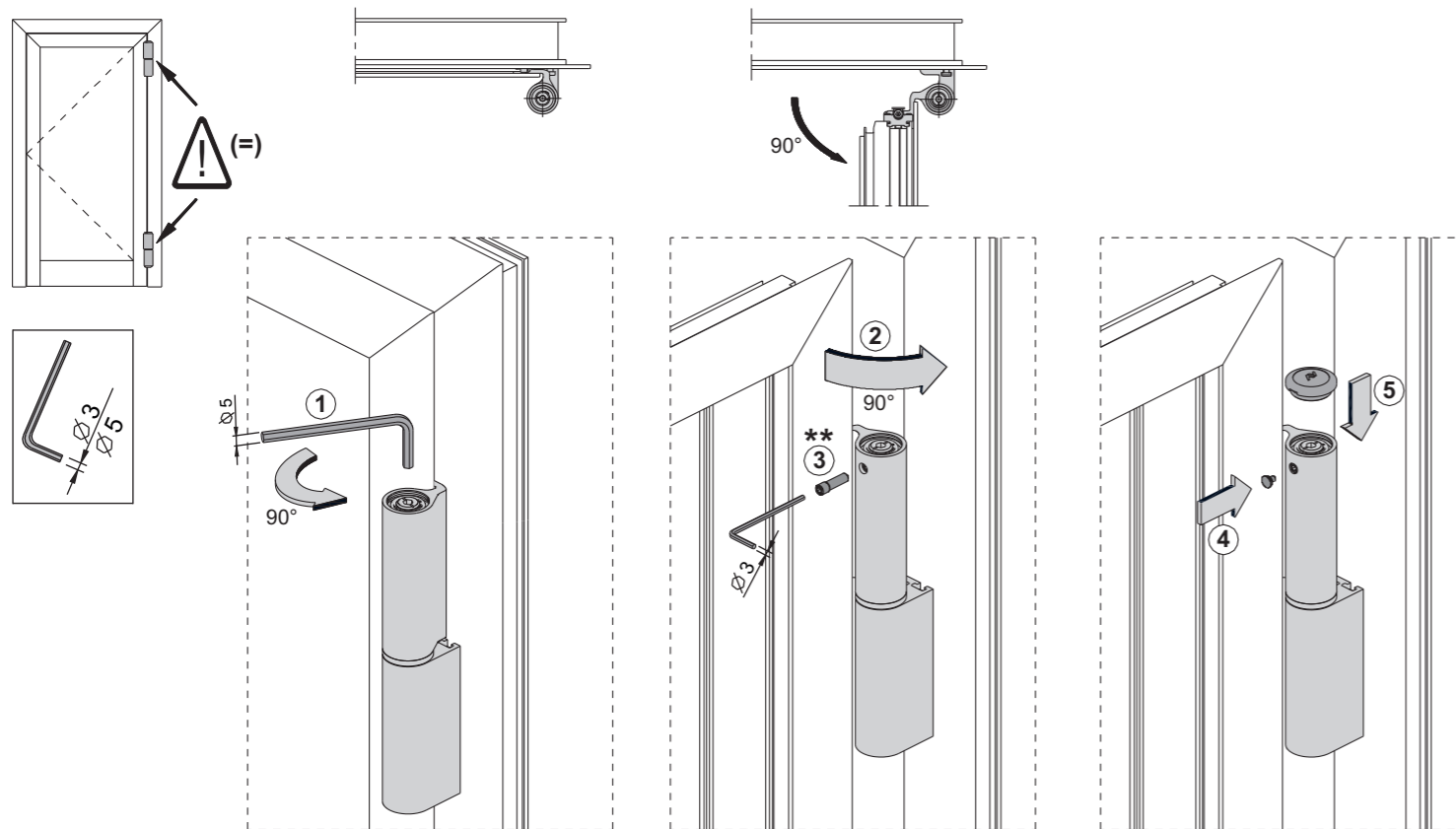

** Avvitare a fondo / Tighten / Serrer / Apretar / Spannen / Завинтить до упора

Montaggio accessori su telaio / Accessories assembly on the frame / Montage des accessoires sur le châssis / Montaje de los accesorios sobre el marco / Befestigungsteile Rahmen / Montaż akcesoriów na ramie / Установка деталей на раме

