

THE FUTURE UNLOCKS

IT.

IL FUTURO SVELATO

AirDoor è un'innovativa linea di accessori per porta che include la maniglia di design Air e la cerniera per porta in vetro AirHinge.

ES.

EL FUTURO SE DESBLOQUEA

AirDoor es una innovadora línea de accesorios para puertas que incluye la manija de diseño Air y la bisagra para puertas de vidrio AirHinge.

EN.

THE FUTURE UNLOCKS

AirDoor is an innovative line of door accessories that includes the Air design handle and the AirHinge glass door hinge.

FR.

LE FUTUR SE DÉVERROUILLE

AirDoor est une gamme innovante d'accessoires de porte qui comprend la poignée design Air et la charnière de porte en verre AirHinge.

Meeting Room
Available

General Manager
Carl Ibrax



INDEX

AIR

6 - 25

Maniglia meccanica con serratura integrata
Mechanical handle with integrated lock
Manija mecánica con cerradura integrada
Poignée mécanique avec serrure intégrée

AIRHINGE

26 - 31

Cerniera per porta in vetro
Glass door hinge
Bisagra para puerta de vidrio
Charnière de porte en verre

CODEX

C1 - C2



IT.

AIR È UNA MANIGLIA CON SERRATURA INTEGRATA DAL DESIGN ESSENZIALE E SOFISTICATO REALIZZATA IN PREZIOSO ALLUMINIO, INSTALLABILE SIA SU PORTA IN LEGNO CHE SU PORTA IN VETRO.

EN.

AIR IS AN HANDLE WITH INTEGRATED LOCK AND AN ESSENTIAL, SOPHISTICATED DESIGN MADE OF PRECIOUS ALUMINIUM, IT CAN BE INSTALLED ON WOODEN DOORS AND GLASS DOORS.

ES.

AIR ES UNA MANIJA CON CERRADURA INTEGRADA DE DISEÑO ESENCIAL Y SOFISTICADO REALIZADA EN PRECIOSO ALUMINIO, QUE SE PUEDE INSTALAR EN PUERTAS DE MADERA Y PUERTAS DE CRISTAL.

FR.

AIR POIGNÉE AVEC SERRURE INTÉGRÉE AU DESIGN ESSENTIEL ET SOPHISTIQUE EN ALUMINIUM PRÉCIEUX, QUI PEUT ÊTRE INSTALLÉE SUR DES PORTES EN BOIS ET DES PORTES EN VERRE.

TECHNOLOGY INTEGRATED IN THE HANDLE



TECNOLOGIA INTEGRATA NELLA MANIGLIA
TECNOLOGÍA INTEGRADA EN LA MANIJA
TECNOLOGIE INTÉGRÉE DANS LA POIGNÉE

ERGONOMICS AND ESSENTIAL LINES



ERGONOMIA E LINEE ESSENZIALI
ERGONOMÍA Y LÍNEAS ESENCIALES
ERGONOMIE ET LIGNES ESSENTIELLES

IT.

EQUILIBRIO DELLE FORME

Air è un oggetto dal design razionale e al tempo stesso robusto e flessuoso. La consistenza dell'impugnatura e la bombatura posteriore consentono alle dita di avvolgersi in modo naturale intorno allo stelo della maniglia garantendo il massimo dell'ergonomia nel rispetto dell'equilibrio delle forme. Il design materico, il prezioso alluminio finemente lavorato e la finitura extra-liscia della superficie, regalano una esperienza tattile unica.

ES.

EQUILIBRIO DE FORMAS

Air es un objeto con un diseño racional y al mismo tiempo robusto y flexible. La consistencia de la manija y el dorso redondeado permiten que los dedos envuelvan el vástago de forma natural, garantizando la máxima ergonomía respetando el equilibrio de las formas. El diseño del material, el precioso aluminio finamente trabajado y el acabado extra-suave de la superficie, ofrecen una experiencia táctil única.

EN.

BALANCE OF SHAPES

Air is an object with a rational design and at the same time robust and supple. The consistency of the handle and the rounded back allow the fingers to wrap around the stem in a natural way, guaranteeing maximum ergonomics while respecting the balance of shapes. The material design, the precious finely worked aluminum and the extra-smooth finish of the surface, offer a unique tactile experience.

FR.

ÉQUILIBRE DES FORMES

Air est un objet au design rationnel et à la fois robuste et souple. La consistance du manche et le dos arrondi permettent aux doigts de s'enrouler autour de la tige de manière naturelle, garantissant une ergonomie maximale tout en respectant l'équilibre des formes. La conception des matériaux, l'aluminium précieux finement travaillé et la finition extra-lisse de la surface, offrent une expérience tactile unique.



DESIGN ORIENTED ON THE TINIEST DETAILS

DESIGN CURATO NEI MINIMI DETTAGLI
CUIDADO EN EL DISEÑO EN LOS MÍNIMOS DETALLES
SOIN DANS LA CONCEPTION DANS LES DÉTAILS MINIMUM

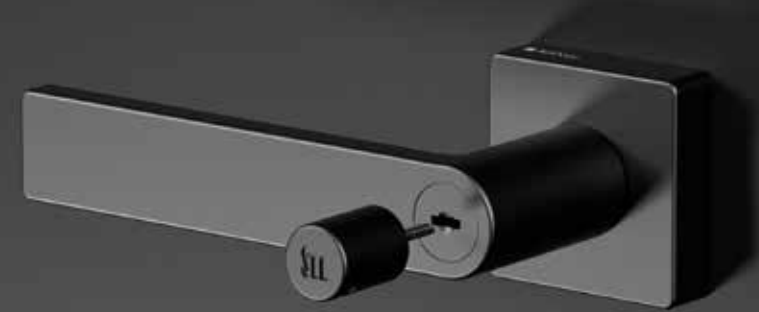

IT.

DNA DELL'INNOVAZIONE

La praticità incontra l'eleganza.

Frutto del talento del designer Alessandro Stabile, Air coniuga DESIGN, NATURALEZZA delle forme e AVANGUARDIA tecnologica e sintetizza l'esperienza di oltre 50 anni di Meroni nel settore della porta. L'equilibrio dei volumi, ridotti al minimo sia nella maniglia che nel set di accessori, la rendono universale: è adatta all'installazione sia su porta in legno che su porta in vetro grazie a uno speciale scrocco integrato. Si coordina perfettamente con gli ambienti di lavoro dal design contemporaneo.

EN.

DNA OF INNOVATION

Practicality meets elegance.

Fruit of the talent of the designer Alessandro Stabile, Air combines DESIGN, NATURALNESS of shapes and AVANT-GARDE technology and summarizes Meroni's over 50 years of experience in the door sector. The balance of volumes, reduced to a minimum both in the handle and in the set of accessories, make it universal: it is suitable for installation on both wooden and glass doors thanks to a special integrated latch. It coordinates perfectly with contemporary design work environments.

SP.

DNA DE LA INNOVACIÓN

La practicidad se encuentra con la elegancia.

Fruto del talento del diseñador Alessandro Stabile, Air combina DISEÑO, NATURALEZA de las formas y tecnología de VANGUARDIA y resume los más de 50 años de experiencia de Meroni en el sector de las puertas. El equilibrio de los volúmenes, reducidos al mínimo tanto en la manija como en el juego de accesorios, lo hacen universal: es apto para su instalación tanto en puertas de madera como de cristal gracias a un pestillo especial integrado. Combina perfectamente con los entornos de trabajo de diseño contemporáneo.

FR.

DNA DE L'INNOVATION

La praticité rencontre l'élégance.

Fruit du talent du designer Alessandro Stabile, Air allie DESIGN, NATUREL des formes et technologie AVANT-GARDE et résume les plus de 50 ans d'expérience de Meroni dans le secteur des portes. L'équilibre des volumes, réduit au minimum tant dans la poignée que dans l'ensemble d'accessoires, le rend universel : il convient à l'installation sur des portes en bois et en verre grâce à un loquet intégré spécial. Elle se coordonne parfaitement avec les environnements de travail au design contemporain.

ALWAYS ENGAGED, AUTOMATIC RELEASE

IT.

SISTEMA DI SBLOCCO ANTIPANICO INTEGRATO

Air è sicura in ogni condizione grazie al sistema di sblocco d'emergenza integrato. La maniglia interna è sempre in presa ed è sempre possibile sbloccare la serratura: una volta azionata la leva della maniglia interna, la serratura si sposta automaticamente in posizione di aperto, anche se precedentemente chiusa con chiave o con pomolino girevole di privacy - in tutte le funzioni in cui è prevista questa opzione.

ES.

SISTEMA DE DESBLOQUEO ANTIPÁNICO INTEGRADO

Air es seguro en todas las condiciones gracias al sistema integrado de desbloqueo de emergencia. La manija interna siempre está agarrada y siempre es posible desbloquear la cerradura: una vez accionada la palanca de la manija interna, la cerradura pasa automáticamente a la posición abierta, incluso si previamente se cerró con llave o con pomo giratorio de privacidad - en todas las funciones en las que se proporciona esta opción.

EN.

INTEGRATED ANTI-PANIC RELEASE SYSTEM

Air is secure in all conditions thanks to the integrated emergency release system. The internal handle is always engaged and it is always possible to unlock the lock: once the lever of the internal handle has been activated, the lock automatically moves to the open position, even if previously closed with a key or with a rotating privacy knob - in all functions where this option is provided.

FR.

SYSTÈME DE DÉBLOCAGE ANTI-PANIQUE INTÉGRÉ

Air est sûr dans toutes les conditions grâce au système de déblocage d'urgence intégré. La poignée interne est toujours saisie et il est toujours possible de déverrouiller la serrure : une fois le levier de la poignée interne actionné, la serrure se déplace automatiquement en position ouverte, même si elle a été précédemment fermée avec une clé ou avec un bouton de confidentialité rotatif - dans toutes les fonctions où cette option est fournie.



SEMPRE IN PRESA, SBLOCCO AUTOMATICO
SIEMPRE ACTIVADO, DESBLOQUEO AUTOMÁTICO
TOUJOURS ENCLENCHÉ, DÉBLOCAGE AUTOMATIQUE

REALIZZATA INTERAMENTE IN ALLUMINIO
FABRICADA ENTERAMENTE EN ALUMINIO
FABRIQUÉ ENTIÈREMENT EN ALUMINIUM

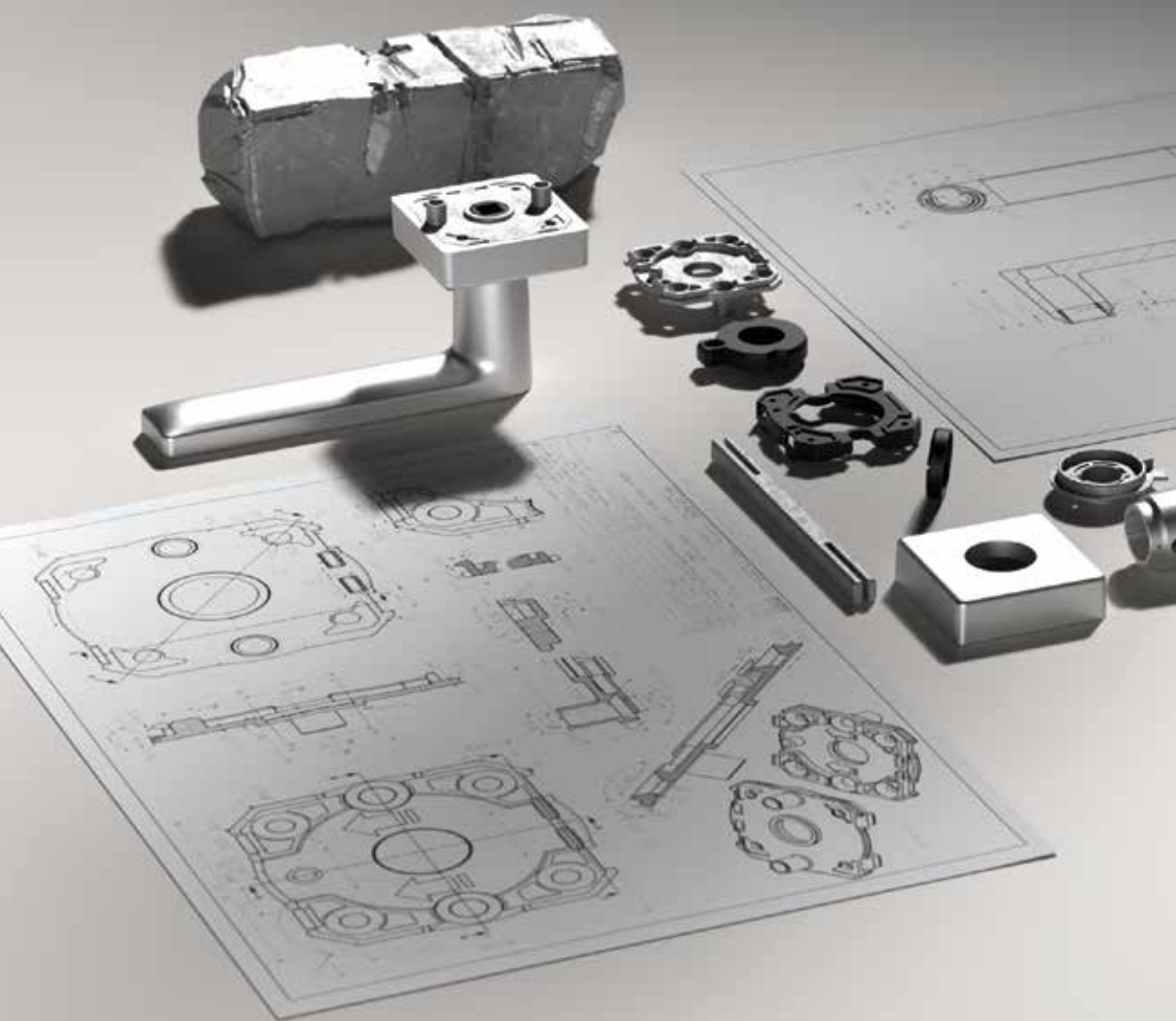

ENTIRELY MADE OF ALUMINUM

IT.

UN MATERIALE SOSTENIBILE

Una maniglia funzionale e di design con uno sguardo all'eco-sostenibilità. Tutte le principali componenti della maniglia sono realizzate in alluminio, un materiale 100% riciclabile perché le sue proprietà rimangono immutate anche quando viene riciclato.

ES.

UN MATERIAL SOSTENIBLE

Una manija funcional y de diseño con la mirada puesta en la eco-sostenibilidad. Todos los componentes principales de la manija están fabricados en aluminio, un material 100% reciclable porque sus propiedades se mantienen inalterables incluso cuando se recicla.

EN.

A SUSTAINABLE MATERIAL

A functional and design handle with an eye to eco-sustainability. All the main components of the handle are made of aluminium, a 100% recyclable material because its properties remain unchanged even when it is recycled.

FR.

UN MATÉRIAU ÉCO-DURABLE

Une poignée fonctionnelle et design dans un souci d'éco-durabilité. Tous les composants principaux du manche sont en aluminium, un matériau 100% recyclable car ses propriétés restent inchangées même lorsqu'il est recyclé.

FUNCTIONS FOR ALL APPLICATIONS



FUNZIONI PER TUTTE LE APPLICAZIONI
FUNCIONES PARA TODAS LAS APLICACIONES
FONCTIONS POUR TOUTES LES APPLICATIONS

L11

LOCALI DI PASSAGGIO | PASSAGEWAYS | ZONAS DE PASO | ZONES DE PASSAGE



L12

BAGNO | BATHROOMS | BAÑOS | SALLES DE BAINS



L13

INGRESSI E UFFICI | ENTRANCES AND OFFICES | ENTRADAS Y OFICINAS | ENTRÉES ET BUREAUX



PORTA LEGNO E VETRO
PUERTA DE MADERA Y VIDRIO
PORTE EN BOIS ET VERRE

IT.

UNIVERSALE

Nella versione legno, Air è composta da due rosette quadrate universali e un kit maniglia davvero semplice da installare, fissando un grano.

È una maniglia universale, la stessa serratura consente sia l'installazione per apertura destra o sinistra e per porte con pannello in legno o similari, il cui spessore può variare da 35mm fino a 65mm. Air può essere integrata sia a sistemi di chiusura con scrocco tubolare che con serratura da infilare. Nella versione vetro, Air è composta da una cartella universale quadrata e una cartella con scrocco integrato. È una maniglia universale, la stessa serratura consente sia l'installazione per apertura destra o sinistra e per porte con pannello in vetro o similari, il cui spessore può variare da 8mm fino a 12mm.

È quindi adatta all'applicazione su porte interne, da ufficio e sale riunioni, phone-booth e porte per pareti divisorie, sia nuove che come retrofit.

ES.

UNIVERSAL

En la versión de madera, Air se compone de dos rosetas cuadradas universales y de un kit de manija que es realmente sencillo de instalar, mediante la fijación de un tornillo prisionero.

Es una manija universal, la misma cerradura permite su instalación tanto para apertura a derecha o izquierda como para puertas con panel de madera o similar, cuyo espesor puede variar desde 35mm hasta 65mm. Air se puede integrar tanto con sistemas de cierre con pestillo tubular como con cerradura de embutir.

En la versión de vidrio, Air consta de una roseta cuadrada universal y una roseta con pestillo integrado. Es una manija universal, la misma cerradura permite su instalación tanto para apertura derecha o izquierda como para puertas con panel de vidrio o similar, cuyo espesor puede variar desde 8mm hasta 12mm.

Por lo tanto, es adecuado para su aplicación en puertas interiores, puertas de oficinas y salas de reuniones, cabinas telefónicas y puertas para tabiques, tanto nuevos como rehabilitados.

22

EN.

UNIVERSAL

In the wooden version, Air is made up of two universal square rosettes and a handle kit that is really simple to install, by fixing a grub screw.

It is a universal handle, the same lock allows both installation for right or left opening and for doors with wooden panel or similar, whose thickness can vary from 35mm up to 65mm. Air can be integrated both with locking systems with tubular latch and with mortise lock.

In the glass version, Air consists of a universal square cover and a cover with integrated latch.

It is a universal handle, the same lock allows both installation for right or left hand and for doors with glass panel or similar, whose thickness can vary from 8mm up to 12mm.

FR.

UNIVERSELLE

Dans la version en bois, Air est composé de deux rosaces carrées universelles et d'un kit de poignée très simple à installer, en fixant une vis sans tête.

C'est une poignée universelle, la même serrure permet à la fois l'installation pour l'ouverture à droite ou à gauche et pour les portes avec panneau en bois ou similaire, dont l'épaisseur peut varier de 35 mm à 65 mm. Air peut être intégré à la fois avec des systèmes de verrouillage avec pêne tubulaire et avec serrure à mortaiser.

Dans la version en verre, Air se compose d'une rosace carrée universelle et d'une rosace avec loquet intégré. C'est une poignée universelle, la même serrure permet à la fois l'installation pour l'ouverture à droite ou à gauche et pour les portes avec panneau en verre ou similaire, dont l'épaisseur peut varier de 8 mm à 12 mm.

Il convient donc pour une application sur les portes intérieures, les portes des bureaux et des salles de réunion, les cabinas téléphoniques et les portes des cloisons, neuves et rénovées.

WOOD AND GLASS DOORS



IT.

FINITURE PREGIATE

Disponibile in due pregiate finiture, alluminio naturale e nero, si inserisce perfettamente in qualsiasi ambiente contemporaneo.

ES.

PRECIOSOS ACABADOS

Disponibile en dos preciosos acabados, aluminio natural y negro, encaja perfectamente en cualquier ambiente contemporáneo.

EN.

PRECIOUS FINISHES

Available in two precious finishes, natural aluminum and black, it fits perfectly into any contemporary environment.

FR.

FINITIONS PRÉCIEUSES

Disponibile en deux finitions précieuses, aluminium naturel et noir, il s'intègre parfaitement dans n'importe quel environnement contemporain.

23

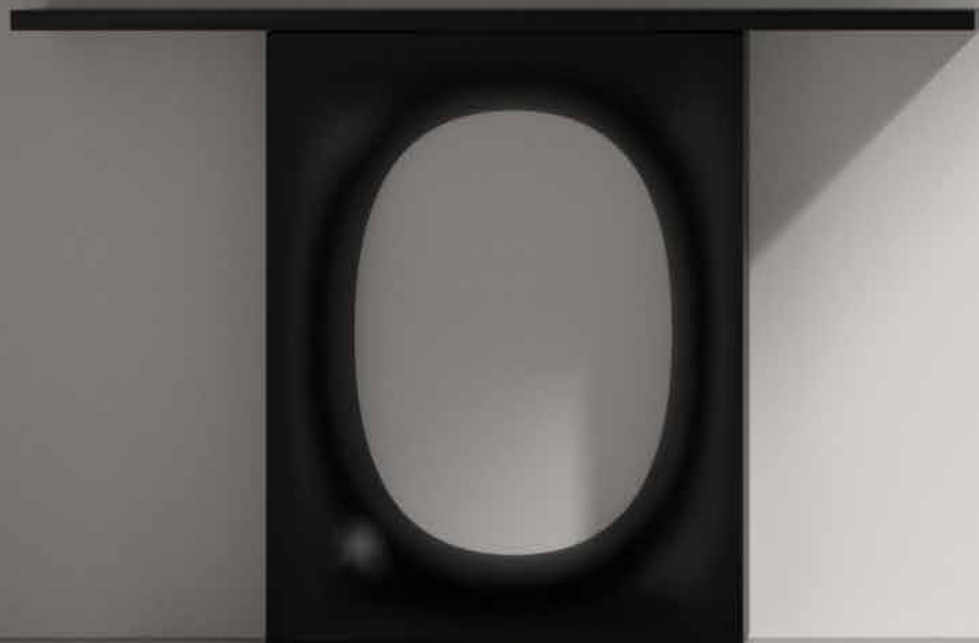



AirHinge

IT.

AIRHINGE È UNA CERNIERA PER PORTA IN VETRO PARTE DELLA LINEA AIRDOOR. È INTERAMENTE REALIZZATA IN ALLUMINIO E LA SUA ESTETICA, LE FINITURE E LE FORME DIALOGANO CON LA MANIGLIA AIRHANDLE.

EN.

AIRHINGE IS A HINGE FOR GLASS DOORS PART OF THE AIRDOOR LINE. IT IS ENTIRELY MADE OF ALUMINUM AND ITS AESTHETICS, FINISHES AND SHAPES DIALOGUE WITH THE AIRHANDLE.

ES.

AIRHINGE ES UNA BISAGRA PARA PUERTAS DE VIDRIO PARTE DE LA LÍNEA AIRDOOR. ESTÁ TOTALMENTE FABRICADO EN ALUMINIO Y SU ESTÉTICA, ACABADOS Y FORMAS DIALOGAN CON LA MANIJA AIRHANDLE.

FR.

AIRHINGE EST UNE CHARNIÈRE POUR PORTES EN VERRE DE LA GAMME AIRDOOR. ELLE EST ENTièrement RÉALISÉE EN ALUMINIUM ET SON ESTHÉTIQUE, SES FINITIONS ET SES FORMES DIALOGUE AVEC LA POIGNÉE AIRHANDLE.





IT.

ABBINAMENTO PERFETTO

La linea di accessori per porta AirDoor include un set dedicato all'applicazione su porta in vetro, con estetica e finiture coordinate. AirHandle e AirHinge sono prodotti caratterizzati da un design minimalista, hanno il minimo impatto visivo ma garantiscono robustezza e performance tecniche della porta.

EN.

THE PERFECT MATCH

The AirDoor line of accessories for doors includes a set dedicated to application on glass doors, with coordinated aesthetics and finishes. AirHandle and AirHinge are products characterized by a minimalist design, by a minimal visual impact but guarantee the sturdiness and technical performance of the door.



ES.

COMBINACIÓN PERFECTA

La línea de accesorios para puertas AirDoor incluye un conjunto dedicado a la aplicación en puertas de vidrio, con estética y acabados coordinados. AirHandle y AirHinge son productos caracterizados por un diseño minimalista, tienen un impacto visual mínimo pero garantizan la robustez y el rendimiento técnico de la puerta.

FR.

ACCORD PARFAIT

La ligne d'accessoires pour portes AirDoor comprend un ensemble dédié à l'application sur des portes en verre, avec une esthétique et des finitions coordonnées. AirHandle et AirHinge sont des produits caractérisés par un design minimaliste, ils ont un impact visuel minimal mais garantissent la robustesse et les performances techniques de la porte.

MERONI SERRATURE

IT.

Serrature Meroni, fondata nel 1945 da Giulio Andrea Meroni, è oggi tra i principali produttori, per il mercato italiano ed internazionale, di sistemi di chiusura sia meccanici che elettronici.

Da sempre leader mondiale per le serrature da mobile e rinomata a livello internazionale per i prodotti per porta, come i famosi pomoli PremiApri, Serrature Meroni è un'organizzazione dinamica che ha saputo mettere a frutto il know-how acquisito, anche grazie alla collaborazione con i propri clienti.

È stata in grado di accedere a nuovi mercati, di progettare soluzioni originali e di successo per molteplici applicazioni: come le serrature UFO per la sicurezza dei veicoli commerciali leggeri, più di recente il pomolo smart DiLo per gli armadietti e Air, la prima maniglia progettata e realizzata da Meroni.

Nel 2022, nasce Alia Cloud S.r.l. - spin off di recente fondazione - che ora presenta AliA, la App concepita e sviluppata da un team poliedrico dell'azienda insieme a Alessandro Stabile Design Studio.

L'innovativa applicazione collega il mondo fisico - come DiLo e altre serrature di Meroni - al mondo digitale, migrando gestione accessi, attivazione e monitoraggio dei dispositivi meccanici nel cloud, aprendo così nuovi orizzonti a sviluppi e investimenti futuri.

EN.

Serrature Meroni, founded in 1945 by Giulio Andrea Meroni, is today one of the main manufacturers, for the Italian and international market, of both mechanical and electronic locking systems.

A world leader in furniture locks and internationally renowned for door products, such as the famous PremiApri knobs, Serrature Meroni is a dynamic organization that has been able to capitalize on the know-how acquired, also thanks to the collaboration with its customers.

It has been able to enter new markets, to design original and successful solutions for multiple applications: such as UFO locks for the security of light commercial vehicles, most recently DiLo smart knob for lockers and Air, the first handle designed and made by Meroni.

In 2022, the start-up Alia Cloud S.r.l. was born. - a recent spin off - which now presents AliA, the App conceived and developed by a company multifaceted team together with Alessandro Stabile Design Studio.

The innovative application connects the physical world - such as DiLo and other Meroni locks - to the digital world, migrating access management, activation and monitoring of mechanical devices to the cloud, thus opening new horizons for future developments and investments.

ES.

Serrature Meroni, fundada en 1945 por Giulio Andrea Meroni, es hoy uno de los principales fabricantes de sistemas de cierre mecánicos y electrónicos para el mercado italiano e internacional.

Siempre líder mundial en cerraduras para muebles y reconocida internacionalmente por productos para puertas, como los famosos pomos PremiApri, Serrature Meroni es una organización dinámica que ha sabido capitalizar los conocimientos adquiridos, también gracias a la colaboración con sus clientes.

Ha sido capaz de ingresar a nuevos mercados, para diseñar soluciones originales y exitosas para múltiples aplicaciones: como las cerraduras UFO para la seguridad de los vehículos comerciales livianos, más recientemente la perilla inteligente DiLo para casilleros y Air, la primera manija diseñada y fabricada por Meroni.

En 2022, Alia Cloud S.r.l. - un spin-off de reciente creación - que ahora presenta AliA, la aplicación concebida y desarrollada por un equipo multifacético de la empresa junto con Alessandro Stabile Design Studio.

La innovadora aplicación conecta el mundo físico - como DiLo y otras cerraduras Meroni - con el mundo digital, migrando la gestión de acceso, activación y monitoreo de dispositivos mecánicos a la nube, abriendo así nuevos horizontes para futuros desarrollos e inversiones.

FR.

Serrature Meroni, fondée en 1945 par Giulio Andrea Meroni, est aujourd'hui l'un des principaux fabricants de systèmes de fermeture mécaniques et électroniques pour le marché italien et international.

Toujours leader mondial des serrures de meubles et de renommée internationale pour les produits de portes, tels que les célèbres boutons PremiApri, Serrature Meroni est une organisation dynamique qui a su capitaliser sur le savoir-faire acquis, également grâce à la collaboration avec ses clients.

Elle a su pénétrer de nouveaux marchés, concevoir des solutions originales et réussies pour de multiples applications : comme les serrures UFO pour la sécurité des véhicules utilitaires légers, plus récemment le bouton intelligent DiLo pour les casiers et Air, la première poignée conçue et fabriquée par Meroni.

En 2022, Alia Cloud S.r.l. - une spin-off récemment fondée - qui présente maintenant AliA, l'application conçue et développée par une équipe multiforme de l'entreprise avec Alessandro Stabile Design Studio.

L'application innovante connecte le monde physique - comme DiLo et d'autres serrures Meroni - au monde numérique, migrant la gestion des accès, l'activation et la surveillance des dispositifs mécaniques vers le cloud, ouvrant ainsi de nouveaux horizons pour les développements et investissements futurs.

The Team:

Carlo Costa

Sales & Marketing Director
carlo.costa@serme.it

Luigi Cola

National Sales Manager
luigi.cola@serme.it

Marcello Formenti

Sales Area Manager
marcello.formenti@serme.it

Lorena Crippa

Export Area Manager
lorena.crippa@serme.it

Simone Zinelli

Export Area Manager
simone.zinelli@serme.it

Mara Meroni

Marketing & Communications Manager
mara.meroni@serme.it

Renderings

Non_Futuro

Print

Àncora Arti Grafiche

SERRATURE MERONI S.P.A.

Via Valsorda, S.P. 40
22044 Inverigo (CO)
C.F./P.Iva IT08243260018

serraturemeroni.it

meroni@serme.it
+39 031 6949 301

Follow us on:

Instagram
LinkedIn
YouTube

CERRAJERA VALENCIANA SA

P.I. Fuente del Jarro
Carrer Islas Canarias 29
46988 Paterna, Valencia - Spain

cerraval.es

cerraval@cerraval.es
+34 96 1325 395

CODEX

Schede tecniche e codici prodotto
Technical data sheets and product codes
Fichas técnicas y códigos de producto
Fiches techniques et codes produits

IT.

Maniglia installabile su porta in legno e porta in vetro
 Sistema maniglia universale, dispone di specifici kit per l'installazione su legno e kit per installazione su vetro
 Sistema anti-panico integrato che consente lo sblocco automatico della serratura azionando la leva della maniglia interna
 Cilindro a lamelle con testa piatta e con chiave coordinata alla finitura della maniglia
 Cilindro integrato nella maniglia (a seconda della funzione)
 Eco-sostenibile, realizzata in alluminio 100% riciclabile
 In 4 funzioni per tutte le applicazioni: passaggio, bagno, ingressi e uffici, con privacy

EN.

Handle can be installed on wooden doors and glass doors
 Universal handle system, has specific kits for installation on wood and kits for installation on glass
 Integrated anti-panic system which automatically unlocks the lock by operating the internal handle lever
 Wafer cylinder with flat head and with key coordinated with the handle finish
 Cylinder integrated into the handle (depending on function)
 Eco-sustainable, made of 100% recyclable aluminium
 In 4 functions for all applications: passage, bathroom, entrances and offices, with privacy

ES.

La manija se puede instalar en puertas de madera y puertas de vidrio.
 Sistema manija es universal, dispone de kit específico para instalación en madera y kit para instalación en vidrio
 Sistema antipánico integrado que desbloquea automáticamente la cerradura accionando la palanca interna del mango.
 Cilindro laminar de cabeza plana y con llave coordinada con el acabado del mango.
 Cilindro integrado en el mango (según función)
 Ecosostenible, fabricado en aluminio 100% reciclable
 En 4 funciones para todas las aplicaciones: paso, baño, entradas y oficinas, con privacidad

FR.

La poignée peut être installée sur les portes en bois et les portes en verre
 Système de poignée universelle, doté de kits spécifiques pour installation sur bois et de kits pour installation sur verre
 Système anti-panique intégré qui déverrouille automatiquement la serrure en actionnant le levier de la poignée interne
 Cylindre lamellaire à tête plate et avec clé coordonnée avec la finition de la poignée
 Cylindre intégré à la poignée (selon fonction)
 Éco-durable, fabriqué en aluminium 100% recyclable
 En 4 fonctions pour toutes les applications : passage, salle de bains, entrées et bureaux, avec intimité

L11 LOCALI DI PASSAGGIO | PASSAGEWAYS LUGARES DE PASAJE | LIEUX DE PASSAGE

| FUNZIONE | FUNCTION | FUNCIÓN | FONCTION |
|---|--------------------------------|---------------------------------|--|
| Entrambe le maniglie sempre azionabili. | Both handles for free passage. | Ambas manijas siempre operable. | Les deux poignées toujours utilisable. |

| | | | | |
|-----|--------|--------|--------|--------|
| L11 | 11/Air | 11/Air | 11/Air | 11/Air |
|-----|--------|--------|--------|--------|

| FINITURE | FINISHES | ACABADOS | FINITIONS |
|--------------------|-------------------|------------------|-------------------|
| Alluminio naturale | Natural aluminium | Aluminio natural | Aluminium naturel |
| Nero opaco | Matte black | Negro mate | Noir mat |

| | SPESSORE PORTA | DOOR THICKNESS | ESPEJOR PUERTA | ÉPAISSEUR PORTE |
|----|---|---|---|---|
| GL | 8 ÷ 12 mm (vetro) porta a spingere porta a tirare | 8 ÷ 12 mm (glass) door to push door to pull | 8 ÷ 12 mm (cristal) puerta para empujar puerta para tirar | 8 ÷ 12 mm (verre) porte à tirer porte à pousser |
| 35 | 35 ÷ 39 mm | 35 ÷ 39 mm | 35 ÷ 39 mm | 35 ÷ 39 mm |
| 40 | 40 ÷ 44 mm | 40 ÷ 44 mm | 40 ÷ 44 mm | 40 ÷ 44 mm |
| 45 | 45 ÷ 49 mm | 45 ÷ 49 mm | 45 ÷ 49 mm | 45 ÷ 49 mm |
| 50 | 50 ÷ 54 mm | 50 ÷ 54 mm | 50 ÷ 54 mm | 50 ÷ 54 mm |
| 55 | 55 ÷ 59 mm | 55 ÷ 59 mm | 55 ÷ 59 mm | 55 ÷ 59 mm |
| 60 | 60 ÷ 64 mm | 60 ÷ 64 mm | 60 ÷ 64 mm | 60 ÷ 64 mm |

| | DIMENSIONE ALBERO QUADRO | SQUARE ROD SIZE | DIMENSIONE ALBERO QUADRO | SQUARE ROD SIZE |
|---|--------------------------|-----------------|--------------------------|-----------------|
| | 8 mm | 8 mm | 8 mm | 8 mm |
| 7 | 7 mm | 7 mm | 7 mm | 7 mm |

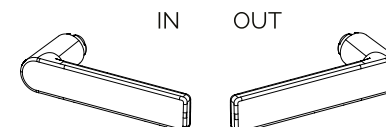

IT.

VERSIONE LEGNO

Nella versione legno, Air è composta da due rosette quadrate universali e un kit maniglia davvero semplice da installare, fissando un grano. È una maniglia universale, la stessa serratura consente sia l'installazione per apertura destra o sinistra e per porte con pannello in legno o similari, il cui spessore può variare da 35mm fino a 65mm. AirHandle può essere integrata sia a sistemi di chiusura con scrocco tubolare che con serratura da infilare.

EN.

WOODEN VERSION

In the wooden version, Air consists of two universal square rosettes and a handle kit that is extremely easy to install, securing with a single screw. It is a universal handle, and the same lock allows for both right or left-hand installation and for doors with wooden or similar panels, whose thickness can range from 35mm up to 65mm. AirHandle can be integrated into both tubular latch and mortise lock systems.

ES.

VERSIÓN PARA MADERA

En la versión para madera, Air consta de dos rosetones cuadrados universales y un kit de manija que es extremadamente fácil de instalar, asegurando con un solo tornillo. Es una manija universal, y la misma cerradura permite tanto la instalación en la derecha como en la izquierda, así como en puertas con paneles de madera u otros similares, cuyo grosor puede variar desde 35 mm hasta 65 mm. AirHandle se puede integrar en sistemas de cierre tanto con pestillo tubular como con cerradura embutida.

FR.

VERSION POUR BOIS

Dans la version pour bois, Air est composée de deux rosaces carrées universelles et d'un kit de poignée extrêmement facile à installer, en la fixant avec une seule vis. Il s'agit d'une poignée universelle, et la même serrure permet une installation à droite ou à gauche ainsi que sur des portes avec un panneau en bois ou similaire, dont l'épaisseur peut varier de 35 mm à 65 mm. AirHandle peut être intégrée à la fois dans des systèmes de verrouillage à pêne tubulaire et à serrure à mortaiser.

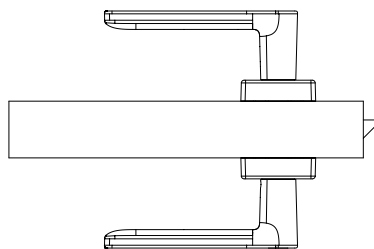

IT.

VERSIONE VETRO

Nella versione vetro, Air è composta da una cartella universale quadrata e una cartella con scrocco integrato. È una maniglia universale, la stessa serratura consente sia l'installazione per apertura destra o sinistra e per porte con pannello in vetro o similari, il cui spessore può variare da 8mm fino a 12mm. È quindi adatta all'applicazione su porte interne, da ufficio e sale riunioni, phone-booth e porte per pareti divisorie, sia nuove che come retrofit.

EN.

GLASS VERSION

In the glass version, Air consists of a universal square cover and a cover with integrated latch. It is a universal handle, the same lock allows both installation for right or left hand and for doors with glass panel or similar, whose thickness can vary from 8mm up to 12mm. It is therefore suitable for the application on interior doors, office and meeting room doors, phonebooths and doors for partition walls, both new and as a retrofit.

ES.

VERSIÓN PARA CRISTAL

En la versión de vidrio, Air consta de una roseta cuadrada universal y una roseta con pestillo integrado. Es una manija universal, la misma cerradura permite su instalación tanto para apertura derecha o izquierda como para puertas con panel de vidrio o similar, cuyo espesor puede variar desde 8mm hasta 12mm. Por lo tanto, es adecuado para su aplicación en puertas interiores, puertas de oficinas y salas de reuniones, cabinas telefónicas y puertas para tabiques, tanto nuevos como rehabilitados.

FR.

VERSION POUR VERRE

Dans la version en verre, Air se compose d'une rosace carrée universelle et d'une rosace avec loquet intégré. C'est une poignée universelle, la même serrure permet à la fois l'installation pour l'ouverture à droite ou à gauche et pour les portes avec panneau en verre ou similaire, dont l'épaisseur peut varier de 8 mm à 12 mm. Il convient donc pour une application sur les portes intérieures, les portes des bureaux et des salles de réunion, les cabines téléphoniques et les portes des cloisons, neuves et rénovées.

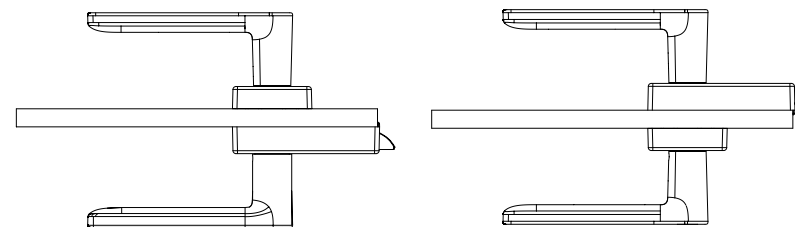

AirHinge

IT.

cerniera per porta in vetro
linea AirDoor
si coordina perfettamente con AirHandle
design essenziale
finitura alluminio naturale (NA) e nera opaca
stessa foratura di GLISS
peso porta vetro:
fino a 50 kg - 2 cerniere
da 50 a 70 kg - 3 cerniere

EN.

glass door hinge
AirDoor line
coordinates perfectly with AirHandle
essential design
natural aluminium (NA) and matte black finish
same drilling as GLISS
glass door weight:
up to 50 kg - 2 hinges
from 50 to 70 kg - 3 hinges

ES.

bisagra de puerta de vidrio
línea AirDoor
coordina perfectamente con AirHandle
diseño esencial
acabado aluminio natural (NA) y negro mate.
misma perforación que GLISS
peso de la puerta de cristal:
hasta 50 kg - 2 bisagras
de 50 a 70 kg - 3 bisagras

FR.

charnière de porte en verre
ligne AirDoor
se coordonne parfaitement avec AirHandle
conception essentielle
aluminium naturel (NA) et finition noir mat
même perçage que GLISS
poids de la porte vitrée :
jusqu'à 50 kg - 2 charnières
de 50 à 70 kg - 3 charnières

GAHA CERNIERA PER VETRO | GLASS HINGE BISAGRA PARA VIDRIO | CHARNIÈRE POUR VERRE

| | | | | |
|----|---------------------------------------|--------------------------------------|--|---------------------------------------|
| GA | Cerniera | Hinge | Bisagra | Charnière |
| H | per porta in vetro | for glass door | para puerta de vidrio | pour porte en verre |
| A2 | MODELLO AirHinge | MODEL AirHinge | MODELLO AirHinge | MODEL AirHinge |
| 6D | FINITURE Alluminio naturale | FINISHES Natural Aluminium | FINITURE Aluminio natural | FINISHES Aluminium naturel |
| NE | Nero opaco | Matte black | Negro mate | Noir mat |
| I | CONFEZIONE Industria 10 pz | PACKAGING Boxed in 10 pcs | CONFEZIONE Industrial 10 pzs | PACKAGING Industriel 10 pcs |

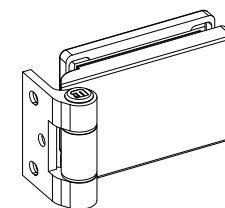

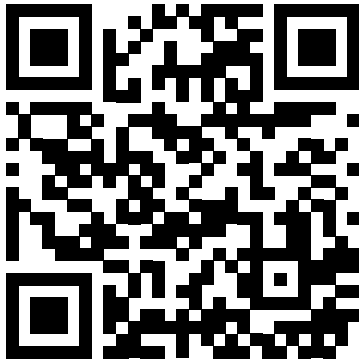

Scansiona per ulteriori informazioni
Scan for more information
Escanea para obtener más información
Scannez pour plus d'informations

MERONI

SERRATURE

