

Perni di chiusura

Articolo	Pos.	Descrizione	Materiale	Utilizzo	Fissaggio
Perni di chiusura	❶ ❷	Perni in acciaio stampato a freddo.	Acciaio	Avvitati al montante del telaio forniscono un punto di bloccaggio sicuro per i battenti scorrevoli. Sono disponibili nella versione legno o nella versione PVC e alluminio.	Preforo $\varnothing 10$ mm per legni teneri. Preforo $\varnothing 11$ mm per legni duri.
Perni con posizione di areazione	❸	Perni con doppia posizione di chiusura. Permette di chiudere l'anta accostata al telaio con una fessura per areazione.			Attenzione: non usare il martello in quanto potrebbe compromettere la tenuta del perno. Effettuare la registrazione in un secondo momento utilizzando la chiave Art. A20019.00.05. NB. Per determinare l'esatto posizionamento del perno di chiusura utilizzare la dima art. G00746.00.05 (vedi capitolo "Dime").

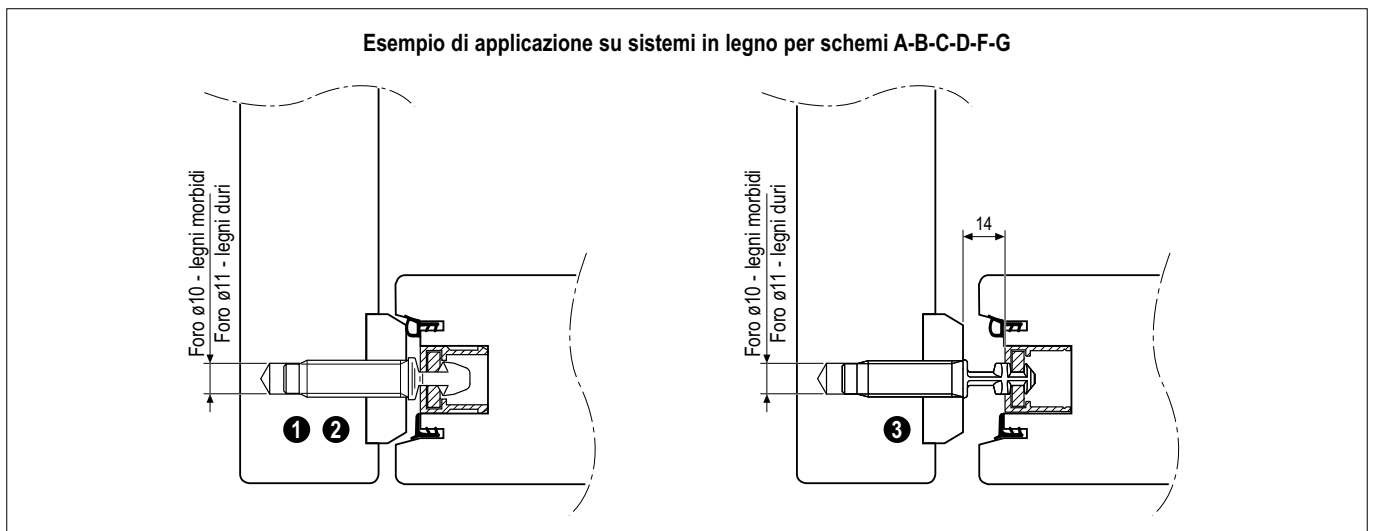
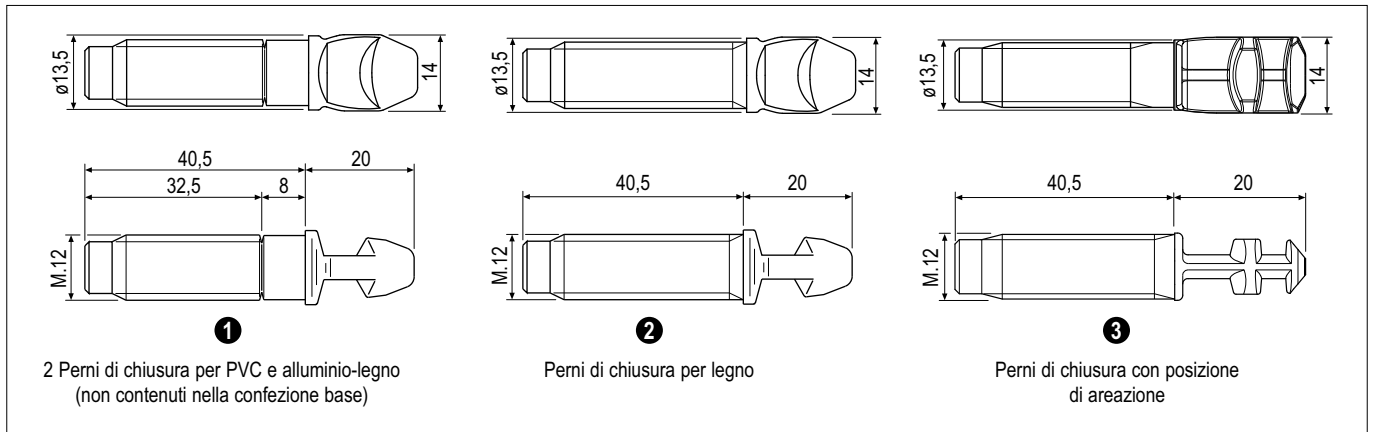

Rif.	Descrizione	Codice
❶	PVC/Alluminio legno	G00728.00.02
❷	Legno	G00728.00.03
❸	Areazione per PVC/Alluminio legno/Legno	G04902.01.00