



MANUALE DI INSTALLAZIONE **SERIE3**

AUTOMAZIONE DI **SCURI A BATTENTE**



R1402 | rev08

8. INSTALLAZIONE DELLE LEVE PER ANTE LEGATE (opzionale)

8a. Descrizione dei componenti

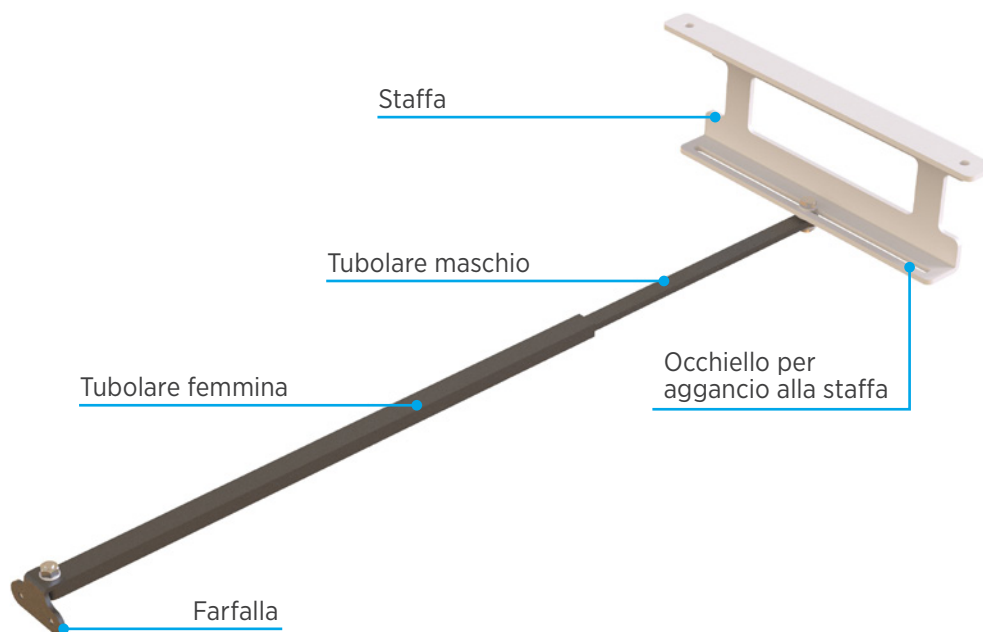

8b. Posizionamento del kit

Sezione trasversale

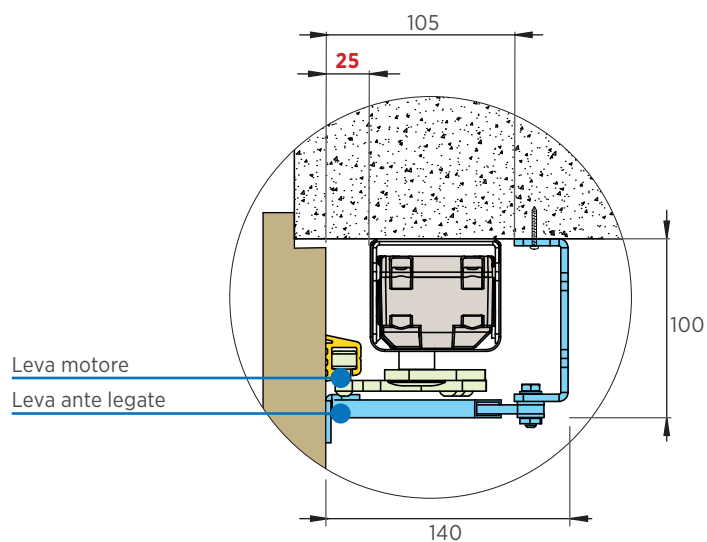
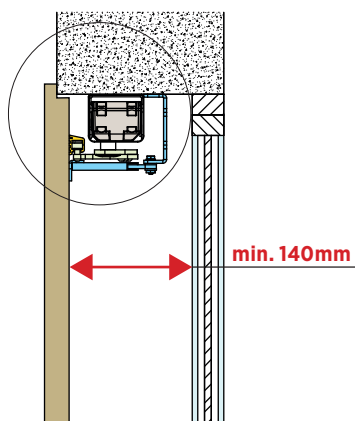

Anta aperta Vista inferiore

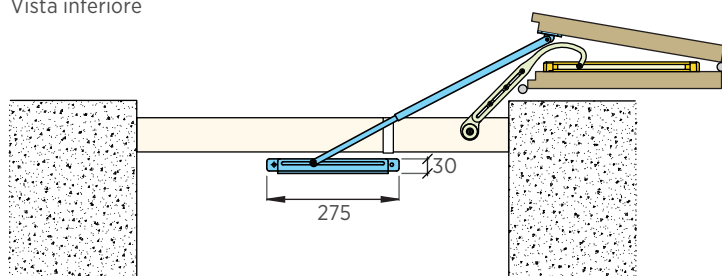

Anta chiusa Vista inferiore



8c. Fasi di montaggio delle leve per ante legate

1



Portare l'anta fino a 5mm dal tappo di battuta in apertura, azionando i motori in **modalità manuale**, vedi pagina 22, punto 10a (FUNZIONAMENTO IN MODALITÀ MANUALE).

2

Partendo dal centro delle 2 semi ante, fissare la staffa a 3/4 verso la spalletta.

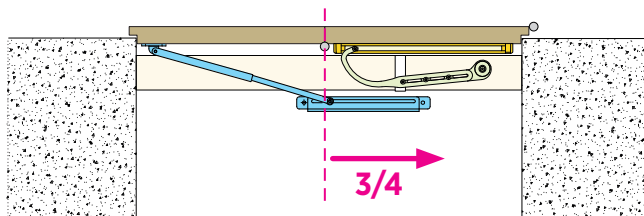

3

Montare la leva ante legate sulla staffa circa a metà dell'asola.

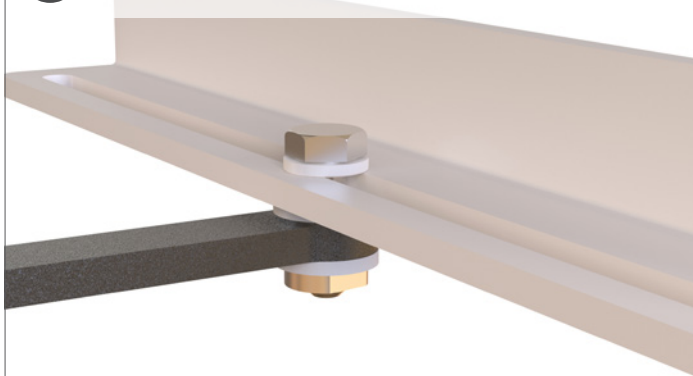

4

Lasciare libero di scorrere il maschio della leva nel tubolare (le viti vanno montate in un secondo momento).

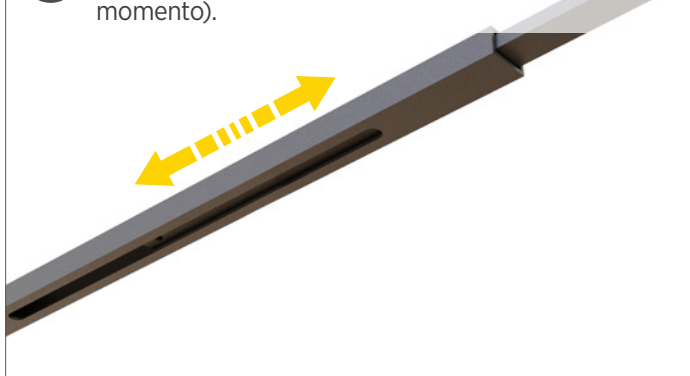

5

Bloccare il bullone (non a fondo, perchè probabilmente andrà spostato).

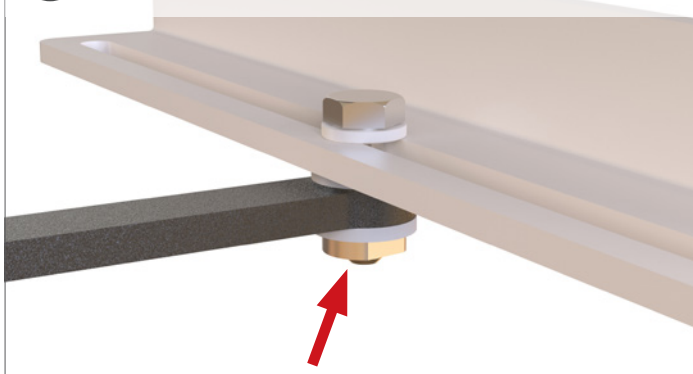

6

Mettere in bolla la leva.



7

Fissare la leva sullo scuro (distanza bordo anta 15-20mm).

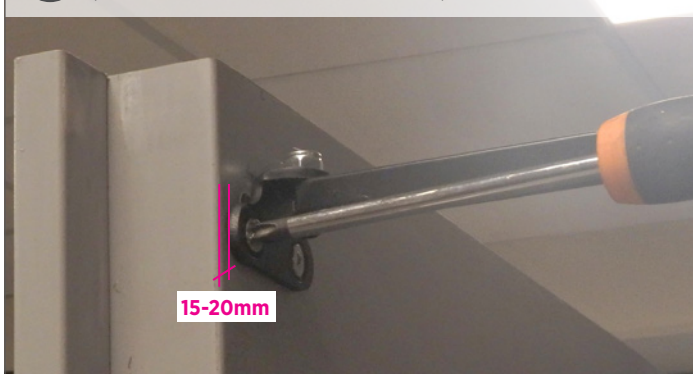

8

In MODALITÀ MANUALE muovere l'anta, finchè lo scuro è completamente **chiuso**. Segnare il maschio della leva per ante legate in corrispondenza dell'inizio del tubolare.

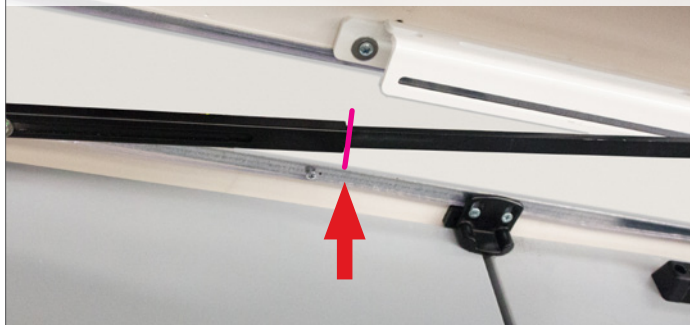

- 9** Portare l'anta in completa **apertura**, segnare il maschio in corrispondenza dell'inizio del tubolare.



- 10** Segnare la metà fra i 2 punti individuati.

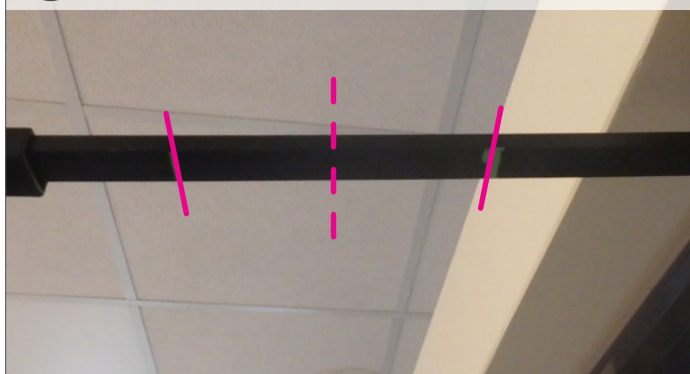

- 11** Portare il tubolare nella metà individuata.

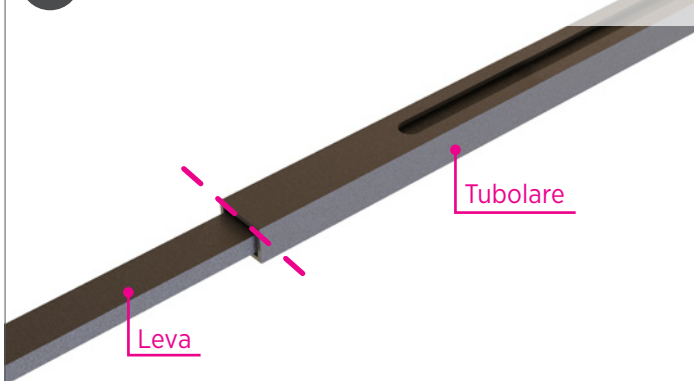

- 12** Fissare le 2 viti fornite (nr.2 M4x10), in modo che il maschio non scorra più all'interno del tubolare.

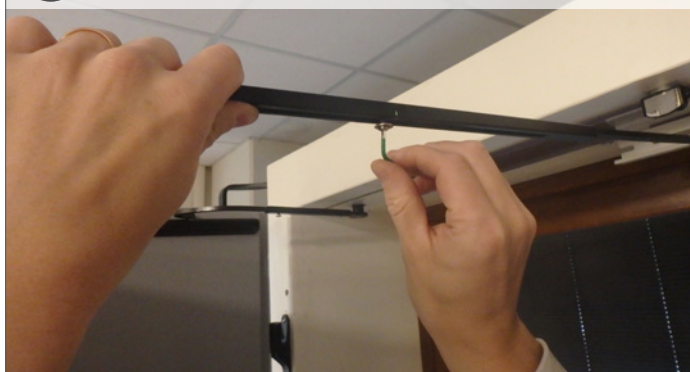

- 13** Con le ante a 90° circa, allentare leggermente la vite sulla staffa e compiere un movimento completo in chiusura. Bloccare il bullone sulla staffa (non a fondo).

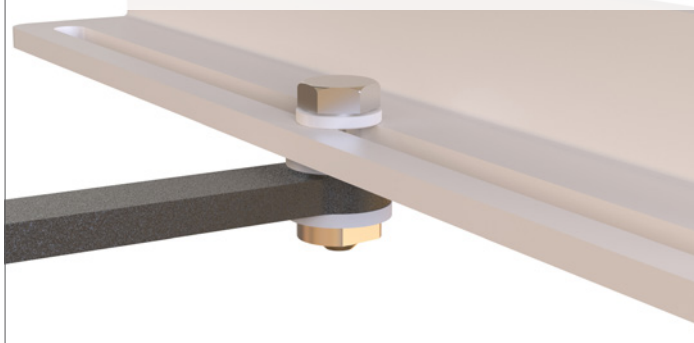

- 14** Portare gradualmente le ante in apertura, e controllare se la regolazione è corretta. La prima anta non deve toccare la seconda.

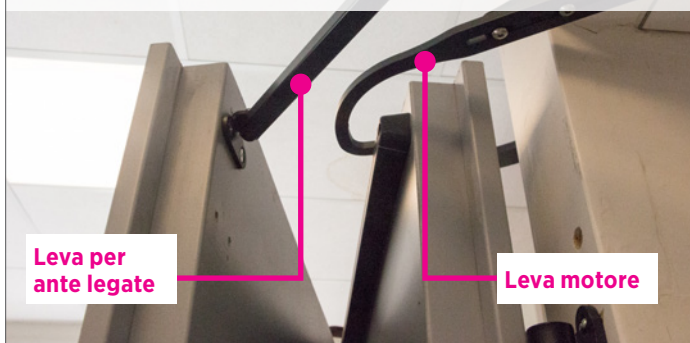

- 15** Una volta regolata la leva, bloccare il bullone. I piccoli aggiustamenti vanno effettuati solo sulla posizione dell'aggancio della leva sulla staffa.



Ultimata l'installazione del kit è importante posizionare gli switch come da punto 10b (REGOLAZIONE PER UNA O DUE ANTE E PRIORITÀ DI APERTURA).