



MANUALE DI INSTALLAZIONE

SERIE4

automazione di scuri a **battente**



centrale di comando	
7CA20003	sw02

R1511| rev01

INDICE

1. INFORMAZIONI GENERALI DI SICUREZZA	3
2. DESTINAZIONE D'USO	3
3. FUNZIONAMENTO DEL KIT ANTAMATIC	3
4. CONDIZIONI DA RISPETTARE	4
4a. Note importanti	
5. INFORMAZIONI TECNICHE	5
5a. Dati tecnici	
5b. Varianti di apertura per ante a battente	
5c. Range di utilizzo per ante a battente	
5d. Varianti di installazione	
6. CONTENUTO DEL KIT	7
6a. Mono anta destra o sinistra, battente	
6b. Doppia anta, battente	
6c. Dimensione del kit	
7. POSIZIONAMENTO STANDARD DEL KIT	10
7a. Anta senza telaio - vista inferiore	
7b. Anta con telaio - vista inferiore	
7c. Binario con la fresatura verso il basso	
8. PREDISPOSIZIONI ELETTRICHE	12
8a. Tipologia e collegamento dei pulsanti	
8b. Schema di collegamento	
8c. Collegamento per comando generale	
9. FASI DI INSTALLAZIONE	14
9a. Verifiche e operazioni da eseguire prima del montaggio del kit	
9b. Fissaggio della traversa all'architrave e installazione componenti del kit	
9c. Collegamento dei cavi del motoriduttore	
9d. Chiusura del carter	
9e. Installazione delle leve per ante a battente	
10. MESSA IN FUNZIONE	20
10a. Configurazioni dei dip-switch	
10b. Programmazione dei fine-corsa	
11. CODICI DI ERRORE	23
12. CHIUSURA DEL CARTER CENTRALE	23

APPENDICI

A: KIT PER ANTE LEGATE	24
B: LEVE TELESCOPICHE	30
C: DOMOTICA	35
D: BINARIO CON LA FRESATURA VERSO L'ALTO	36
E: ELETTROPISTONE	37
F: KIT BATTERIA TAMPONE	37
G: OPERAZIONI SUL RADIOCOMANDO	38
H: PROGRAMMAZIONE DEL RITARDO DI APERTURA E CHIUSURA TRA LE ANTE	38

1. INFORMAZIONI GENERALI DI SICUREZZA

AVVERTENZE

Leggere tutte le avvertenze di pericolo e le istruzioni operative. In caso di mancato rispetto delle avvertenze di pericolo e delle istruzioni operative si potrà creare il pericolo di scosse elettriche e/o incidenti gravi.

Conservare tutte le avvertenze di pericolo e le istruzioni operative per ogni esigenza futura. Il manuale deve seguire tutta la vita del sistema Antamatic® fino al suo smaltimento. Tenere il sacchetto di plastica lontano dalla portata dei bambini: pericolo di soffocamento!

Prima di iniziare l'installazione

ATTENZIONE

- ⚠ Si ricorda che il sistema Antamatic® deve essere installato solamente da personale qualificato; Sir non risponde in caso di installazioni del sistema Antamatic® eseguite da personale non autorizzato o qualificato;
- ⚠ Prima di iniziare l'installazione del sistema Antamatic® si ricorda all'installatore il pieno rispetto delle misure minime di sicurezza e l'ausilio dei dispositivi di protezione individuale;
- ⚠ Scollegare tutte le fonti di energia prima di iniziare le opere di collegamenti di Antamatic® alla rete elettrica;
- ⚠ Mantenere pulita la zona di lavoro;
- ⚠ Effettuare l'installazione in condizione di buona illuminazione e in condizioni ambientali favorevoli;
- ⚠ Tenere lontano dalla zona di lavoro bambini e/o animali domestici;
- ⚠ Bloccare le finestre: potrebbero sbattere o essere d'intralcio durante le fasi di installazione;
- ⚠ Non eseguire l'installazione in caso di alterazione dovuta all'assunzione di alcool, droghe e/o farmaci;
- ⚠ Installare il sistema Antamatic® solo su strutture con solidità e rettilineità adeguate;
- ⚠ Il sistema di ancoraggio (tasselli, viti e staffe) alla struttura portante dovrà essere adeguato allo scopo e a cura dell'installatore. Sir S.r.l. non è responsabile in caso di errate installazioni.

Prima della messa in servizio

ATTENZIONE

- ⚠ Si ricorda che il sistema Antamatic® deve essere collaudato prima della messa in servizio al fine di poter rilasciare la dichiarazione di corretta posa e conformità.
- ⚠ Compilare con cura la dichiarazione di conformità e rilasciare una copia al Cliente.

Dichiarazione di conformità CE: SIR S.r.l. dichiara che questo prodotto è conforme ai requisiti ed alle disposizioni pertinenti stabilite dalle direttive 2006/42/CE, 2014/30/CE e 2014/35/CE. Una copia conforme all'originale è disponibile contattando SIR S.r.l.

Informazioni relative allo smaltimento

ATTENZIONE

- ⚠ Si ricorda che il sistema Antamatic® deve essere scollegato dalla rete elettrica da parte di personale qualificato.
- ⚠ Togliere la tensione di alimentazione prima di effettuare l'operazione di scollegamento.
- ⚠ Avviare ad un riciclaggio rispettoso dell'ambiente, batterie ricaricabili, accessori ed imballaggi non più impiegabili.
- ⚠ Non gettare apparecchi elettrici e batterie ricaricabili/batterie tra i rifiuti domestici!
- ⚠ Solo per i Paesi della CE:



Conformemente alla direttiva europea 2012/19/UE gli elettrodomestici diventati inservibili e, in base alla direttiva europea 2006/66/CE, le batterie ricaricabili/batterie difettose o consumate devono essere raccolte separatamente ed essere inviate ad una riutilizzazione ecologica.

Informazioni relative alla manutenzione

ATTENZIONE

- ⚠ Si ricorda che prima di effettuare interventi di pulizia e/o manutenzione del sistema Antamatic® o degli scuri, è necessario scollegare la rete elettrica. Il sistema Antamatic® non necessita di particolare manutenzione. In caso di guasti, contattare il servizio assistenza Sir S.r.l.
- ⚠ Sir S.r.l. non è responsabile in caso di operazioni di manutenzione eseguite da personale non qualificato.

2. DESTINAZIONE D'USO

Il kit va installato solo ed esclusivamente su **muratura solida** e con **viti e tasselli adatti**, scelti dall'installatore in base al materiale di fissaggio.

Il kit deve essere installato al riparo dalle intemperie ed è progettato esclusivamente per l'installazione nella parte superiore della finestra.

In caso di installazione in presenza di **cappotto termico**, questo kit deve essere installato tramite staffe fissate alla muratura.

3. FUNZIONAMENTO DEL KIT ANTAMATIC

Il kit **SERIE 4** è un sistema di automazione per scuri e persiane su cardine. Durante il funzionamento normale, il sistema muove in maniera fluida gli scuri, facendoli rallentare prima di accostarli delicatamente alla facciata esterna, oppure alla battuta di chiusura.

Il sistema è dotato di sicurezza antischiacciamento: se in apertura le ante trovano un ostacolo, esse si fermano e rimangono ferme, se invece l'ostacolo viene rilevato durante la chiusura, le ante riaprono e la centrale emette un suono intermittente.

Dopo un allarme o un'interruzione di tensione le ante funzionano a velocità ridotta per il primo ciclo di apertura e chiusura, poi ripartono a velocità normale.

Il kit **SERIE 4** permette di rilevare la posizione di "scuri chiusi".

4. CONDIZIONI DA RISPETTARE

4a. Note importanti

- Controllare che siano presenti tutti i componenti del kit.
- La posizione “motoriduttore destro” o “motoriduttore sinistro” si considera sempre dall’interno abitazione.
- È necessaria una **battuta meccanica in chiusura**. La battuta deve lavorare sulla parte superiore dell’anta, dove agiscono le leve.
- Sono necessari i **tappi ammortizzatori nella parte superiore dell’anta** (non forniti con il kit), di dimensioni adeguate, e posizionati correttamente per la battuta in apertura.
- Nel caso di ante in alluminio o pvc, è necessario un rinforzo nella zona dove il binario è fissato allo scuro (pezzo di legno).
- Verificare sempre che non siano presenti **ostacoli o attriti** sul percorso delle ante, prima di effettuare qualsiasi intervento.
- **I cavi forniti con il kit non vanno mai tagliati o manomessi, tranne il cavo di alimentazione che può essere accorciato.**
- Le viti con il frenafiletto (viti con colore blu o rosa) vanno avvitate e svitare con cautela. Nel caso venissero tolte si consiglia di scaldare le viti prima con una pistola termica per circa 30 secondi alla temperatura di 300/400°C, se tolte il frenafiletto deve essere ripristinato prima di rimontare la vite.
- I componenti elettronici (centrale di comando e alimentatore) non devono essere spostati dalla staffa nella quale sono stati assemblati.

IL MANCATO RISPETTO DI QUESTE CONDIZIONI ESONERA ANTAMATIC SIR S.R.L. DA QUALSIASI RESPONSABILITÀ SUL MALFUNZIONAMENTO O DANNEGGIAMENTO DEL PRODOTTO.

5. INFORMAZIONI TECNICHE

5a. Dati tecnici

Caratteristiche tecniche

Tensione di alimentazione	230V AC
Tensione di alimentazione motore	24V DC
Potenza massima assorbita	50 W
Assorbimento a vuoto	0,5 A
Massimo assorbimento a carico	2 A
Coppia massima	45 Nm
Rapporto di riduzione	3.200/1
Velocità di rotazione	1 rpm
Contatto di segnalazione della posizione degli scuri chiusi	
Ingresso elettroserratura	

Caratteristiche di utilizzo

Apprendimento automatico dei fine-corsa
Dispositivo di blocco con sicurezza amperometrica
Programmazione del ritardo di apertura e chiusura tra le ante
Selezione della priorità di apertura delle ante
Selezione della soglia di sicurezza amperometrica

5b. Varianti di apertura per ante a battente

Il verso di apertura si considera dall'interno dell'abitazione.

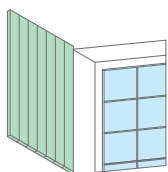

mono anta destra

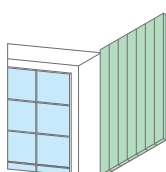

mono anta sinistra

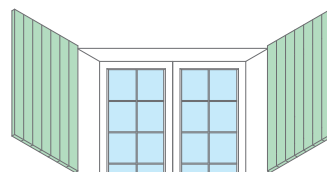

doppia anta

5c. Range di utilizzo per ante a battente

profondità	bandella	luce minima mm		luce massima mm		peso massimo
		anta singola	anta doppia	anta singola	anta doppia	
da 110mm	normale	da 495	da 760	1000	2000	40kg/anta
da 100mm	normale	da 495	da 800	1000	2000	40kg/anta
da 110mm	zancata fino a 130mm	da 495	da 760	1000	2000	40kg/anta

5d. Varianti di installazione

Il kit di automazione SERIE4 consente 4 varianti installative, per rispondere alle più moderne esigenze costruttive delle abitazioni. È adatto anche all'installazione in presenza di cappotto termico, purchè il fissaggio della traversa avvenga sulla muratura o su staffe metalliche.

A- Installato a ridosso dell'architrave

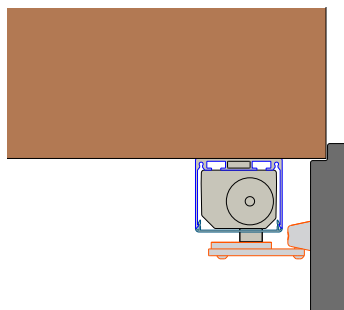

B- Parzialmente incassato

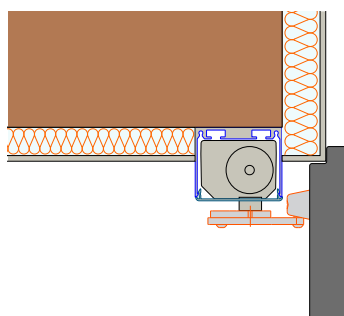

C- Completamente incassato nella muratura

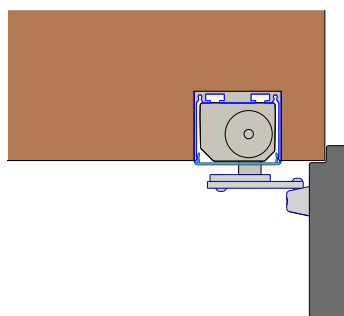

*D- Incassato, a sbalzo
Con accessorio staffa per cappotto*

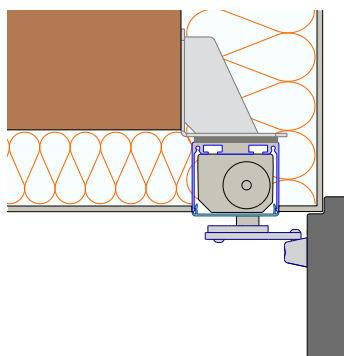

6. CONTENUTO DEL KIT

6a. Mono anta destra o sinistra, battente

- 1 Traversa
- 2 1 carter laterale sinistro o destro
- 3 Copertura centrale
- 4 Motoriduttore con viti di fissaggio
- 5 Assieme elettronica con viti di fissaggio
- 6 1 profilo binario con tappi L. 1000mm
viti fornite: n2 3.9x25 autofilettante,
n2 3x35 truciolare
- 7 2 diodi per comando generale
- 8 Dima di fissaggio
- 9 Fermacavo
- 10 1 leva per ante a Battente
viti fornite: n1 M5x14

COMPONENTI OPZIONALI

- 11 **Variante:** 1 leva telescopica da utilizzare con luce inferiore a 800 o in caso di bandella zancata
viti fornite: n1 M5x14,
n1 4x8,
n2 4x10,
n1 paraspigoli,
n1 4x25 truciolare,
mozzo: n1
- 12 Fine-corsa guida binario (fornito solo con la leva telescopica)
- 13 Per le leve ad ante legate, vedi pagina 24 appendice A

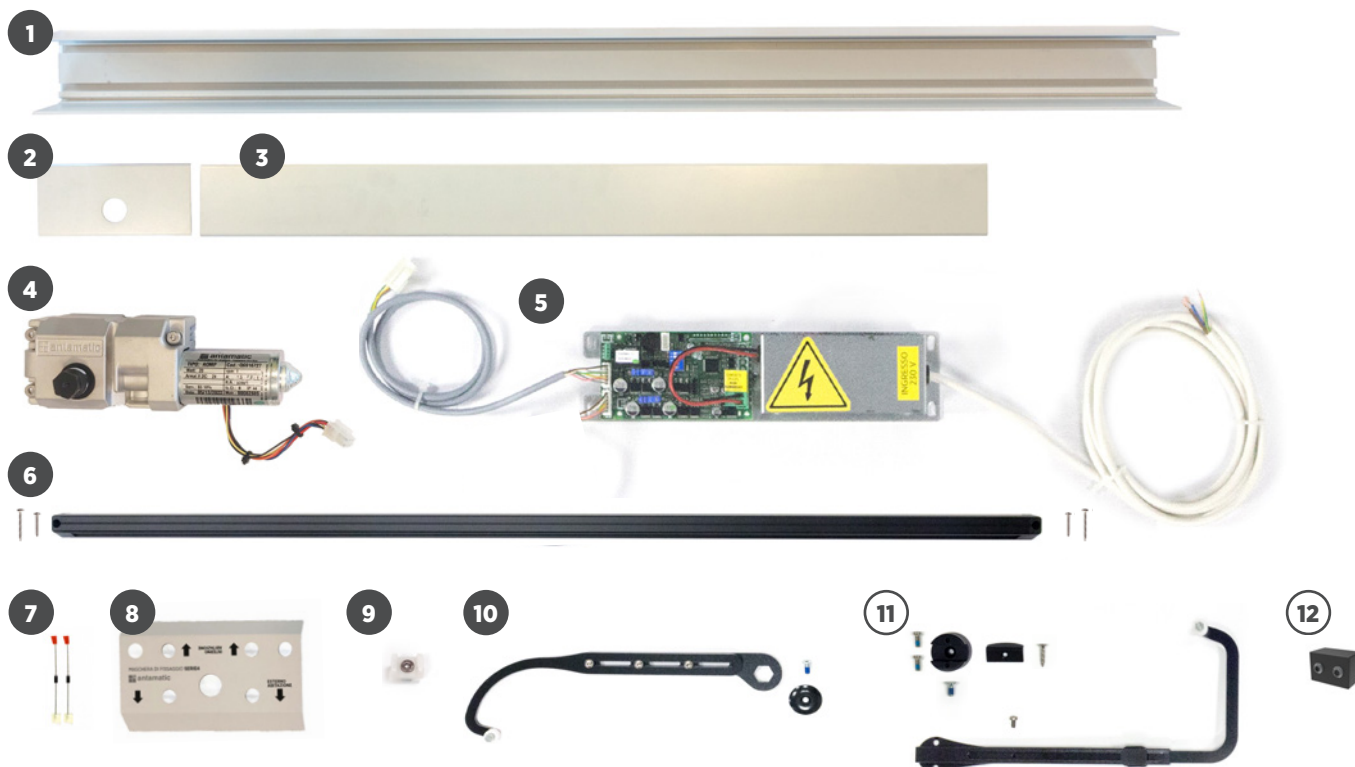

6b. Doppia anta, battente

- 1 Traversa
- 2 Carter laterale sinistro
- 3 Carter centrale
- 4 Carter laterale destro
- 5 Motoriduttore con viti di fissaggio sx
- 6 Motoriduttore con viti di fissaggio dx
- 7 Assieme elettronica con viti di fissaggio
- 8 2 diodi per comando generale
- 9 Dima di fissaggio
- 10 Fermacavi
- 11 2 profili binario con tappi
L. 750mm per anta fino 1550mm
L. 1000mm per anta fino a 3000mm
viti fornite: n4 3.9x25 autofilettanti,
n4 3x35 truciolare

- 12 Leve per ante a Battente
viti fornite: n2 M5x14

COMPONENTI OPZIONALI

- 13 **Variante:** Leve telescopiche da utilizzare con luce inferiore a 800 o in caso di bandella zancata
viti fornite: n2 M5x14,
n2 4x8,
n4 4x10,
n2 parasigoli,
n2 4x25 truciolare
mozzi: n2
- 14 2 fine-corsa guida binario (forniti solo con le leve telescopiche)
- 15 Per le leve ad ante legate, vedi pagina 24 appendice A

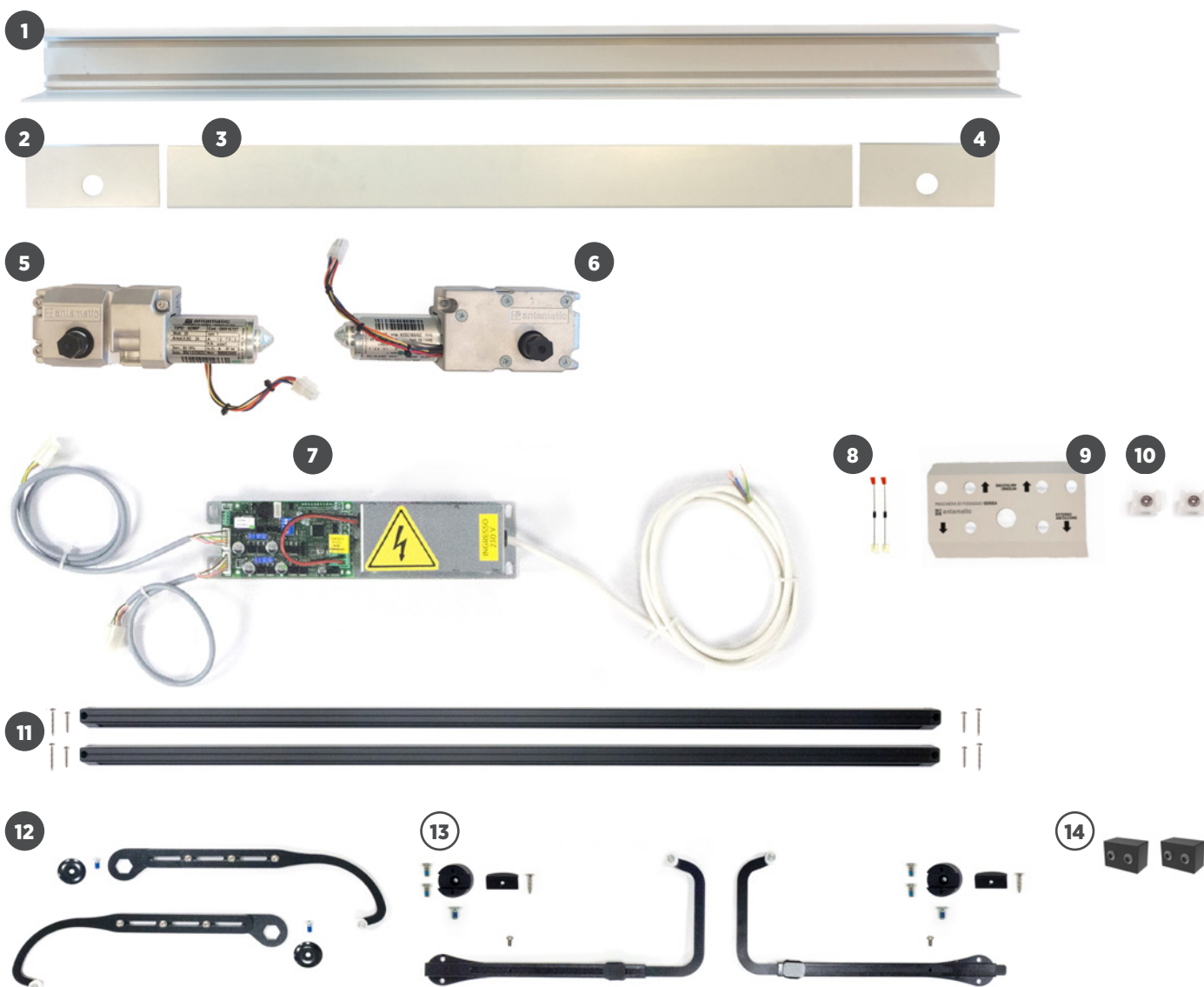

6c. Dimensioni del kit

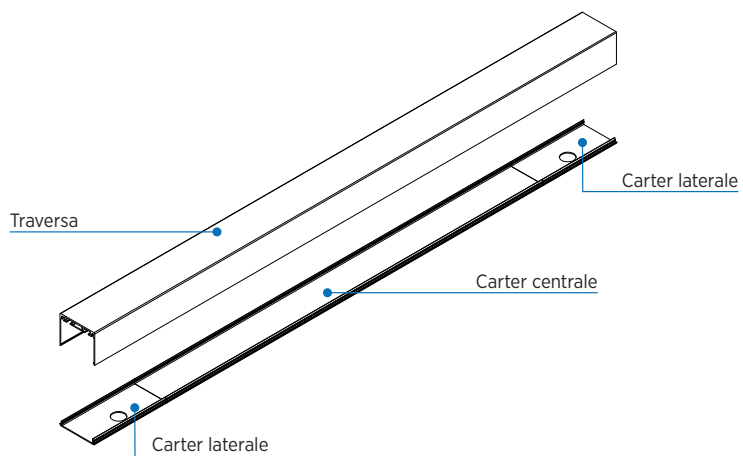
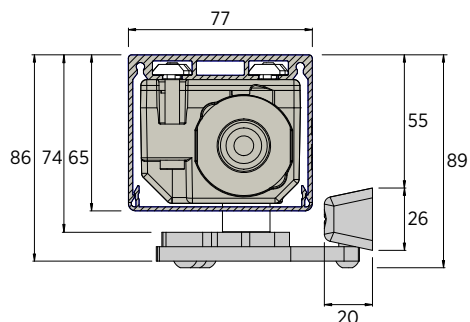

carter laterale standard

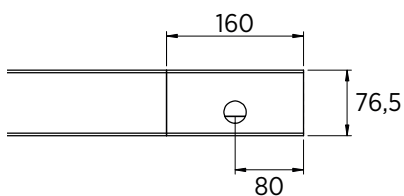

carter laterale prolungato (con telaio)

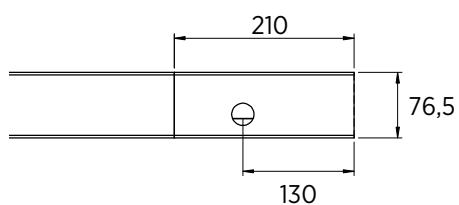

Dimensioni della traversa, varianti disponibili

lunghezza standard

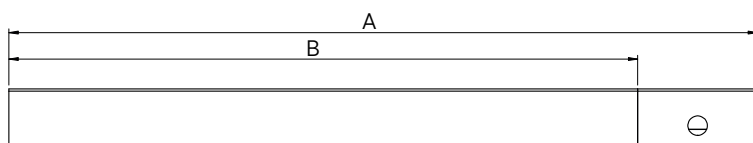

	A	B
<i>monoanta</i>	1000	840
<i>doppia anta</i>	1150	830
	1550	1230
	2000	1680
	3000	1340+1340

carter laterale prolungato

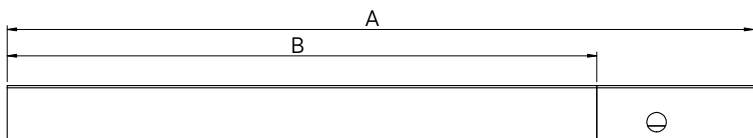

	A	B
<i>monoanta</i>	1000	790
<i>doppia anta</i>	1150	730
	1550	1130
	2000	1580

7. POSIZIONAMENTO STANDARD DEL KIT

7a. Anta senza telaio - vista inferiore

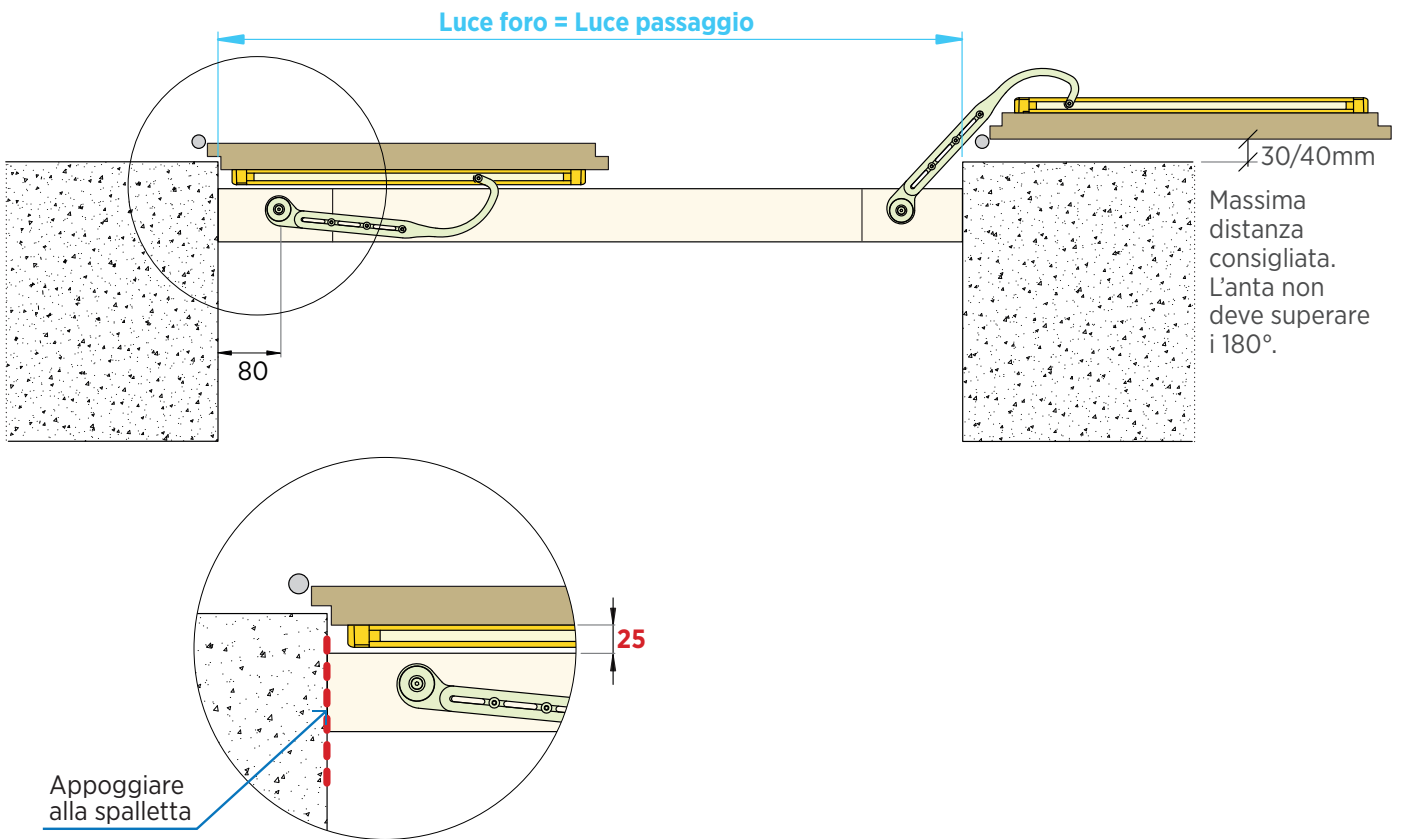

7b. Anta con telaio - vista inferiore

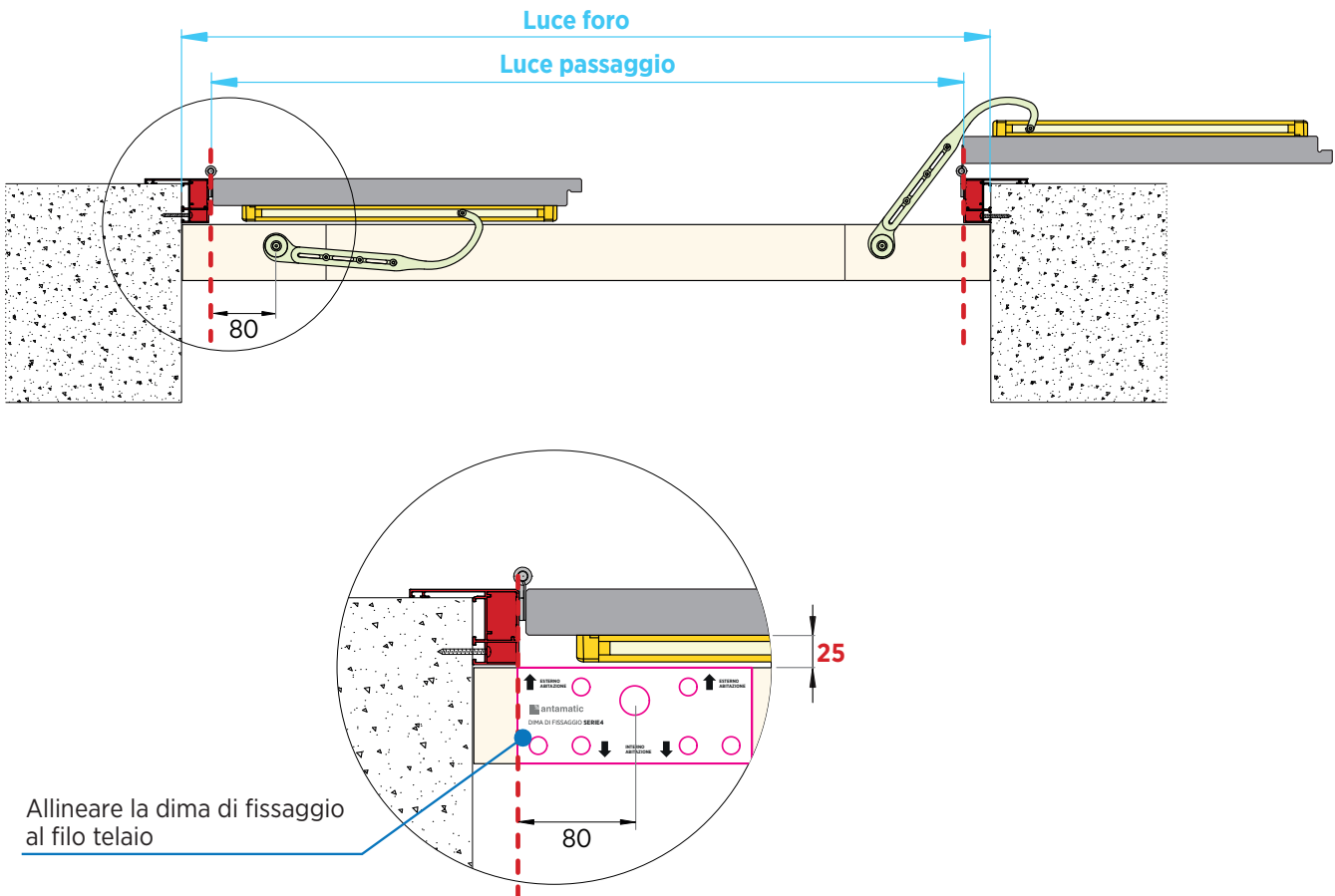

7c. Binario con la fresatura verso il basso

Il binario, ovvero la guida di scorrimento da fissare allo scuro, viene preferibilmente orientata con la fresata **verso il basso**. In casi particolari la guida può essere orientata con la fresata **verso l'alto**: si veda pag 36 appendice D.

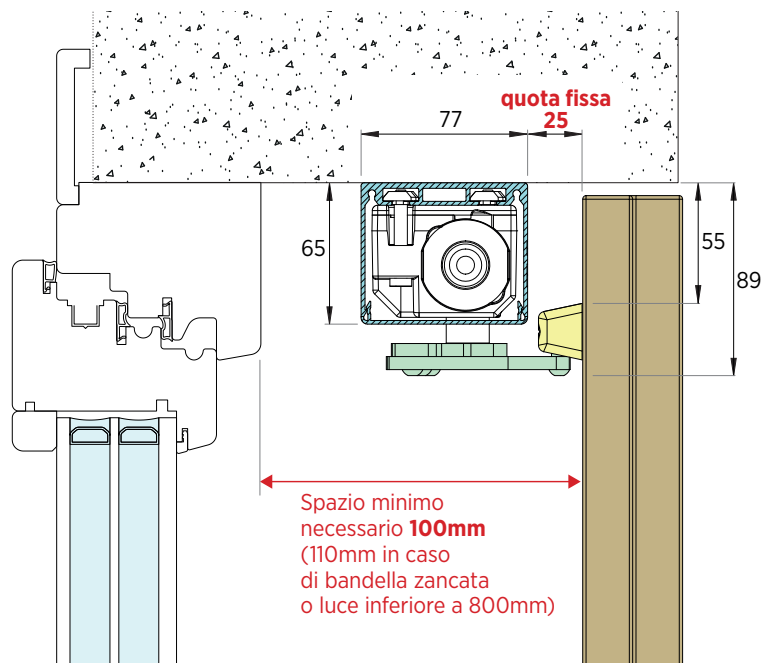

8. PREDISPOSIZIONI ELETTRICHE

Devono essere predisposti i seguenti cavi, e il loro possibile passaggio è indicato dalle frecce rosse nell'immagine seguente:

Ingresso rete 230V

3 fili: NEUTRO, FASE, TERRA

Comandi movimentazione

3 fili: COMUNE, APRI, CHIUDI

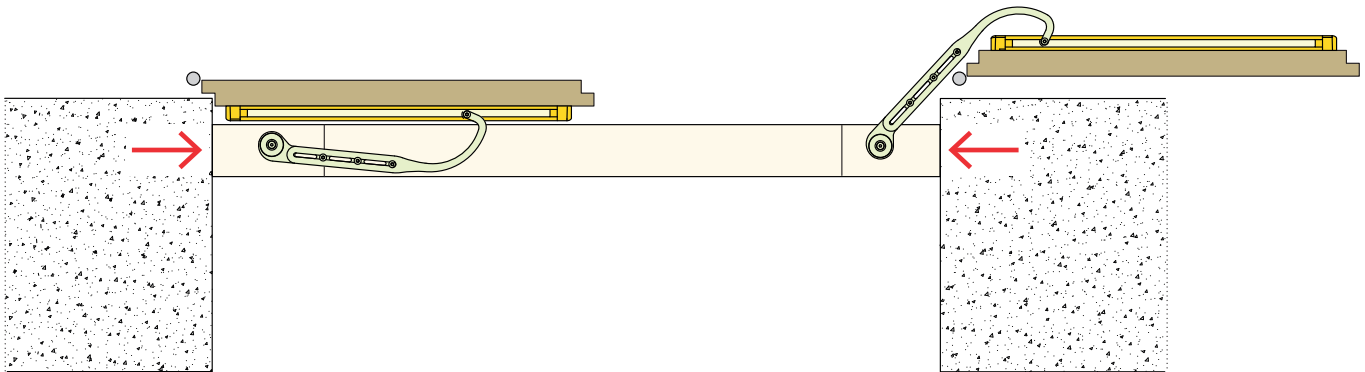

8a. Tipologia e collegamento dei pulsanti

Collegare i pulsanti apri-chiudi alla morsettiera **J16**.



- I contatti di apertura-chiusura devono essere **CONTATTI PULITI, NON CONTATTI ALIMENTATI**.
- I pulsanti a muro (e/o la domotica) devono dare un **IMPULSO DI MASSIMO 1 O 2 SECONDI**, non un comando continuo.
- Devono funzionare come pulsanti **INSTABILI**: una volta rilasciati devono tornare automaticamente nella posizione iniziale.
- I contatti Comune-Apri-Chiudi di ogni singola scheda devono essere **COMANDI SEPARATI**, non devono essere in serie o in parallelo. Nel caso di comando generale vedi punto 8c.
- I pulsanti di apertura e chiusura devono essere **INTERBLOCCATI** tra loro, cioè, premendo contemporaneamente i 2 tasti, solo uno dei due chiuderà il contatto, non entrambi.
- Antamatic dispone di un accessorio, il **MODULO COMUNICAZIONE DOMOTICA**, che converte i comandi alimentati e/o mantenuti in contatti puliti ad impulso.

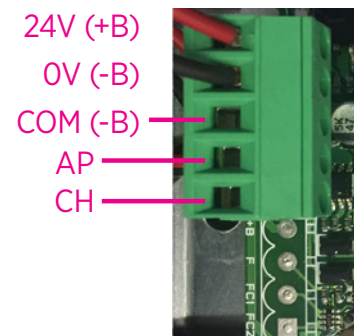

8b. Schema di collegamento

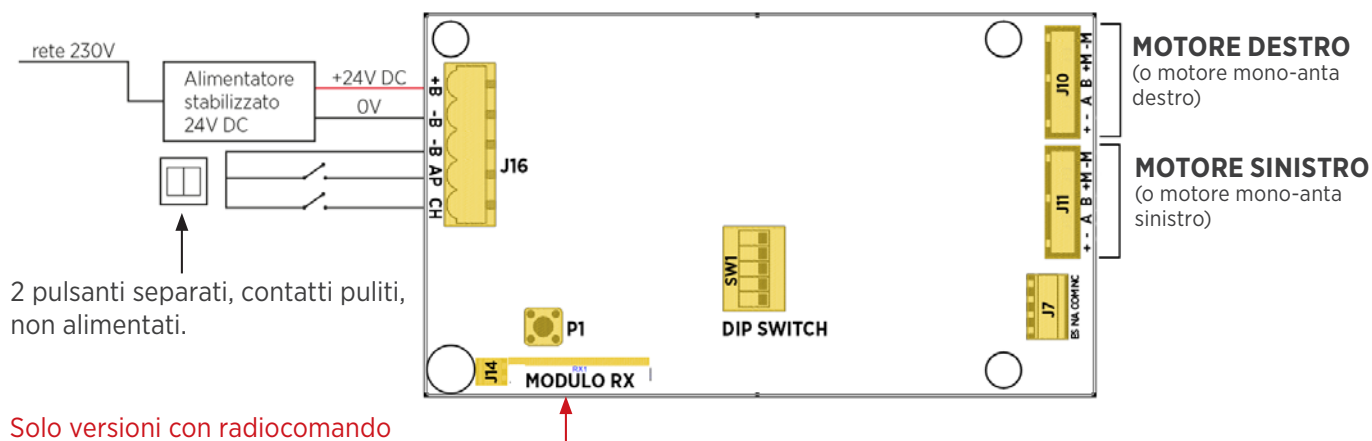

MORSETTIERA J16

+B = +24V alimentatore
 -B = 0V alimentatore (GND)
 -B = 0V alimentatore (GND)
 AP ingresso pulsante apertura (chiude a -B)
 CH ingresso pulsante chiusura (chiude a -B)

CONNETTORE J10 (motore DESTRO) CONNETTORE J11 (motore SINISTRO)

CONNETTORE J14

ingresso antenna per modulo ricevitore

PULSANTE P1

DIP SWITCH SW1 selezione parametri di funzionamento e soglie amperometriche.

MORSETTIERA J7 relè stato sistema e elettroserratura

- Collegamento elettroserratura tra ES connettore J7 e +B connettore J16, massimo assorbimento elettroserratura 0,5A.
- Relè NA: segnalazione stato sistema, chiude il contatto quando le porte sono in chiusura completa (collegato tra NA e COM del connettore J7).
- Comune relè.
- Relè NC: segnalazione stato sistema, apre il contatto quando le porte sono in chiusura completa (collegato tra NC e COM del connettore J7).

8c. Collegamento per comando generale

ATTENZIONE: Contatti puliti, non alimentati.

Il comando simultaneo di 2 o più kit deve essere cablato come lo schema seguente.

Il comando deve essere un impulso di massimo 1 o 2 secondi non deve essere un comando continuo.

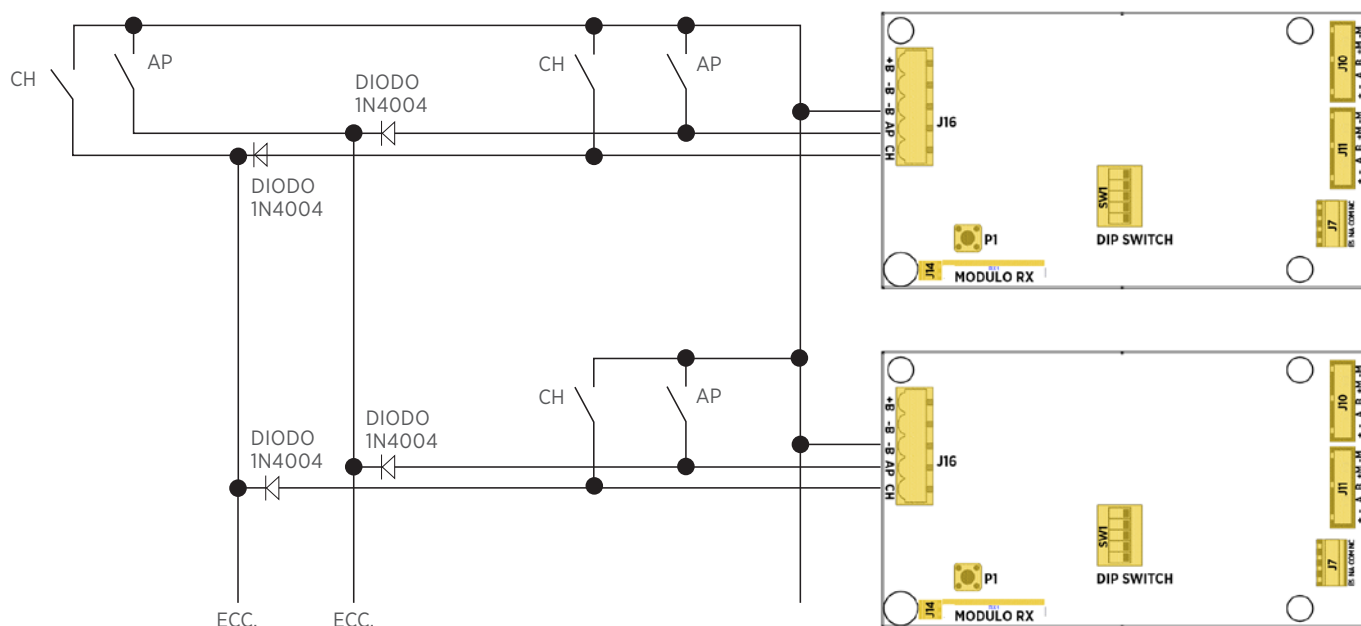

9. FASI DI INSTALLAZIONE

9a. Verifiche e operazioni da eseguire prima del montaggio del kit

- Rimuovere tutti i sistemi manuali di apertura e di chiusura.
- Le cerniere possono influire in maniera molto importante sul buon funzionamento dell'automazione. Gli attriti eccessivi di queste ultime vanno assolutamente evitati e corretti.
- Sono necessari i **tappi ammortizzatori nella parte superiore dell'anta** (non forniti con il kit), di dimensioni adeguate, e posizionati correttamente per la battuta in apertura.
- **Attenzione:** nel caso di ante in alluminio o pvc, è necessario un rinforzo nella zona dove il binario è fissato allo scuro (esempio: pezzo di legno all'interno dello scuro).

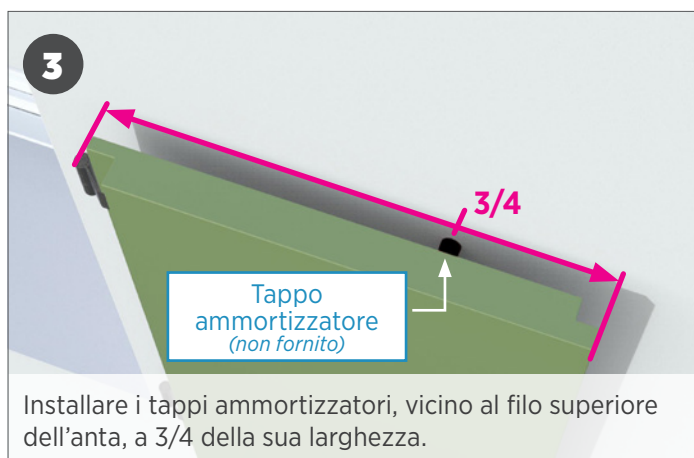
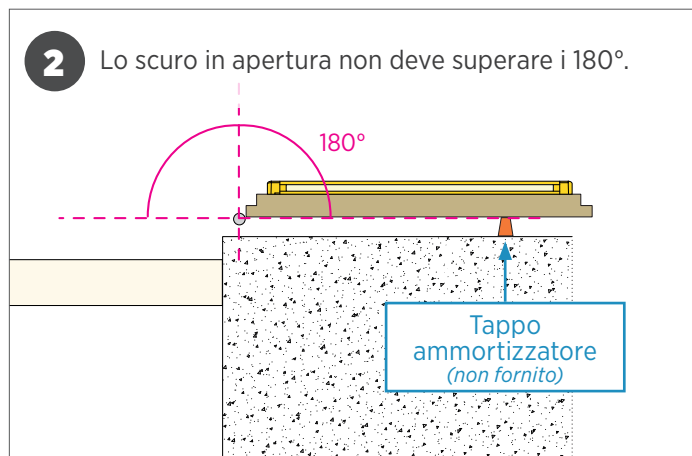

È necessaria una battuta meccanica in chiusura nella parte superiore (battuta dello scuro o palette)

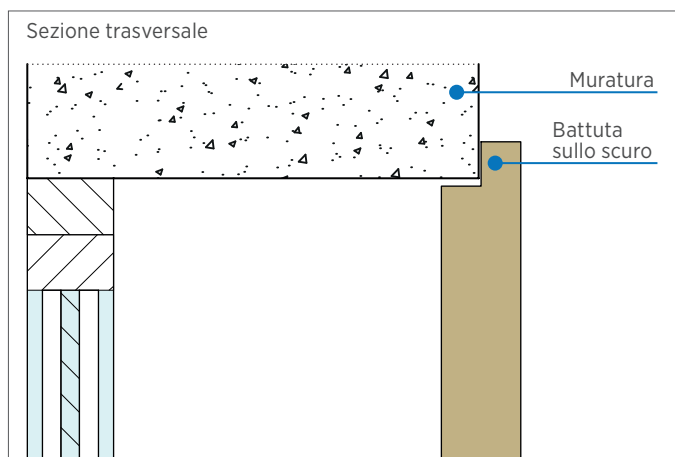

9b. Fissaggio della traversa all'architrave e installazione componenti del kit

Troncatrice, matita, cacciavite, trapano, livella, viti, metro, chiave a brugola.

Chiave a brugola da 2,5 mm (nel caso di leve telescopiche o ante legate), chiave a brugola da 3 mm, chiave a brugola da 4 mm, cacciavite a stella, avvitatore con inserti a stella.



1

Verificare che la traversa sia in bolla e in piano.
Montare traversa su muratura solida.
In presenza di cappotto verificare che ci siano le staffe.

2

La traversa deve essere montata a 25mm dallo scuro chiuso.

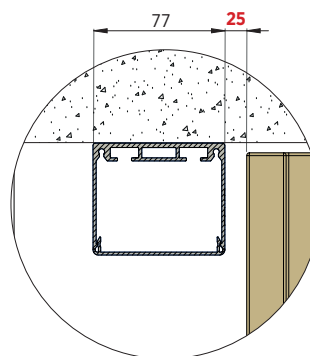

3

Nella zona gialla, su entrambe le estremità della traversa, possono essere praticati i fori per il fissaggio all'architrave.
Non forare nella zona segnata in rosso.

ESTERNO ABITAZIONE

zona di fissaggio

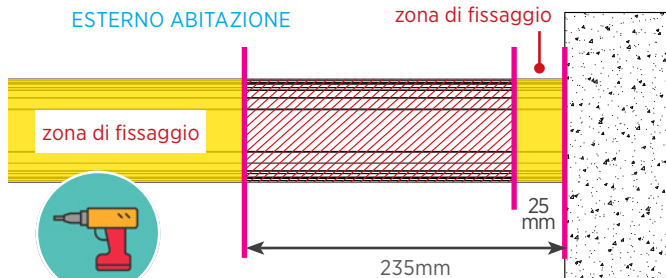

4

Montare la traversa su muratura solida.
In presenza di cappotto verificare che ci siano le staffe.

5

I motoriduttori vanno montati con il mozzo rivolto verso l'esterno dell'abitazione, come raffigurato qui sotto:

ESTERNO ABITAZIONE

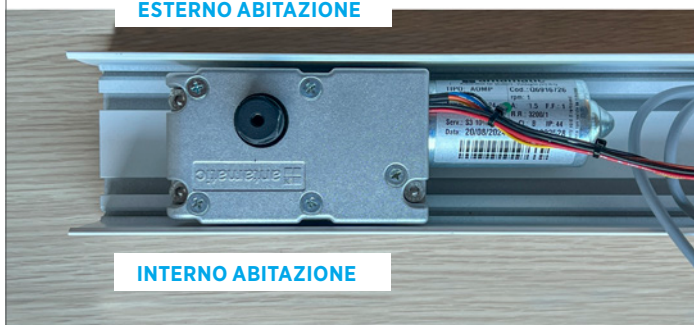

ESTERNO ABITAZIONE



6 Allineare i 3 dadi testa a martello, come da foto.



7 Inserire il motoriduttore nella traversa, far ruotare di 90° con una chiave a brugola i dadi testa a martello senza serrarli.

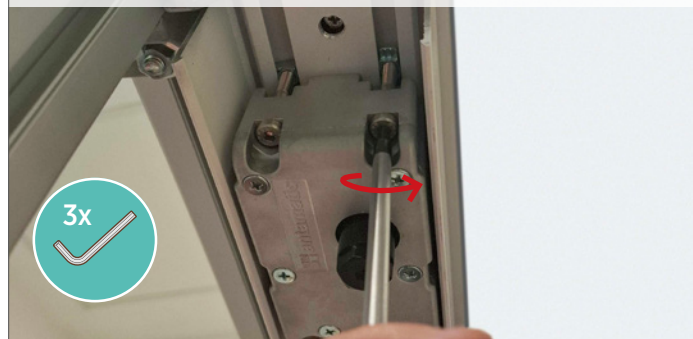

8 Per fissare nella giusta posizione il motore, usare la dima di fissaggio.



Il bordo della dima deve corrispondere al bordo della traversa. Posizionare il motore come da immagine e serrare i 3 dadi testa a martello.

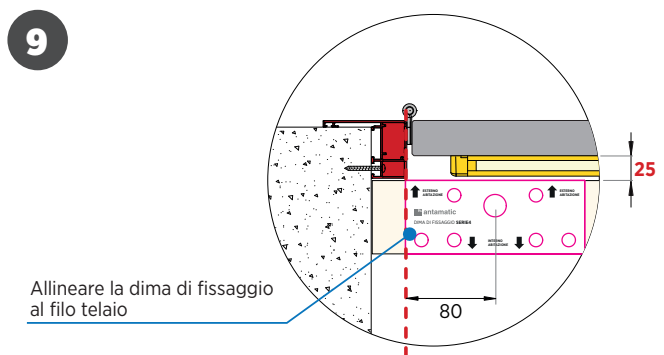

In caso di telaio, il bordo esterno della dima deve corrispondere al bordo interno del telaio.

10 Inserire l'elettronica nella traversa.



Nel caso di **monoanta** l'assieme elettronica va installato vicino al motoriduttore.
Nel caso di **doppia anta**, l'assieme elettronica va installato con la scheda di comando vicino al motoriduttore destro vista interna.

11 Far ruotare di 90° in senso orario i 4 dadi testa a martello e fissare la staffa.



9c. Collegamento dei cavi del motoriduttore

- 1** Collegare il connettore del motore destro al cavo prolunga motore M1 della centrale.

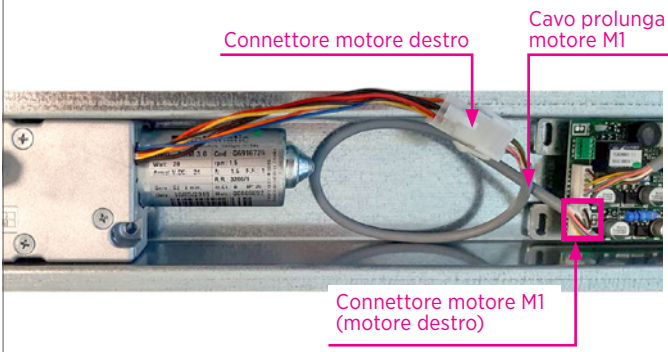

- 2** Collegare il connettore del motore **destro** al connettore MOTORE1

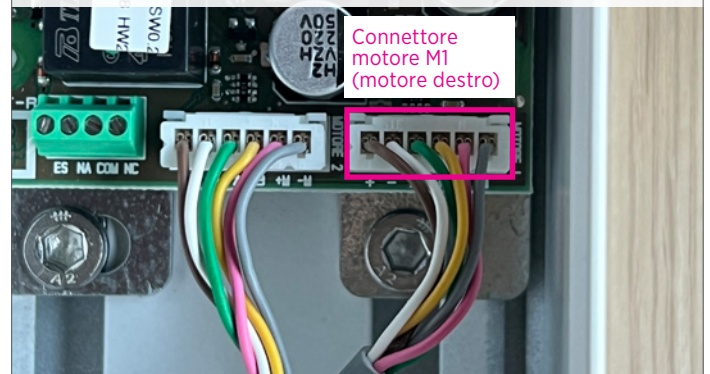

- 3** Collegare il connettore del motore sinistro al cavo prolunga motore M2 della centrale.

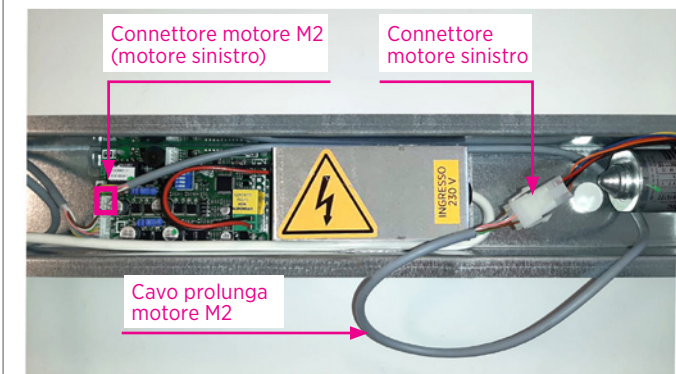

- 4** Collegare il connettore del motore **sinistro** al connettore MOTORE2

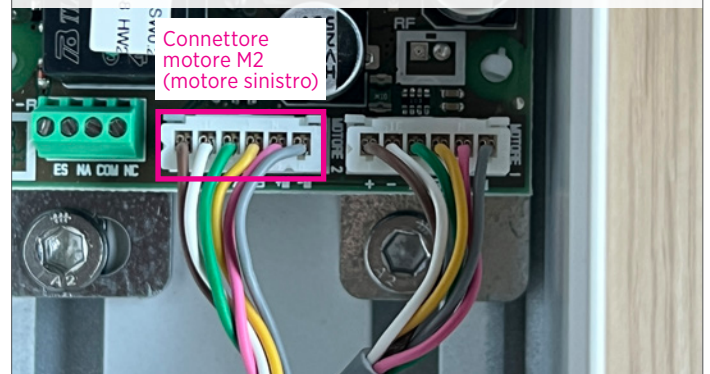

- 5** In caso di necessità per bloccare i cavi, fissare il fermacavo nella traversa.

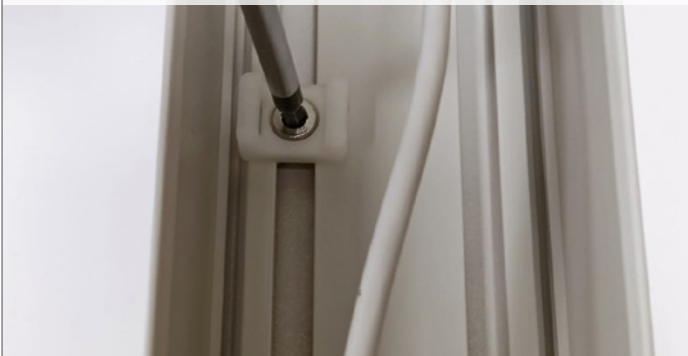

- 6** E utilizzare una fascetta per bloccare il cavo.



9d. Chiusura del carter

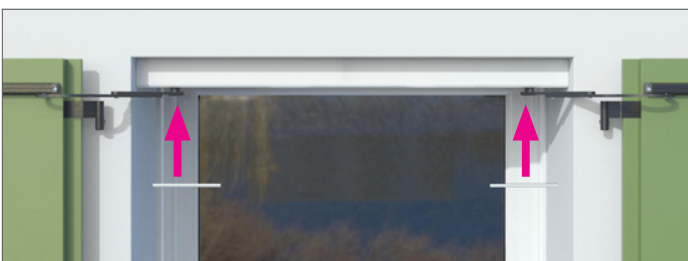

Agganciare il carter laterale destro e sinistro.

9e. Installazione delle leve per ante a battente

- 1** La **MODALITÀ INSTALLATORE** permette il funzionamento dei motori, durante l'installazione tramite il pulsante **P1** che si trova nella centrale di comando.
Questa modalità non va assolutamente utilizzata per il funzionamento quotidiano del kit.



In questa modalità la sicurezza amperometrica è disattivata. Utilizzarla con molta cautela, i motori si possono danneggiare se incontrano un ostacolo.

- 1- Togliere tensione alla scheda (il connettore della morsettiera J16 si può estrarre per togliere la tensione alla scheda).
- 2- Regolare i dip-switch come indicato di seguito.

MODALITÀ INSTALLATORE
movimento anta destra

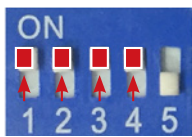

MODALITÀ INSTALLATORE
movimento anta sinistra



MODALITÀ INSTALLATORE
movimento doppia anta



- 3- Attendere 10 secondi.
- 4- Ridare tensione alla scheda.

Un impulso al **PULSANTE P1** aziona il motore. Un secondo impulso arresta il suo movimento.
Un nuovo impulso al **PULSANTE P1** aziona il motore nella direzione opposta.



Ultimata l'installazione del kit è importante **posizionare gli switch come da punto 10 "MESSA IN FUNZIONE"** ed effettuare la procedura di programmazione dei fine-corsa, **punto 10b**.

- 2** Fissare la leva al mozzo con l'apposita vite (5x14).
In caso di leve telescopiche, vedi pag 30 appendice B.

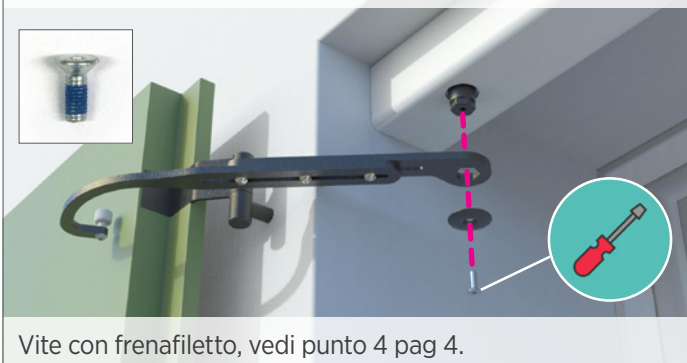

Vite con frenafiletto, vedi punto 4 pag 4.

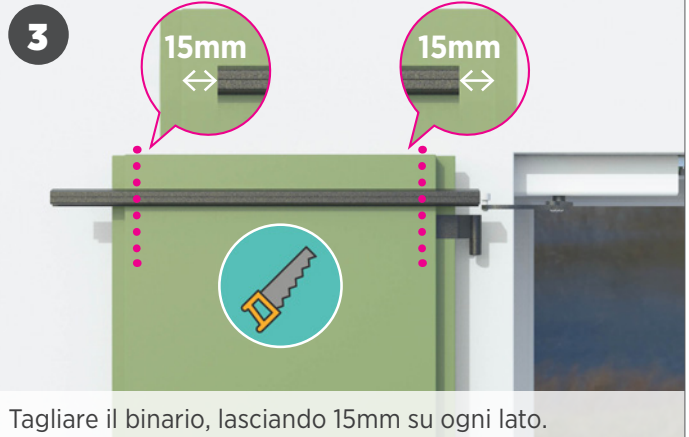

- 4** Lasciare uno spazio fra i 3 e i 5mm tra il binario e la leva.

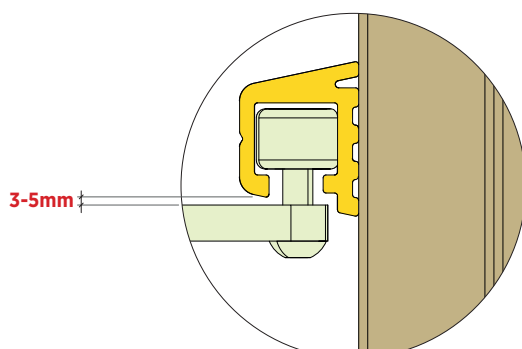

- 5** Inserire la leva nel binario e inserire i tappi di fissaggio all'anta.



6



Portare un'anta alla volta fino a 5mm dal tappo di battuta in apertura, azionando i motori in **modalità installatore**, punto 1.

7

La leva ed il binario devono essere perfettamente in bolla. Una volta allineati, fissare con le 2 viti 3.9x25 o 3x35.

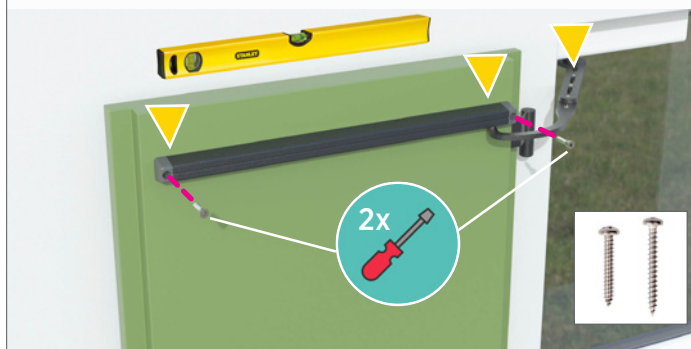

8

Viti di bloccaggio

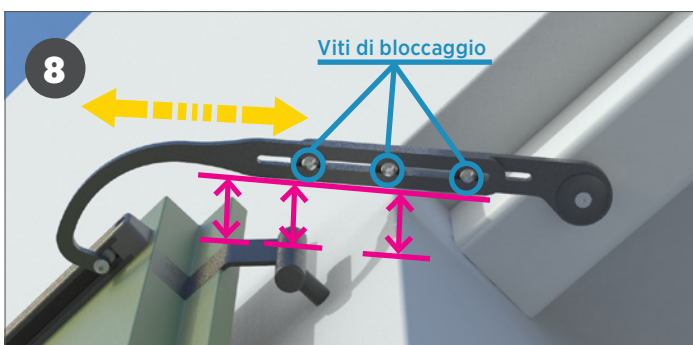

Regolare la lunghezza della leva; la distanza da ogni spigolo, misurata con lo scuro completamente aperto, deve essere di circa 15mm. Serrare le viti.

9

Completato il montaggio della leva, si consiglia di spruzzare all'interno del binario del lubrificante spray per agevolare lo scorrimento della leva.

Attenzione: non usare grasso lubrificante.

10



Completata l'installazione e la regolazione della leva, effettuare la procedura della **messa in funzione**, punto 10.

10. MESSA IN FUNZIONE

La messa in funzione prevede la regolazione dei parametri dell'automazione, e la calibrazione del sistema, per individuare e memorizzare i fine corsa delle singole ante.

In questo modo si garantisce che l'automazione faccia rallentare gli scuri prima della completa apertura e chiusura, e che venga garantita la sicurezza antischiacciamento.

10a. Configurazione dei dip-switch

La centrale dispone di 3 soglie amperometriche e 2 regolazioni del tempo di intervento che fermano il kit in caso di ostacolo durante la corsa.

Regolare i dip 1 e 2 in base al peso e alle dimensioni delle ante. La regolazione degli switch è indicativa.

-  1- Togliere tensione alla scheda (il connettore della morsettieria J16 si può estrarre per togliere la tensione alla scheda).
- 2- In base alla tipologia di apertura, posizionare i dip-switch come indicato sotto.

MONO ANTA DESTRA

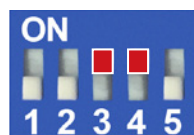

DIP 3 - 4 in ON - POTENZA STANDARD
sotto a 0.6m² per singola anta
fino a 10kg per singola anta

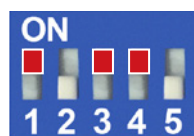

DIP 1 - 3 - 4 in ON - POTENZA MEDIA
da 0.6m² a 1m² per singola anta
da 10 a 25kg per singola anta

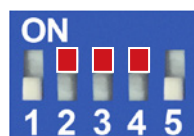

DIP 2 - 3 - 4 in ON - POTENZA ALTA
superiore ad un 1m² per singola anta
da 25 a 40kg per singola anta

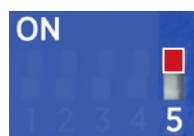

DIP 5 in ON*
TEMPO DI INTERVENTO LUNGO

MONO ANTA SINISTRA

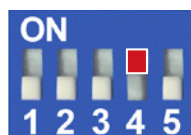

4 in ON - POTENZA STANDARD
sotto a 0.6m² per singola anta
fino a 10kg per singola anta

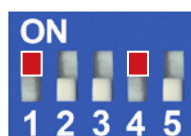

DIP 1 - 4 in ON - POTENZA MEDIA
da 0.6m² a 1m² per singola anta
da 10 a 25kg per singola anta

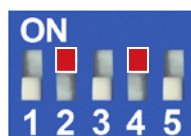

DIP 2 - 4 in ON - POTENZA ALTA
superiore ad un 1m² per singola anta
da 25 a 40kg per singola anta



DIP 5 in ON*
TEMPO DI INTERVENTO LUNGO

***Attenzione:** utilizzare con ante legate, in luoghi particolarmente ventosi o ante di peso superiore ai 20/25kg. In questi casi il dip 5 va impostato in ON, con tutte le configurazioni sopra indicate.

***Attenzione:** utilizzare con ante legate, in luoghi particolarmente ventosi o ante di peso superiore ai 20/25kg. In questi casi il dip 5 va impostato in ON, con tutte le configurazioni sopra indicate.

- 3- Attendere 10 secondi.
- 4- Ridare tensione alla scheda.

- ⚠** 1- Togliere tensione alla scheda (il connettore della morsettiera J16 si può estrarre per togliere la tensione alla scheda).
 2- In base alla tipologia di apertura, posizionare i dip-switch come indicato sotto.

DOPPIA ANTA PRIORITÀ DESTRA



TUTTI IN OFF - POTENZA STANDARD
 sotto a 0.6m² per singola anta
 fino a 10kg per singola anta



DIP 1 in ON - POTENZA MEDIA
 da 0.6m² a 1m² per singola anta
 da 10 a 25kg per singola anta



DIP 2 in ON - POTENZA ALTA
 superiore ad un 1m² per singola anta
 da 25 a 40kg per singola anta

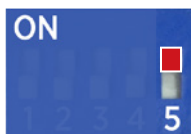

DIP 5 in ON*
 TEMPO DI INTERVENTO LUNGO

***Attenzione:** utilizzare con ante legate, in luoghi particolarmente ventosi o ante di peso superiore ai 20/25kg. In questi casi il dip 5 va impostato in ON, con tutte le configurazioni sopra indicate.

- 3- Attendere 10 secondi.
 4- Ridare tensione alla scheda.

⚠ **Attenzione:** una volta settati i dip-switch programmare i fine-corsa seguendo il **punto successivo** (PROGRAMMAZIONE DEI FINE CORSA).

DOPPIA ANTA PRIORITÀ SINISTRA

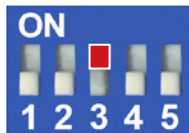

3 in ON - POTENZA STANDARD
 sotto a 0.6m² per singola anta
 fino a 10kg per singola anta

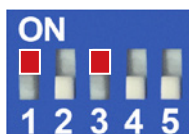

DIP 1 - 3 in ON - POTENZA MEDIA
 da 0.6m² a 1m² per singola anta
 da 10 a 25kg per singola anta

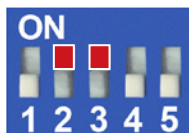

DIP 2 - 3 in ON - POTENZA ALTA
 superiore ad un 1m² per singola anta
 da 25 a 40kg per singola anta



DIP 5 in ON*
 TEMPO DI INTERVENTO LUNGO

***Attenzione:** utilizzare con ante legate, in luoghi particolarmente ventosi o ante di peso superiore ai 20/25kg. In questi casi il dip 5 va impostato in ON, con tutte le configurazioni sopra indicate.

10b. Programmazione dei fine-corsa

Tasto P1

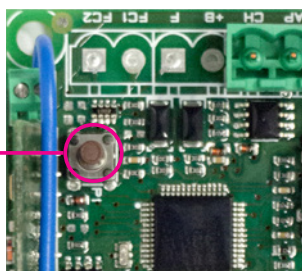

⚠ ATTENZIONE: portare le ante in posizione intermedia prima di eseguire i passi seguenti.

1- Tenere premuto il tasto **P1**. Rilasciarlo solo quando la prima anta inizia a muoversi in apertura e il led rosso inizia a lampeggiare. Le ante si aprono lentamente fino alla posizione di massima apertura, dopo qualche secondo si richiudono lentamente, una alla volta.

2- Quando le ante arrivano in chiusura la scheda emette un suono BEEP a conferma dell'avvenuta taratura. Staccare la corrente per 10 secondi e ridare corrente. Aprire e chiudere le ante (il kit funziona a velocità ridotta). Dal successivo azionamento, la velocità di apertura e chiusura delle ante sarà normale.

Durante il funzionamento, il led verde rimane acceso e il led rosso lampeggia.

In caso di mancanza di tensione, una volta ripristinata, il primo movimento di apertura e chiusura avverrà a velocità ridotta.

INDICAZIONI PER TOGLIERE TENSIONE ALLA SCHEDA

Estrarre il connettore dalla morsettiera J16.

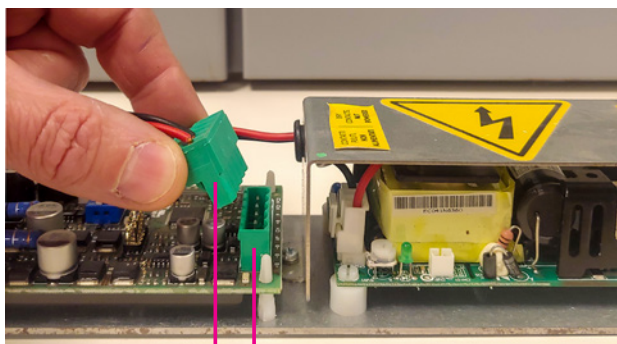

Connettore

Morsettiera J16

Dopo la programmazione il kit funziona solo con i pulsanti a muro o radiocomando (se presente).

Non funziona con il tasto P1.

11. CODICI DI ERRORE

Le operazioni di diagnosi e di intervento vanno effettuate esclusivamente da personale specializzato.

Gli errori presenti sono segnalati dal suono del buzzer più il lampeggio del led rosso.

Il solo lampeggio del led rosso durante il funzionamento normale non segnala un allarme.

allarme suoni buzzer/ lampeggi LED	TIPOLOGIA DI ALLARME	PROCEDURA
5	SOVRATEMPERATURA	Blocco del sistema, quando la temperatura sale al di sopra dei 70°C. Staccare l'alimentazione e lasciar raffreddare.
6	ERRORE DI CALIBRAZIONE	Staccare l'alimentazione per almeno 10 secondi. Collegare l'alimentazione ed effettuare la procedura di programmazione dei fine corsa.
7	SOVRACORRENTE	VEDI SOPRA
8	SCHEDA DANNEGGIATA	Contattare il servizio assistenza
9	SOTTOTENSIONE	Tensione rilevata <18V. Verificare la tensione di uscita dell'alimentatore.
10	SOVRATENSIONE	Tensione rilevata >40V. Verificare la tensione di uscita dell'alimentatore.
11	PROTEZIONE AMPEROMETRICA	L'assorbimento supera la soglia impostata.
12	MANCATA LETTURA ENCODER	Le ante si bloccano. Contattare il servizio assistenza.
13	SBALZI DI TENSIONE ALLA RETE	Staccare l'alimentazione per almeno 10 secondi. Collegare l'alimentazione ed effettuare la procedura di programmazione dei fine corsa.
14	EEPROM DANNEGGIATA	Staccare l'alimentazione per almeno 10 secondi. Collegare l'alimentazione ed effettuare la procedura di programmazione dei fine corsa. Se il problema non è risolto, contattare il servizio assistenza.

In caso di cortocircuito o sbalzi di tensione, l'alimentatore si spegne e va in protezione. Per riavviare, togliere la tensione 220V per circa 7/8 minuti e ridare tensione.

Se dopo questa operazione il sistema non si accende contattare l'assistenza.

12. CHIUSURA DEL CARTER CENTRALE

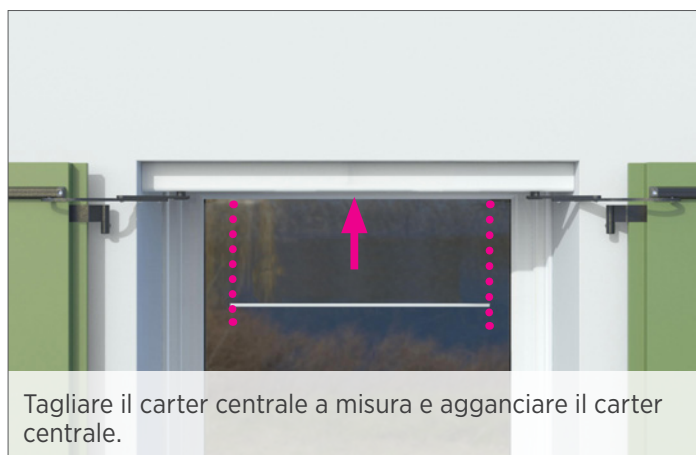

⚠ Attenzione: il manuale va conservato per esigenze future.

A: KIT PER ANTE LEGATE

Il kit SERIE4 può essere configurato per la movimentazione di tutte le tipologie di apertura seguenti, ad un kit per scuri a battente viene associato l'accessorio leva per ante legate, nelle sue diverse varianti (vedi pagina successiva).

1. Tipologia di apertura

il verso di apertura si considera dall'interno dell'abitazione.



mono anta
destra



mono anta
sinistra



doppia anta

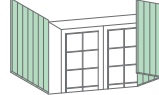

mista
(legata + battente dx)



mista
(legata + battente sx)

2. Indicazioni per il progettista

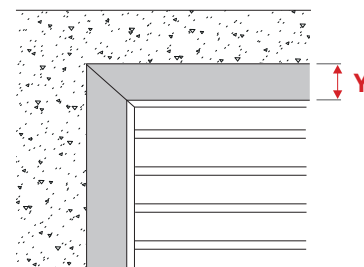

Y= Persiana con Lamelle (misura da rilevare dall'interno dell'abitazione)

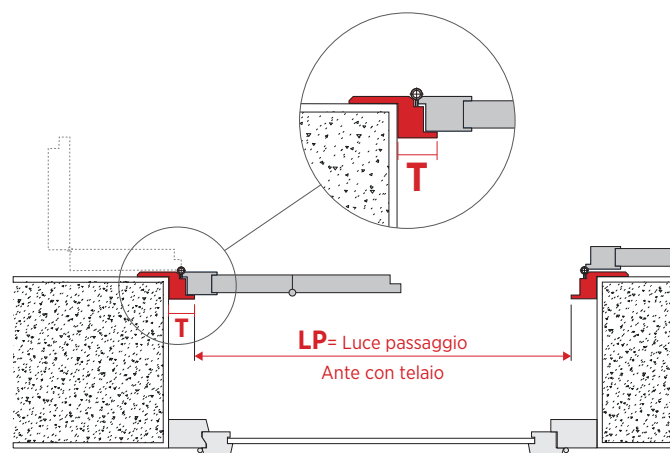
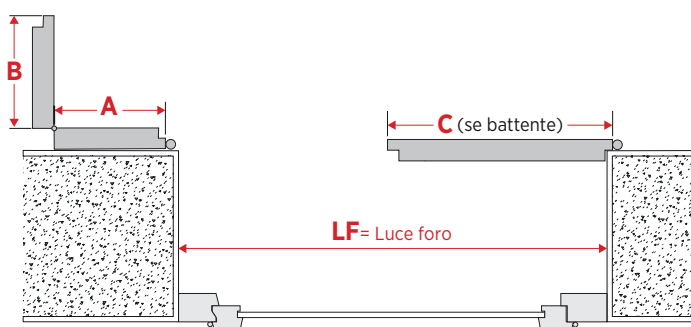

L'antina A e l'antina B devono avere la stessa lunghezza (compresa la battuta).
In caso di bandella zancata i kit non possono essere motorizzati.

P= profondità	luce minima		luce massima		peso massimo	
	anta singola (antina A+B)	anta doppia (luce foro)	anta singola (antina A+B)	anta doppia (luce foro)	antina A+B	anta C
da 140mm	800	1600	1600	3000	40kg	40kg

Attenzione: in caso di kit doppia anta con le ante asimmetriche, la misura minima dell'antina A+B deve essere di almeno 800mm (400+400mm), mentre la misura minima dell'anta C deve essere di almeno 400mm.

Il kit può essere installato solo con le leve standard, non si possono usare le leve telescopiche.

Il kit **non può essere installato** in caso di bandella zancata, Piave con telaio in architrave, Serie3 con telaio in architrave superiore a 70mm

3. Kit per ante legate, installazione a vista

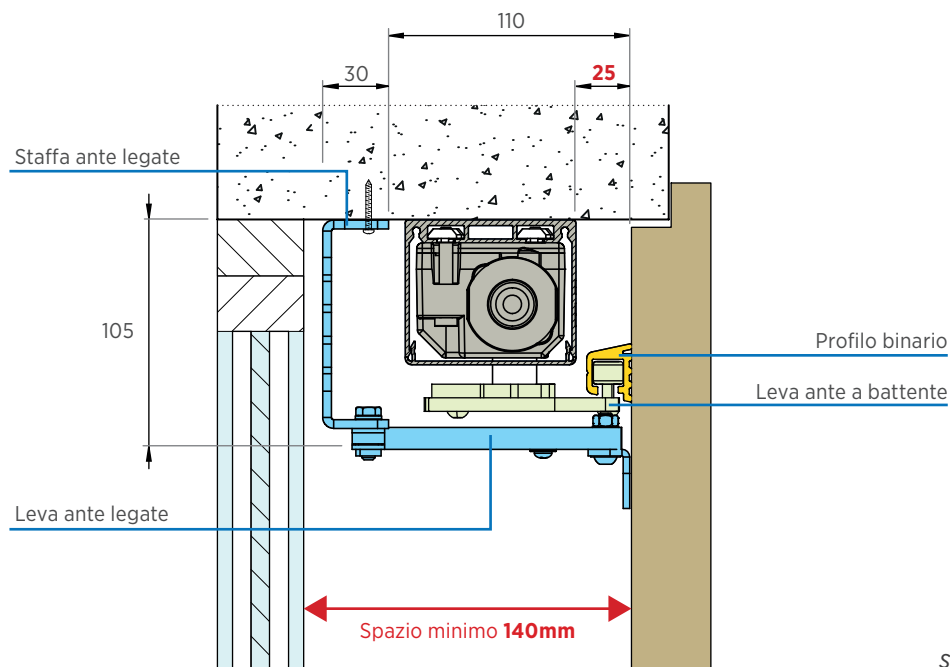

sezione trasversale



leva ante legate, installazione a vista

leva	codice	descrizione
corta	4713502	semi ante da 40 a 60cm
lunga	4713503	semi ante da 60 a 80cm

4. Kit er ante legate, installazione ad incasso

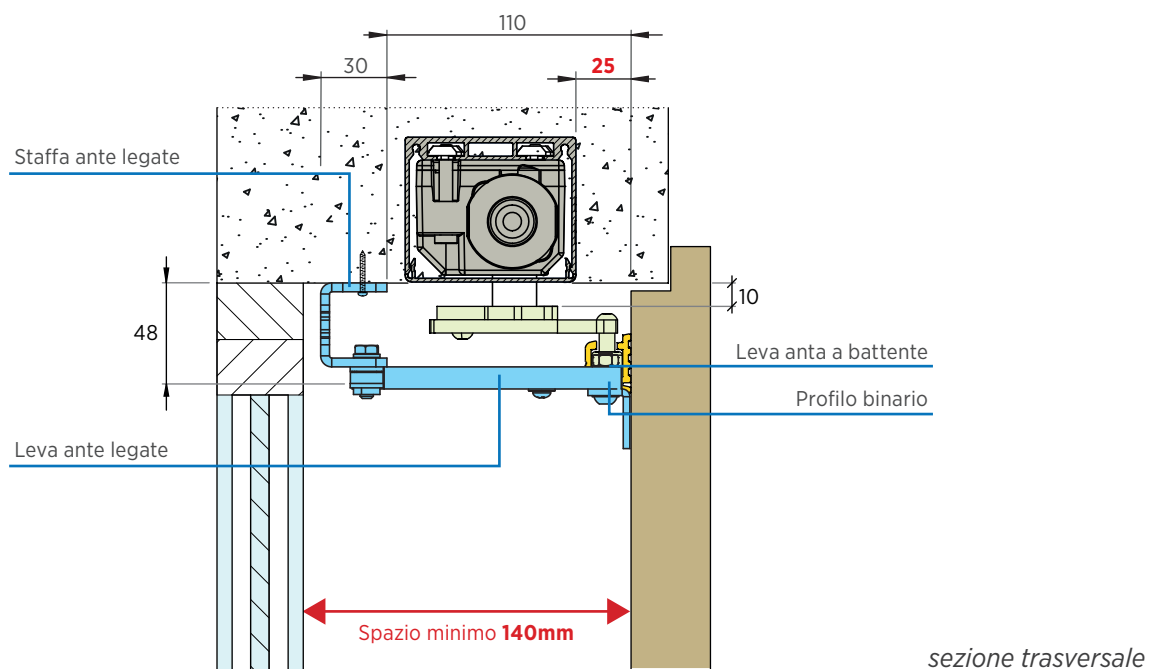

leva ante legate, installazione ad incasso

leva	codice	descrizione
corta	4713500	semi ante da 40 a 60cm
lunga	4713501	semi ante da 60 a 80cm

5. Fasi di montaggio delle leve per ante legate

- 1** La **MODALITÀ INSTALLATORE** permette il funzionamento dei motori, durante l'installazione tramite il pulsante **P1** che si trova nella centrale di comando.
Questa modalità non va assolutamente utilizzata per il funzionamento quotidiano del kit.

 In questa modalità la sicurezza amperometrica è disattivata. Utilizzarla con molta cautela, i motori si possono danneggiare se incontrano un ostacolo.

- 1-** Togliere tensione alla scheda (il connettore della morsetteria J16 si può estrarre per togliere la tensione alla scheda).
2- Regolare i dip-switch come indicato di seguito.

MODALITÀ INSTALLATORE
movimento anta destra



MODALITÀ INSTALLATORE
movimento anta sinistra



MODALITÀ INSTALLATORE
movimento doppia anta



- 3-** Attendere 10 secondi.
4- Ridare tensione alla scheda.

Un impulso al **PULSANTE P1** aziona il motore. Un secondo impulso arresta il suo movimento.
Un nuovo impulso al **PULSANTE P1** aziona il motore nella direzione opposta.

 Ultimata l'installazione del kit è importante **posizionare gli switch come da punto 10** "MESSA IN FUNZIONE" ed effettuare la procedura di programmazione dei fine-corsa, **punto 10b**.

- 2** Partendo dal centro delle 2 semi ante, fissare la staffa a 3/4 verso la spalletta.

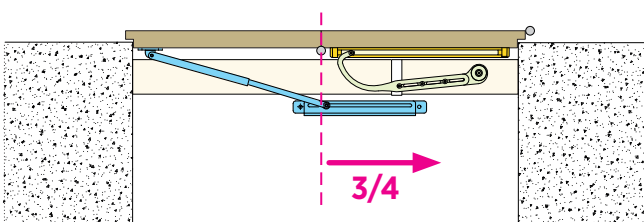

- 3** Montare la leva ante legate sulla staffa circa a metà dell'asola.

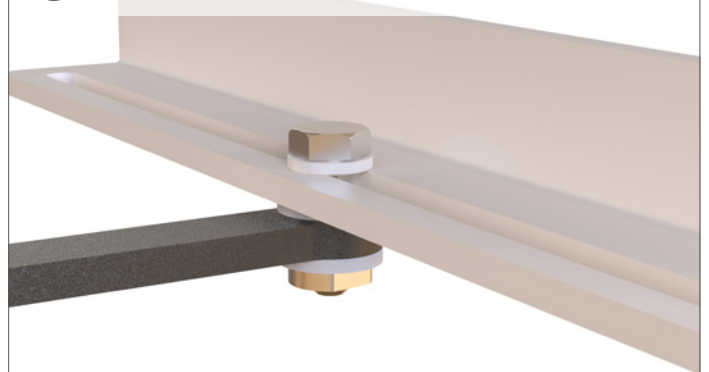

- 4** Lasciare libero di scorrere il maschio della leva nel tubolare (le viti vanno montate in un secondo momento).



- 5** Bloccare il bullone (non a fondo, perchè probabilmente andrà spostato).

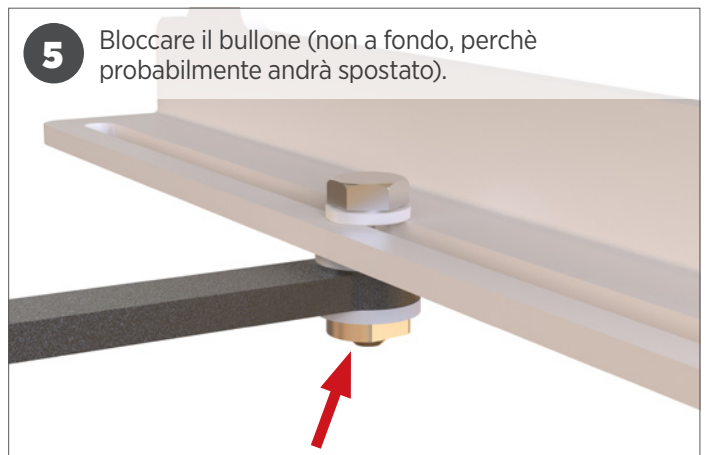

6 Mettere in bolla la leva.



7 Fissare la leva sullo scuro (distanza bordo anta 15-20mm).

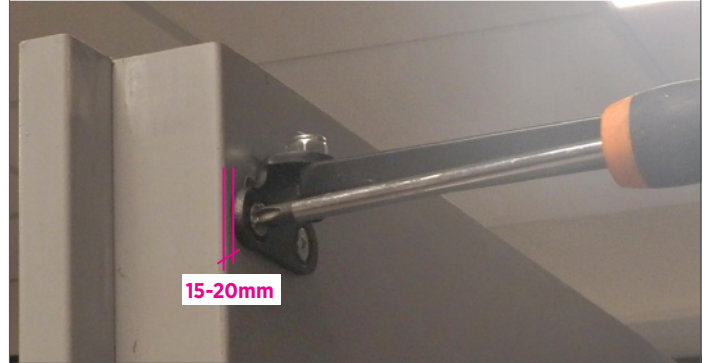

8 In MODALITÀ INSTALLATORE muovere l'anta, finché lo scuro è completamente **chiuso**. Segnare il maschio della leva per ante legate in corrispondenza dell'inizio del tubolare.

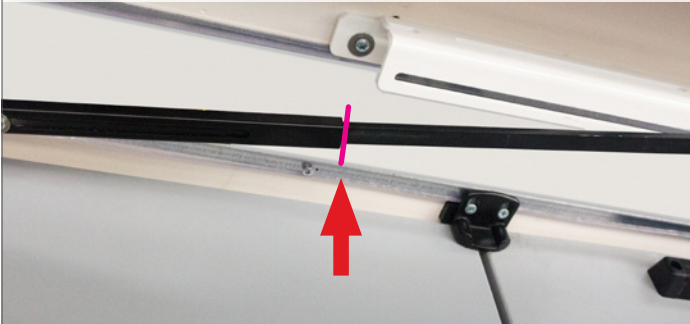

9 Portare l'anta in completa **apertura**, segnare il maschio in corrispondenza dell'inizio del tubolare.



10 Segnare la metà fra i 2 punti individuati.



11 Portare il tubolare nella metà individuata.

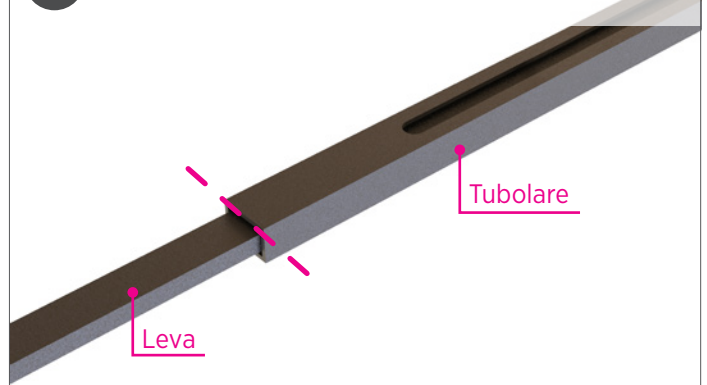

12 Fissare le 2 viti fornite (nr.2 M4x10), in modo che il maschio non scorra più all'interno del tubolare.

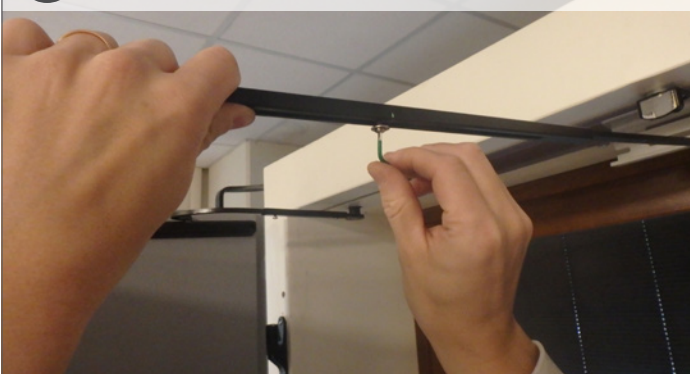

13 Con le ante a 90° circa, allentare leggermente la vite sulla staffa e compiere un movimento completo in chiusura. Bloccare il bullone sulla staffa (non a fondo).

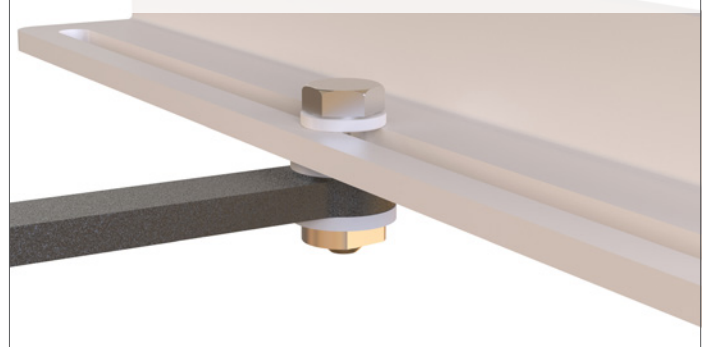

- 14** Portare gradualmente le ante in apertura, e controllare se la regolazione è corretta. La prima anta non deve toccare la seconda.

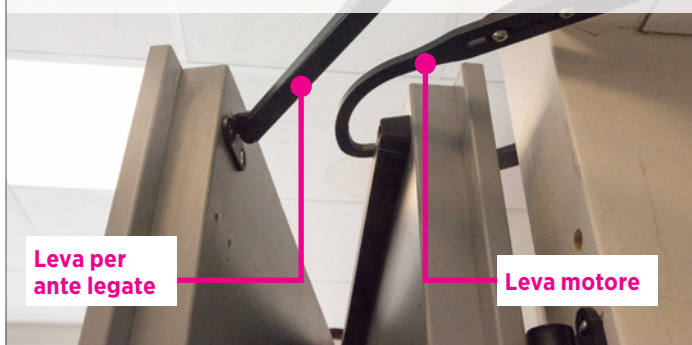

- 15** Una volta regolata la leva, bloccare il bullone. I piccoli aggiustamenti vanno effettuati solo sulla posizione dell'aggancio della leva sulla staffa.



Ultimata l'installazione del kit è importante **posizionare gli switch come da punto 10** "MESSA IN FUNZIONE" ed effettuare la procedura di programmazione dei fine-corsa, **punto 10b**.

B: LEVE TELESCOPICHE

1. Installazione delle leve telescopiche

- 1** La **MODALITÀ INSTALLATORE** permette il funzionamento dei motori, durante l'installazione tramite il pulsante **P1** che si trova nella centrale di comando. Questa modalità non va assolutamente utilizzata per il funzionamento quotidiano del kit.

 In questa modalità la sicurezza amperometrica è disattivata. Utilizzarla con molta cautela, i motori si possono danneggiare se incontrano un ostacolo.

- 1-** Togliere tensione alla scheda (il connettore della morsetteria J16 si può estrarre per togliere la tensione alla scheda).
2- Regolare i dip-switch come indicato di seguito.

MODALITÀ INSTALLATORE
movimento anta destra

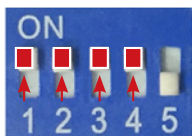

MODALITÀ INSTALLATORE
movimento anta sinistra

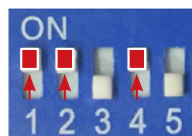

MODALITÀ INSTALLATORE
movimento doppia anta



- 3-** Attendere 10 secondi.
4- Ridare tensione alla scheda.

Un impulso al **PULSANTE P1** aziona il motore. Un secondo impulso arresta il suo movimento.
Un nuovo impulso al **PULSANTE P1** aziona il motore nella direzione opposta.

 Ultimata l'installazione del kit è importante **posizionare gli switch come da punto 10 "MESSA IN FUNZIONE"** ed effettuare la procedura di programmazione dei fine-corsa, **punto 10b**.

2



Montare la vite di fine corsa, fissandola in modo che non blocchi lo scorrimento della leva (vite 4x8).
Vite con frenafiletto, vedi punto 4 pag 4.

3 Installare il mozzo della leva con vite 5x14 sul motoriduttore.



Vite con frenafiletto, vedi punto 4 pag 4.

4 Fissare la leva al mozzo con le 2 viti 4x10.



Vite con frenafiletto, vedi punto 4 pag 4.

5 Allentare i 2 grani sul blocchetto di fine corsa, per permettere alla leva di scorrere all'interno del tubolare.



- 6** Tagliare la guida-binario lasciando 15mm su ogni lato e inserirvi la testa della leva.

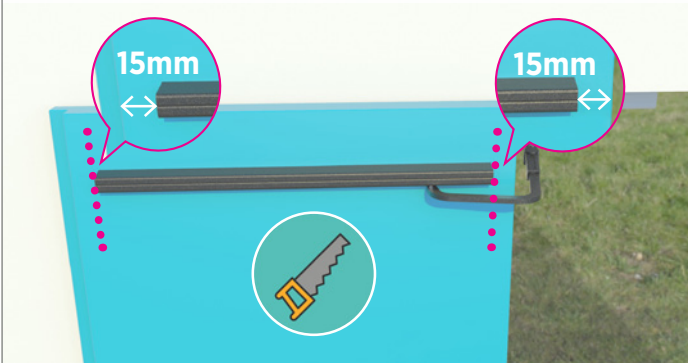

- 7** Lasciare uno spazio fra i 3 e i 5mm tra il binario e la leva.

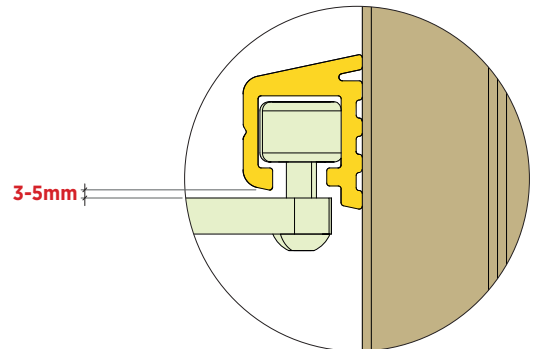

- 8** Inserire la leva nel binario e inserire i tappi di chiusura.

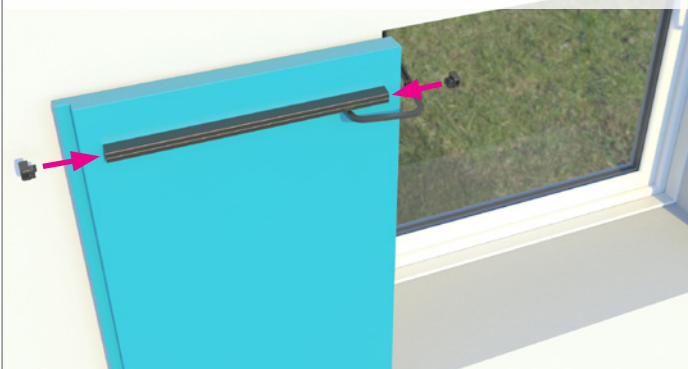

- 9** La leva ed il binario devono essere perfettamente in bolla. Una volta allineati, fissare con le 2 viti 3.9x25 o 3x35.

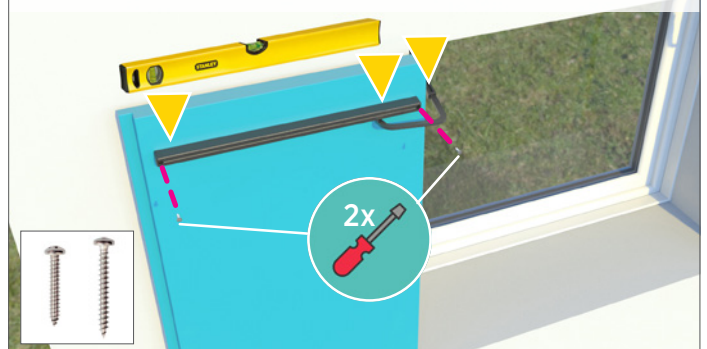

10



Portare l'anta fino a 5mm dal tappo di battuta in apertura, azionando i motori in **modalità installatore**, punto 1.

11

Completato il montaggio della leva, si consiglia di spruzzare all'interno del binario del lubrificante spray per agevolare lo scorrimento della leva.

Attenzione: non usare grasso lubrificante.

12



Completata l'installazione e la regolazione delle leve, effettuare la procedura di **programmazione dei fine-corsa**, punto 10b.

2. Regolazione delle leve telescopiche

1 Azionando con cautela il motore, portare lo scuro in appoggio sulla facciata esterna.

Regolazione corretta: lasciare 10-20mm di spazio fra leva e spigolo anta.



Leva troppo corta: la leva è troppo vicina alla testa della guida di scorrimento e l'anta fatica ad aprire o si blocca.
Allungare l'estensione massima della leva.



Leva troppo lunga: il fusto della leva tocca lo scuro. Accorciare l'estensione della leva.

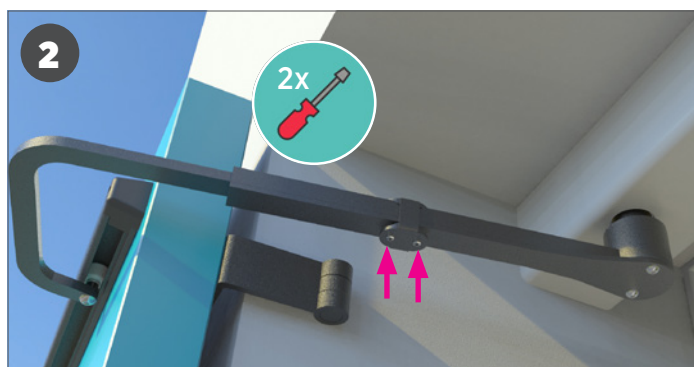

Far scorrere il blocchetto finché non è appoggiato alla vite di fine corsa e serrare i 2 grani.

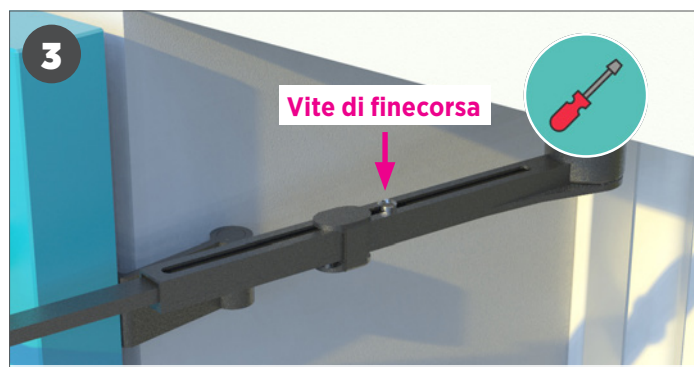

ATTENZIONE: La leva può funzionare in maniera fissa o telescopica (se la luce-foro è piccola), vedi punti seguenti.

! **A - LEVA FISSA:** serrare a fondo la vite di finecorsa.
B - LEVA TELESCOPICA: non serrare la vite di finecorsa fino in fondo.

A LEVA FISSA, QUANDO VA USATA:

La misura di massima estensione della **leva in apertura** (figura A) è **UGUALE** all'estensione della **leva in chiusura** (figura B), senza toccare i tappi della guida binario. In questo caso la vite di finecorsa va serrata a fondo in modo da rendere la leva fissa.



B LEVA TELESCOPICA, QUANDO VA USATA:

La misura di estensione della **leva in chiusura** (figura A) è **INFERIORE** alla massima estensione della **leva in apertura** (figura B). La vite di finecorsa **NON** va serrata a fondo ma deve funzionare come finecorsa contro il bloccetto (la leva deve scorrere).

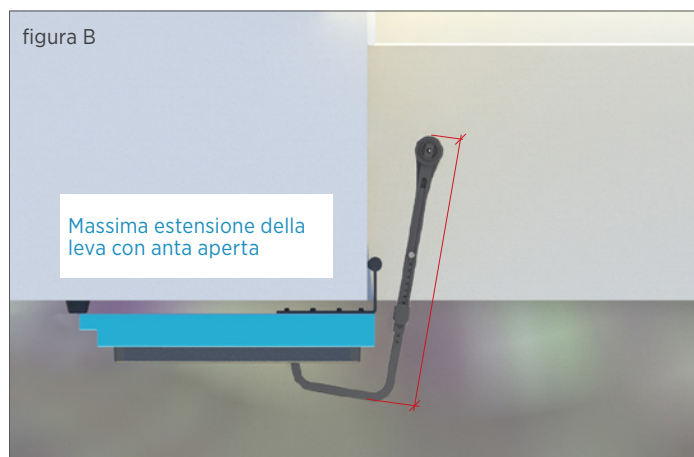

NOTA: la leva in chiusura deve rientrare.



Solo con leve telescopiche montare il fine-corsa guida binario.

B1 Togliere il tappo binario esterno.



B2 Inserire il fine-corsa guida binario all'interno dello stesso.

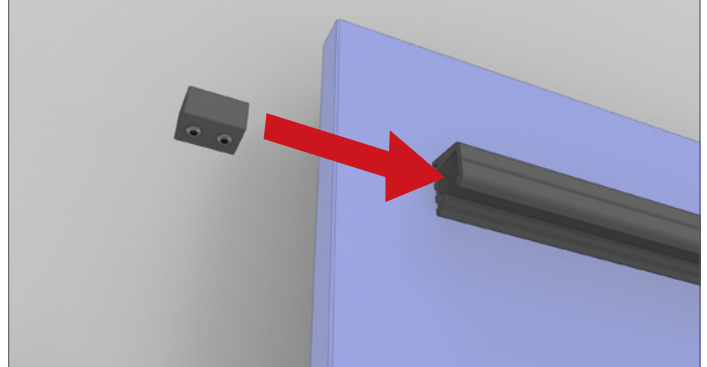

B3 Con le ante chiuse, far rientrare la leva nel tubolare in modo che sia più corta possibile.

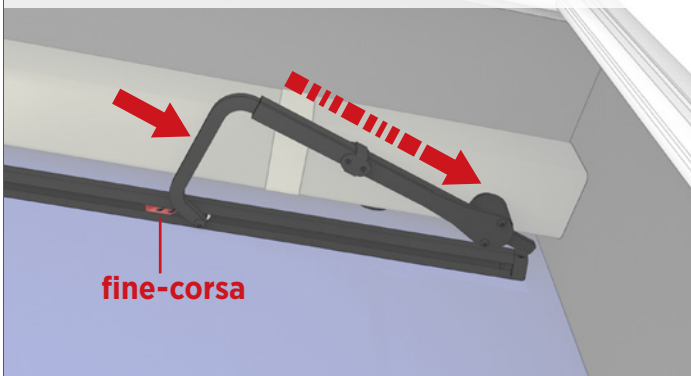

B4 Spostare il fine-corsa guida binario fino a 2-3 mm dal cuscinetto della testa della leva. Fissare i grani.

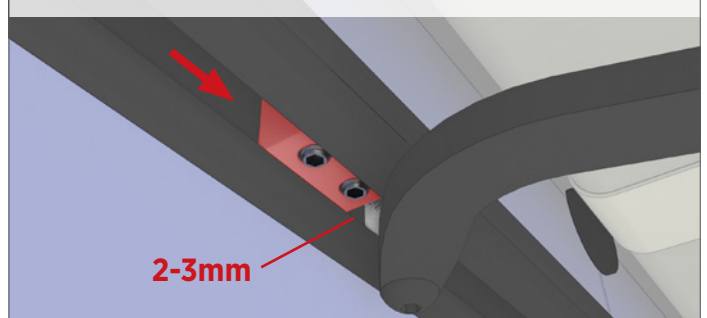

Attenzione: in chiusura la leva non deve sforzare sul fine-corsa guida binario.



In caso di doppia anta ripetere tutte le fasi dal punto 1 "Installazione leve telescopiche".



Completata l'installazione e la regolazione della leva, effettuare la procedura di **programmazione dei fine-corsa, punto 11b**.

C: DOMOTICA

Tutte le schede Antamatic sono a **CONTATTI PULITI, NON ALLIMENTATI**.

1. Collegamenti con sistema domotico

I contatti Comune-Apri-Chiudi di ogni singola scheda devono essere comandi separati, non devono essere in serie o in parallelo.

Il comando deve essere un impulso di massimo 1 o 2 secondi, non deve essere un comando continuo.

2. Modulo comunicazione domotica (accessorio, articolo 5010404)

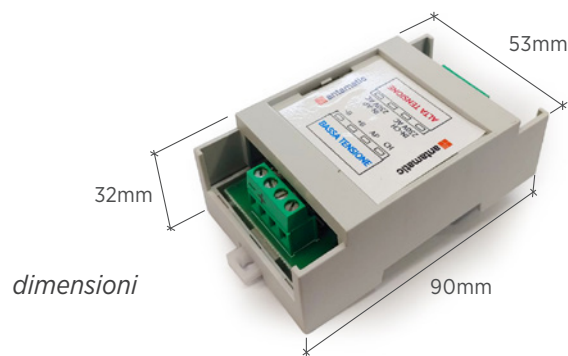

Il modulo di comunicazione domotica permette di commutare il segnale dei dispositivi domotici. Solitamente questi dispositivi forniscono un segnale alimentato e mantenuto per più di 10 secondi. Le automazioni Antamatic funzionano con contatti puliti non alimentati, e l'impulso deve essere di massimo 1 o 2 secondi.

Il comando che arriva sul modulo deve sempre essere alimentato, sarà poi "trasformato" all'uscita del modulo in un contatto pulito non alimentato, e la durata del contatto sarà di circa 1 secondo.

Il cavo di collegamento tra la centrale di comando e il modulo di comunicazione non deve superare i 10 metri di lunghezza (collegamento contatti -B / +B / AP / CH della centrale e modulo).

Il modulo prevede il fissaggio su guida din.

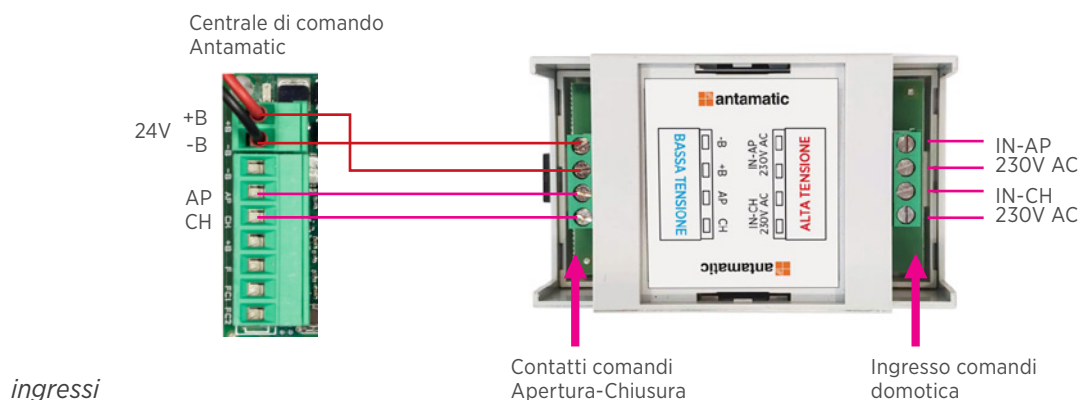

D: BINARIO CON LA FRESATURA VERSO L'ALTO

Con il profilo binario montato con la fresatura verso l'alto, è possibile restare a 12mm dallo scuro chiuso.

Il binario con la fresatura verso l'alto può essere fatto solo con il doppia anta.

Attenzione se il binario viene montato con la fresatura verso l'alto le leve standard in dotazione devono essere modificate, vedi punti seguenti.

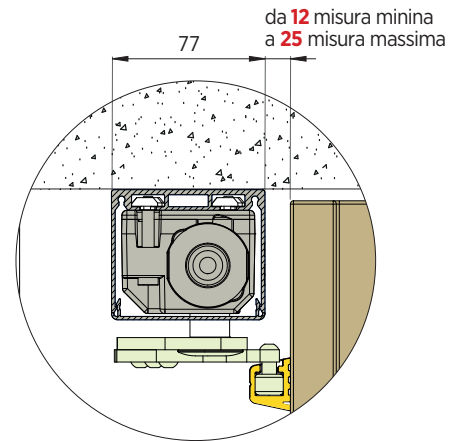

1 Leve standard (fornite), perno verso l'alto.

leva sinistra *leva destra*

2 Svitare le 3 viti, sia nella leva destra che nella leva sinistra.

3 In figura è rappresentato il risultato del punto 2.

leva sinistra *leva destra*

4 Invertire la leva A con la leva C del punto 3.

leva sinistra *leva destra*

5 Ruotare le leve A e C di 180°, il perno con la rotella bianca deve essere rivolto verso il basso.

leva sinistra *leva destra*

6 Fissare le 3 viti, sia nella leva destra che nella leva sinistra.

7 Leve per binario con fresatura verso l'alto

leva sinistra *leva destra*

E: ELETTROPISTONE

L'abilitazione della funzione elettropistone viene definita in fase d'ordine.

Assorbimento massimo dell'elettropistone 0,5A.

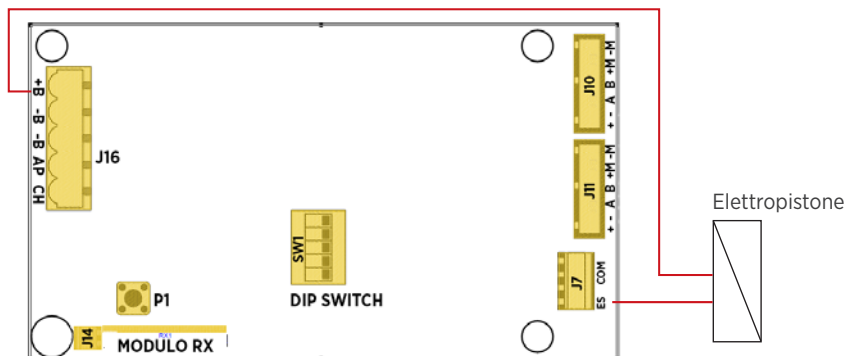

Per permettere il corretto funzionamento dell'elettropistone, la partenza del motore dopo il comando viene ritardata di circa 1 secondo.

L'elettropistone deve rimanere aperto quando l'anta/e è in movimento (elettropistone alzato) e deve scendere (elettropistone abbassato) quando l'anta/e è ferma.

Collegamento elettropistone, morsetto ES con J7 - morsetto +B con J16.

Es.: elettropistone Antamatic.

- Quando la centrale riceve un comando di apertura o chiusura sblocca l'elettropistone e poi aziona il motore o i motori.
- Durante il movimento dell'anta/e l'elettropistone è sempre sbloccato.
- Una volta che l'anta/e si ferma in apertura o chiusura la centrale blocca l'elettropistone.

F: KIT BATTERIA TAMPONE

Dimensioni: L188 x H53mm x P65mm

Mono anta, con luce inferiore a 685mm la batteria tampone deve essere posizionata all'esterno del carter di copertura (es. dentro ad una scatola di derivazione).

Doppia anta, con luce inferiore a 950mm la batteria tampone deve essere posizionata all'esterno del carter di copertura (es. dentro ad una scatola di derivazione).

Nel caso la batteria venga inserita all'interno della traversa, togliere la copertura in lamiera e il magnete del kit.

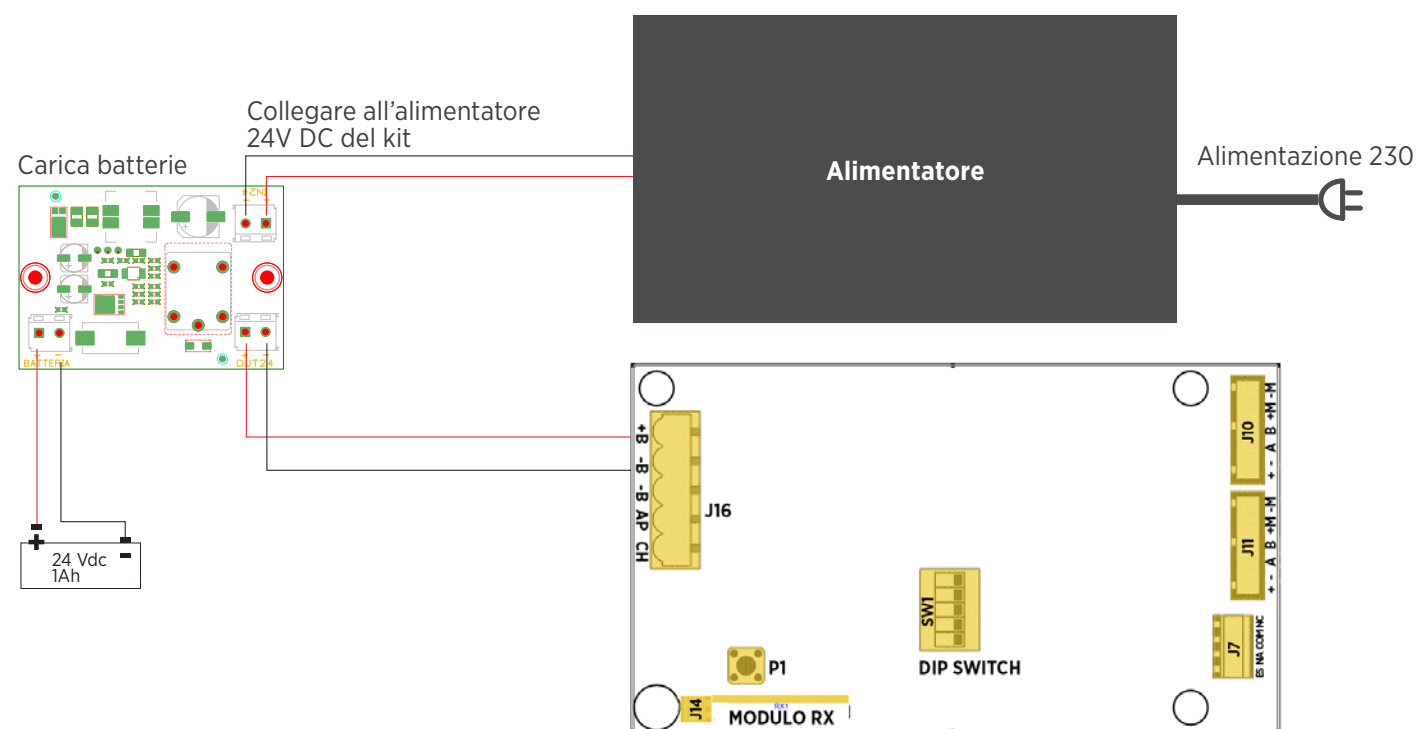

Nota: inserire il fusibile nell'apposita sede, solo dopo aver effettuato il collegamento della batteria e alimentato l'automatismo.

G: OPERAZIONI SUL RADIOCOMANDO



Alcune versioni dei kit antamatic contengono una scheda che può essere associata ai radiocomando Antamatic. La portata dei radiocomandi Antamatic è di circa 20 metri a campo aperto.

Si consiglia di utilizzare i radiocomandi Antamatic per controllare i kit all'interno della singola stanza. Lo spessore dei muri, i disturbi elettromagnetici o altri fattori diminuiscono la portata dei radiocomandi.

• ASSOCIAZIONE DEL RADIOCOMANDO

Premere il tasto P1 per 1 secondo e rilasciarlo (la centrale emette un suono continuo); entro 5 secondi premere il tasto APRI del radiocomando, sul canale che si vuole trasmettere. A conferma dell'associazione il ricevitore emette un suono intermittente.

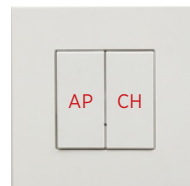

• CANCELLAZIONE DI UN CODICE DA RICEVITORE

Premere per due volte in rapida successione, e alla terza volta tenere premuto per 1 secondo il tasto P1: il buzzer emette un suono intermittente lento; entro 5 secondi premere il tasto APRI del radiocomando sul canale che si vuole cancellare. Una volta cancellato, il buzzer emetterà un suono continuo.

• CANCELLAZIONE DI TUTTI I CODICI MEMORIZZATI

Premere per due volte in rapida successione, e alla terza volta tenere premuto per 10 secondi il tasto P1 e rilasciare: il buzzer emetterà un suono intermittente veloce. A conferma della cancellazione il buzzer emetterà un suono continuo.

H: PROGRAMMAZIONE DEL RITARDO DI APERTURA E CHIUSURA TRA LE ANTE



Questa procedura è opzionale e va eseguita in caso di necessità.

Il ritardo standard tra le 2 ante è di circa 2 secondi.

- PORTARE LE ANTE IN POSIZIONE DI CHIUSURA COMPLETA
- COLLEGARE DUE PULSANTI SEPARATI provvisori (Comune -B, Apre AP, Chiude CH) sulla morsettiera J16.

- Premere contemporaneamente i tasti apre-chiude per tre volte in circa 3 secondi, la centrale emette un beep.
- Dare un impulso di **Apertura**: la prima anta inizia a muoversi. Poco dopo dare il secondo impulso di Apertura: la seconda anta inizia a muoversi. Questo ritardo fra i due impulsi sarà il tempo di ritardo in apertura.
L'intervallo tra le due partenze viene memorizzato ed utilizzato per tutti i successivi cicli di apertura.
- Attendere che le ante raggiungano la posizione di massima apertura.
- Dare un impulso di **Chiusura**: la prima anta inizia a muoversi. Dare il secondo impulso di Chiusura: parte la seconda anta, questo ritardo sarà il tempo impostato in chiusura.
L'intervallo tra le due partenze viene memorizzato ed utilizzato per tutti i successivi cicli di chiusura.
- Attendere che le ante raggiungano la posizione di chiusura completa.

La scheda emette un beep, a conferma dell'avvenuta programmazione.

ATTENZIONE!

Non è possibile uscire dalla procedura senza prima aver memorizzato entrambi i fine-corsa di Apertura e di Chiusura.

RESET:

Premere contemporaneamente i tasti **apre-chiude** per 2 volte, e la terza volta tenerli premuti finché la centrale emette un doppio beep. Il sistema torna allo sfasamento standard di 3 secondi dall'apertura dei due scuri.

DICHIARAZIONE CE DI CONFORMITÀ

(Direttiva Macchine 2006/42/CE, Allegato II, parte A)

Costruttore:
(Ragione sociale installatore)

Indirizzo:

Nome e indirizzo della persona autorizzata a costituire il fascicolo tecnico:

Dichiara che:
(Modello e numero di identificazione)

Ubicazione:

È conforme alla seguente direttiva:

2006/42/CE Direttiva Macchine
(Allegato II, parte A)

E inoltre dichiara che sono state rispettate le parti applicabili delle seguenti norme:

- EN 13659- Chiusure oscuranti; Requisiti prestazionali compresa la sicurezza.
- EN 12045 Chiusure oscuranti motorizzate sicurezza in uso misurazione delle forze trasmesse.
- Altro (Specificare)

Luogo, Data:

Firma leggibile del Responsabile Legale



SIR S.r.l. Via Gasdotto 65
36078 Valdagno Vicenza Italia

T +39 0445 431607
F +39 0445 431427

info@antamatic.com
www.antamatic.com



www.amergroup.it

© 2019 by Antamatic - SIR S.r.l.. Tutti i diritti sono riservati. Sono vietati l'uso, l'immagazzinamento e la riproduzione anche parziale, con qualsiasi mezzo di testi e immagini contenuti in questo stampato. Le immagini e i disegni hanno scopo illustrativo e sono puramente indicativi.

Antamatic - SIR S.r.l., si riserva la facoltà di apportare le modifiche costruttive ritenute opportune al miglioramento di tutti i suoi prodotti, senza l'obbligo di preavviso. Inoltre declina ogni responsabilità per le possibili inesattezze contenute dovute a errori di stampa, di trascrizione, o per qualsiasi altro motivo.