

Estrazione parziale TANDEM con TIP-ON – 550H

Webcode
DQD41C

Progettazione

Ingombro nel corpo mobile

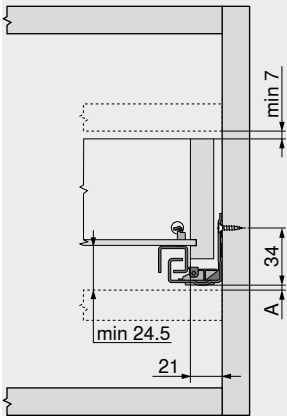

A Tenere la foratura spostata verso l'alto di 3 mm per intercambiare con l'estrazione totale

Cassetto | cassetto interno

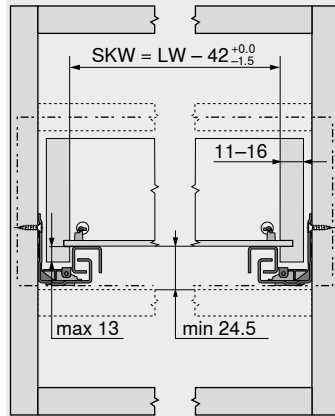

SKW Larghezza utile del cassetto
LW Larghezza interna corpo

Cassetto

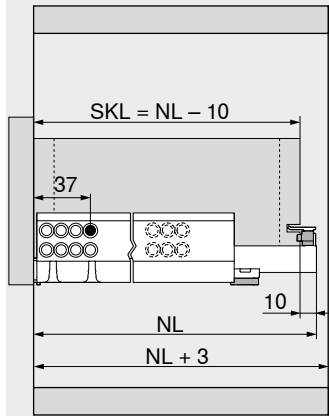

SKL Lunghezza cassetto
NL Lunghezza nominale

Cassetto interno

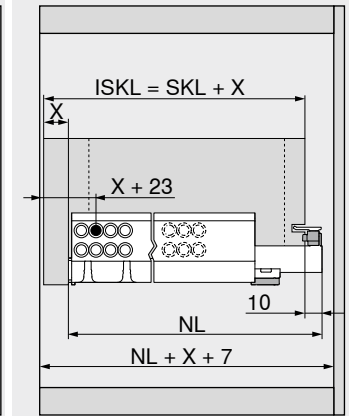

ISKL Lunghezza cassetto interno
SKL Lunghezza cassetto
NL Lunghezza nominale
X Spessore del frontale

Distanza tra i fori – guide

Guida – 550H – 30 kg

Lunghezza nominale NL (mm)

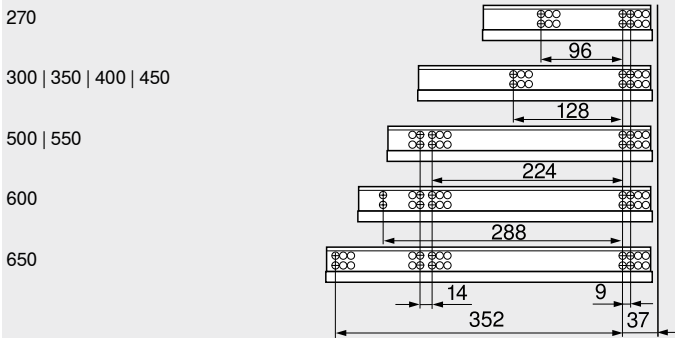

Lavorazione dei cassetti

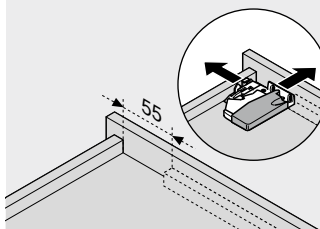

Utilizzare la dima di foratura T65.1000.02

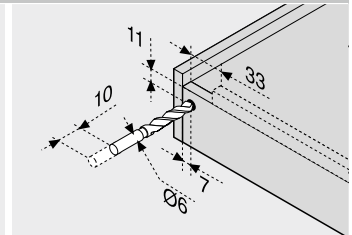

Utilizzare la dima di foratura T65.1000.02

Campo di azionamento

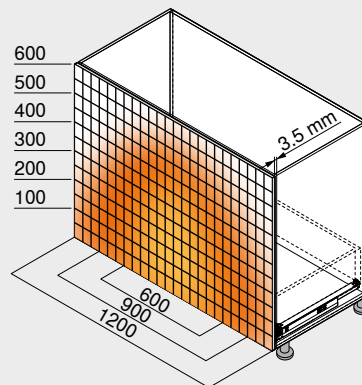

Esempio 560H – 30 kg, lunghezza nominale NL 500 mm, cassetti a quattro lati, con sincronizzazione

Consigli

Panoramica	447	Montaggio, smontaggio e regolazione
Accessori	482	
Fissaggio delle guide	490	Short-URL www.blum.com/a420
CABLOXX	582	
E-SERVICES e attrezzi di lavorazione	590	
Ulteriori informazioni tecn.	698	

