

Spazzole a Mazzetti Ritorti T85, T95, T105, T120, T125 e T150 per Smerigliatrice Angolare

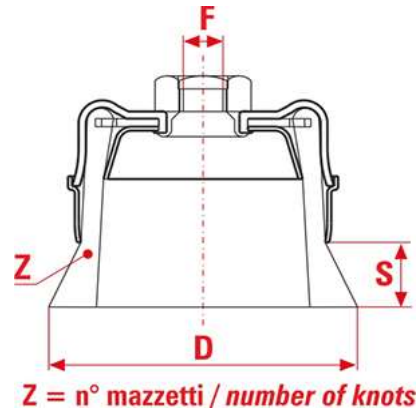

Robuste, aggressive e con la massima sicurezza di impiego.

Montabili anche su macchinari fissi, manuali, automatici e CNC. Di dimensioni superiori alle precedenti sono utilizzabili su smerigliatrici a giri variabili. Disponibili nelle versioni a doppio anello di mazzetti.

Applicazioni: Eliminazione di scorie, ruggine, vernici e forti incrostazioni da superfici (meglio se regolari) di ogni materiale.

D	ART	F	S	Z	Ømm	FILO	MAX RPM	Box	REF
85	TU85	M14	25	22	0,35	Acciaio	8500	6	252
85	TU85	M14	25	22	0,5	Acciaio	8500	6	253
85	TU85	M14	25	22	0,8	Acciaio	8500	6	254
85	TU85	M14	25	22	0,5	Inox	8500	6	2333
85	TU85	22.2	25	22	0,5	Acciaio	8500	6	255
95	TU101	M14	20	24	0,35	Acciaio	8500	6	259
95	TU101	M14	20	24	0,5	Acciaio	8500	6	260
95	TU101	M14	20	24	0,8	Acciaio	8500	6	261
95	TU101	M14	20	24	0,5	Inox	8500	6	937
95	TU101	22.2	20	24	0,5	Acciaio	8500	6	263

D	ART	F	S	Z	Ømm	FILO	MAX RPM	Box	REF
95	TU101	22,2	20	24	0,8	Acciaio	8500	6	264
95	TU102	M14	20	24+18	0,5	Acciaio	6600	6	268
105	TU111	M14	25	26	0,35	Acciaio	8500	6	269
105	TU111	M14	25	26	0,5	Acciaio	8500	6	270
105	TU111	M14	25	26	0,8	Acciaio	8500	6	271
105	TU111	M14	25	26	0,5	Inox	8500	6	938
105	TU111	22,2	25	26	0,5	Acciaio	8500	6	2361
105	TU112	M14	25	26+22	0,8	Acciaio	6600	6	276
120	TU131	M14	27	32	0,35	Acciaio	6600	6	277
120	TU131	M14	27	32	0,5	Acciaio	6600	6	278
120	TU131	M14	27	32	0,8	Acciaio	6600	6	279
120	TU131	M14	27	32	0,5	Inox	6600	6	939
120	TU131	22,2	27	32	0,5	Acciaio	6600	6	2381
125	TU132	M14	27	32+24	0,5	Acciaio	6600	6	284
150	TU152	M14	35	40+32	0,5	Acciaio	6000	6	2397